

Транспортное обеспечение внешнеэкономической деятельности



Тема 3.

Организация и условия международных перевозок на морском транспорте

Тема 3.

Организация и условия международных перевозок на морском транспорте

1. Организация судоходства при осуществлении международных перевозок.
2. Принципы ценообразования при морских перевозках.
3. Документы международной морской перевозки.



Литература по теме

- Терешина Н.П., Шобанов А.В. Транспортное обеспечение внешнеэкономической деятельностью. Учебное пособие – М.: МИИТ, 2002. – **С. 38-63.**
- Экономика и организация внешнеторговых перевозок: Учебник / Под ред. К. В.Холопова. - М.: Юристъ, 2000. – **С. 241-339.**
- Назаренко В.М., Назаренко К.С. Транспортное обеспечение внешнеэкономической деятельности. - М.: Центр экономики и маркетинга, 2000. – **С. 160-169; с.284-295. и с. 496.**
- Внешнеторговые транспортные операции и логистика. Учебное пособие./ Д. С.Николаев и др. М.: «Анкил», 1998. – **С. 119-135.**
- **Плужников К.И. Транспортное экспедирование: Учеб. – М.: Рос-Консульт, 1999.**

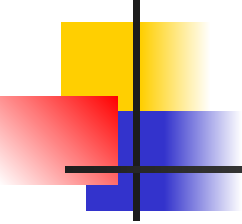

1. Организация судоходства при осуществлении международных перевозок

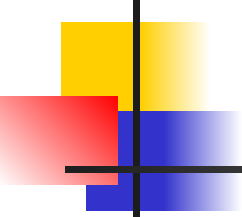

Правовая основа международных морских перевозок

- Гаагские правила (Брюссель, 1924)
- Гаагско-Висбийские правила (Брюссель, 1968)
- Конвенция о линейных конференциях (Женева, 1974)
- Конвенция ООН – Гамбургские правила (Гамбург, 1978)

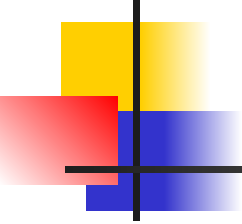

Виды судоходства при международных перевозках

- Регулярное судоходство
 - линейное;
 - перевозка последовательными рейсами.
- Трамповое судоходство (не регулярная форма, чартерное судоходство).



Линейное судоходство

- это перевозка грузов по заранее **установленным** **маршрутам**, согласно **расписанию**, действующему в течение длительного периода.

ОСНОВНЫЕ ПОРТЫ ЗАХОДА (BASIC)

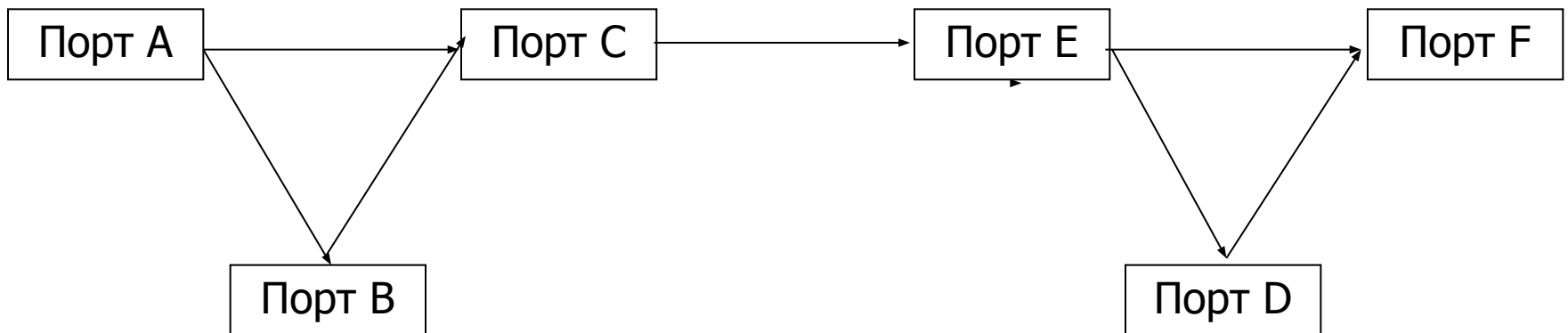

ФАКУЛЬТАТИВНЫЕ ПОРТЫ ЗАХОДА (FACULTATIVE)

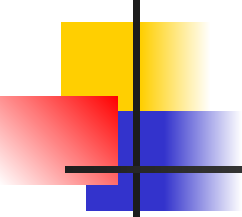

Перевозка последовательными рейсами

— форма судоходства, при которой крупный грузоотправитель заключает **долговременное соглашение** с судоходной компанией на организацию перевозок **судовых партий груза** по заранее установленному маршруту согласно расписанию без захода в промежуточные порты.



Трамповое судоходство

— перевозка **крупных (судовых) партий грузов**, носящая уникальный и, как правило, единовременный характер. Осуществляется на основе **договора-чартера** между судовладельцем и грузовладельцем.



Виды судоходных линий

- **Односторонние линии** – работают суда только одной судоходной компании.
- **Двусторонние линии** – работают суда нескольких конкурирующих компаний.
- **Линейные конференции** – судоходные компании, работающие на одной линии объединяются в картель (делят между собой рынок грузоперевозок).
- Помимо конференций на линии могут работать **компании-аутсайдеры**, не входящие в конференцию.

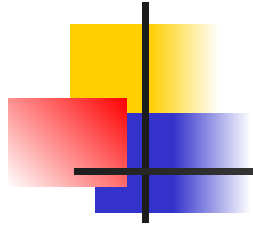

2. Принципы ценообразования при морских перевозках



При линейных перевозках оплата производится на основе преysкурантного тарифа с учетом системы надбавок и скидок.

При перевозках последовательными рейсами и трамповых перевозках оплата производится на основе фрахтовой ставки (freight rate) (фрахтовая ставка – договорная цена, зависящая от конъюнктуры транспортного и товарного рынка, стоимости товара, предъявляемого к перевозке, маршрута осуществления перевозки, возраста судна и т.д.).



Дифференциация линейных тарифов

В зависимости от типа груза:

- Классные тарифы
- Постатейные тарифы
- Смешанные тарифы

В каждом виде тарифа есть непоименованные грузы (для них устанавливаются самые высокие ставки), (NOS – not otherwise specified, NOE – not otherwise enumerated).



Дифференциация линейных тарифов

В зависимости от единицы измерения груза:

- По массе груза (W – weight). Под единицей массы подразумевается либо 1 тонна, либо 1 фунт (метрическая тонна – 1000 г, американская короткая тонна – 906 г, английская длинная тонна – 1016 г).
- По объему груза (M – measurement). За единицу объема принимается либо 1 м³, либо 1 фут³.
- По фрахтовой тонне (W/M).
- По стоимости товара (*ad valorem*).



Дифференциация линейных тарифов

**В зависимости от порта
отправления/назначения:**

- Тарифы для базисных портов
- Тарифы для факультативных портов или аутпортов



Надбавки к линейным тарифам

- за опасный груз (класса опасности с 1 по 9);
- за негабаритный груз;
- за перевозку грузов, требующих соблюдения особого температурного режима;
- бункерная надбавка (BAF – bunker adjustment factor);
- валютная надбавка (CAF – currency adjustment factor).



Линейные условия

1. **FIFO** – free in - free out.
2. **FIFOS** – free in – free out and stowed (stowing – укладка на борту судна).
3. **FIFOT** – free in - free out and trimmed (trimming – разравнивание насыпных и навалочных грузов на борту).
4. **LILO** – liner in – liner out – портовое обслуживание.
5. **FCL** – full container load – затаренный контейнер.
6. **LCL** – less container load – не затаренный контейнер.

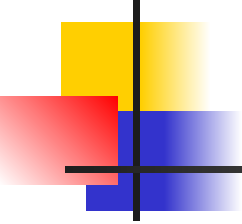

Методы определения фрахтовых ставок при трамповом судоходстве

Метод прямого аналога – по аналогии с фрахтовой ставкой на точно такую же перевозку.

Метод коэффициентов приведения – фрахтовая ставка определяется с помощью поправочных коэффициентов.

Метод идеи фрахтовой ставки – идея фрахтовой ставки определяется на основе величины тайм-чартерного эквивалента (ТЧЭ) и величины рейсовых расходов.

Определение идеи фрахтовой ставки

$$f = (ТЧЭ * T_p + R)/Q,$$

f – идея фрахтовой ставки;

ТЧЭ – тайм-чартерный эквивалент (стоимость аренды судна в сутки);

T_p – продолжительность аренды судна в сутках;

R – рейсовые расходы (стоимость топлива, портовые, канальные, шлюзовые, рейдовые, причальные, бункерные и прочие сборы на маршруте);

Q – количество груза.

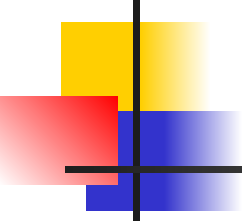

3. Документы международной морской перевозки



Коносамент - Bill of Lading (B/L)

Коносамент выполняет следующие функции:

1. Договор перевозки
2. Подтверждение принятия груза к перевозке.
3. Товарораспорядительная функция



Коносамент - Bill of Lading (B/L)

Виды коносаментов:

Именной (Straight B/L) (Not negotiable)

Ордерный (Order B/L)

На предъявителя (Bearer B/L)

Долевой (Delivery B/L)

Сквозной (Trought B/L)

Бортовой (Shipped B/L)

На груз, принятый к перевозке (Received B/L)

Чартерный (Charter B/L)



Чартер - charter party (CP)

Чартер выполняет следующие функции:

1. Договор перевозки
2. Подтверждение принятия груза к перевозке



Чартер - charter party (CP)

Виды чартеров:

Рейсовый (Trip CP)

На круговой рейс (Round Trip CP)

На срок (Time CP)

Фрахтование без экипажа (Bare Boat CP)

Фрахтование с экипажем (Demise CP)

Фрахтование по твердой цене независимо от
количества груза (Lumpsum CP)

Частичный (Space CP)

Проформы документов морской перевозки (БИМКО)

Проформы линейных коносаментов:

Visconbill

Onlinebill (развернутая форма)

Linerbill (краткая форма)

Проформы чартеров:

Genscon (универсальный)

Balttime (тайм-чартер)

Varecon-89 (бербоат-чартер)

Volcoa (трип-чартер сухогрузы)

Intercoa (трип-чартер танкеры)