

Самолёты и их устройства



Содержание

1. [Введение.](#)
2. [Устройство самолётов.](#)
3. [Типы самолётов.](#)
4. [МАКС-2007](#)
5. [Полезные ссылки.](#)



История самолётов

- РАЙТ (Wright), братья Орвилл (Orville) (1871–1948) и Уилбер (Wilbur) (1867–1912), американские изобретатели, авиаконструкторы и летчики. Уилбер Райт родился 16 апреля 1867 близ Милвилла (шт. Индиана); Орвилл Райт – 19 августа 1871 в Дейтоне (шт. Огайо). Отец был епископом протестантской Объединенной братской церкви, и семье приходилось часто менять место жительства в штатах Айова и Индиана. Ни Уилбер, ни Орвилл не получили высшего образования. В 1892 братья открыли лавку по продаже велосипедов, затем ремонтную мастерскую, а в 1895 наладили собственное производство. В свободное от работы время читали литературу по аэронавтике, статьи О.Шанюта, С.Ленгли и особенно О.Либиенталя. Орвилл и Уилбер много размышляли над проблемой поперечной устойчивости планера и нашли ее решение, которое применили в 1899 для змея-биплана. В 1900 приступили к экспериментам с первым планером в местечке Китти-Хоук (шт. Северная Каролина), а в 1901 испытали второй планер. Важные замечания по поводу конструкции планера сделал О.Шанют. По его приглашению Уилбер сделал доклад в Западноамериканском обществе инженеров. К концу 1901 братья Райт испытали в аэродинамической трубе собственной конструкции более 200 моделей крыльев и составили сводные таблицы полученных экспериментальных данных. В итоге аэродинамические свойства их очередного планера оказались вдвое лучше, чем у предыдущих моделей, и они совершили на нем более 1000 полетов, в том числе при сильном ветре.



Устройство самолётов

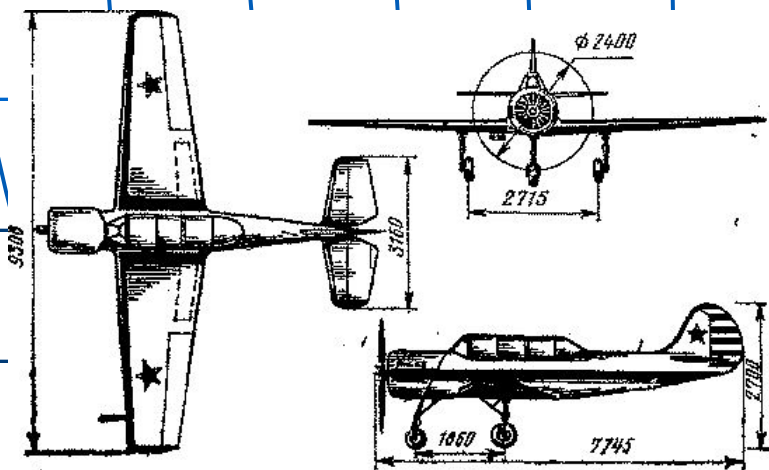
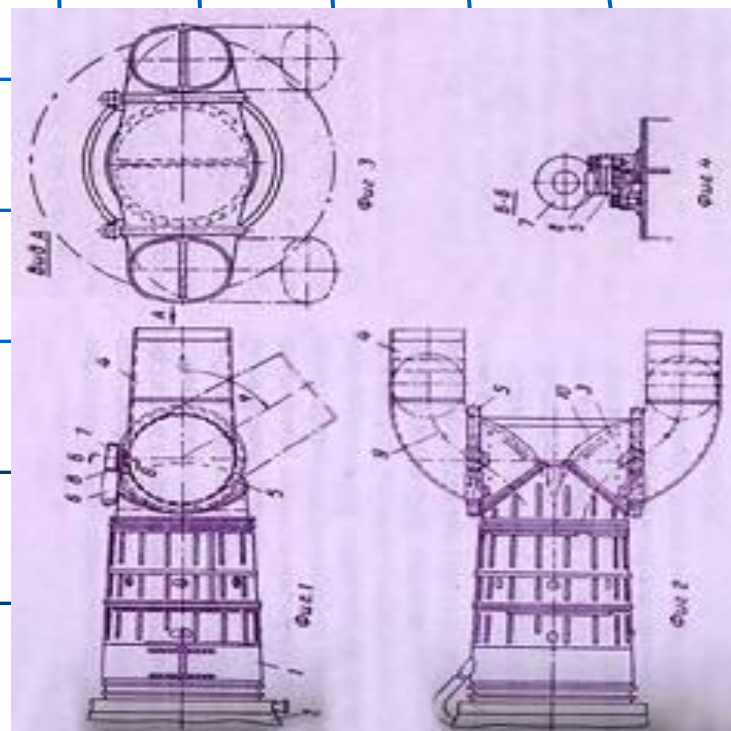
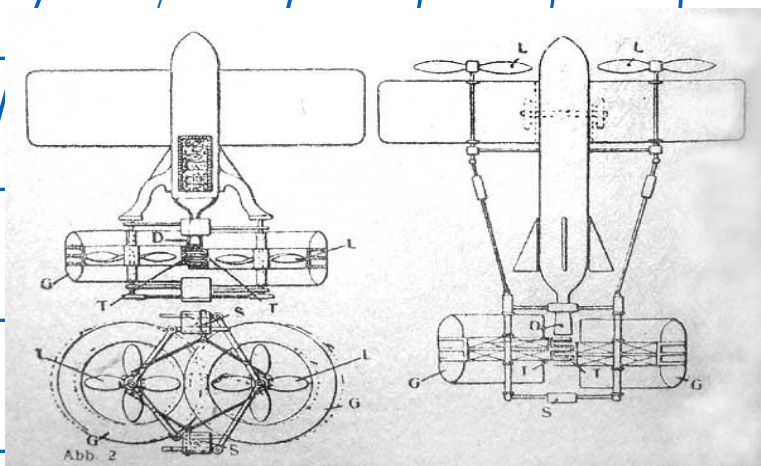



Типы самолётов

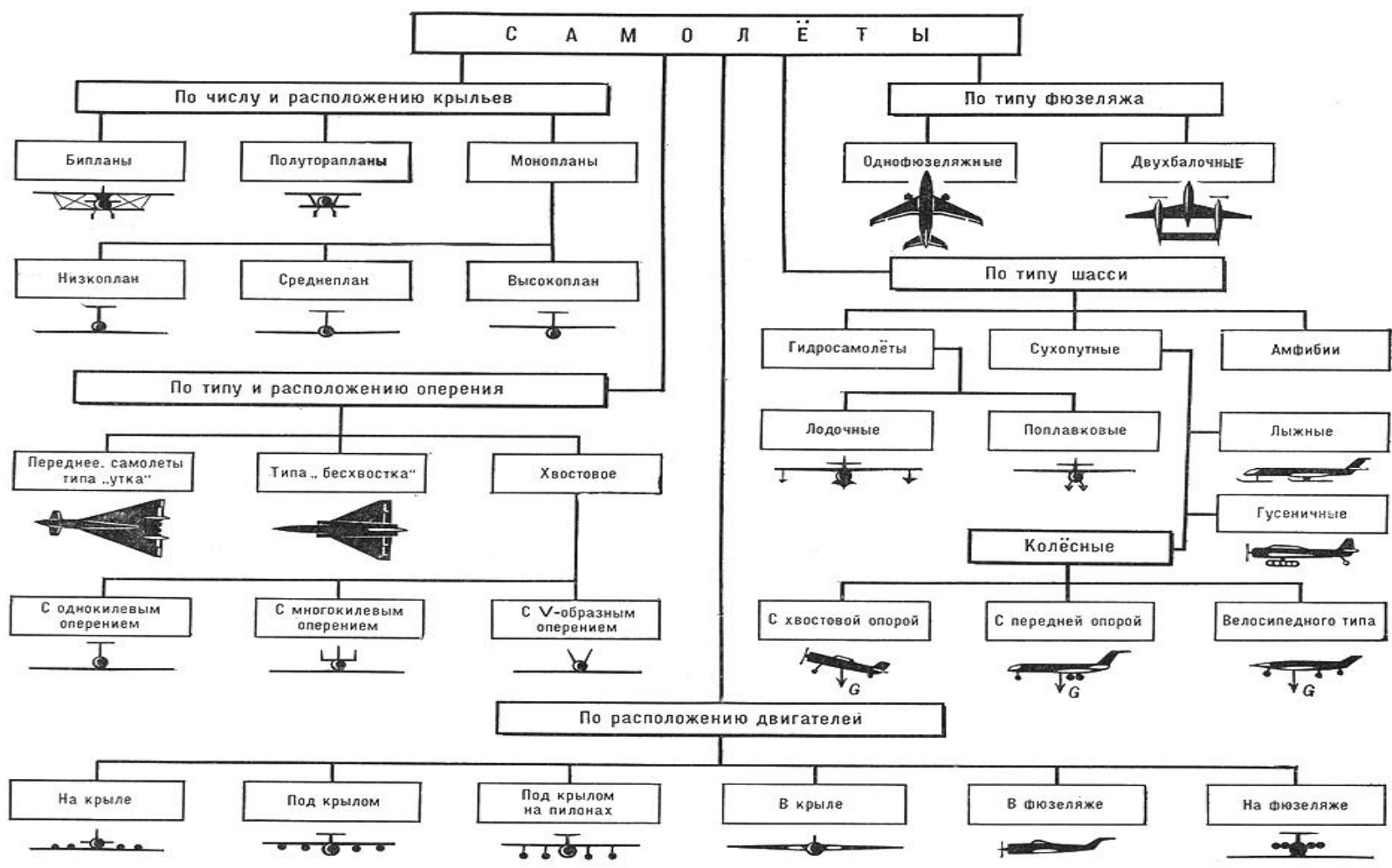

МАКС-2007



Вперёд



Содержание

МАКС-2007

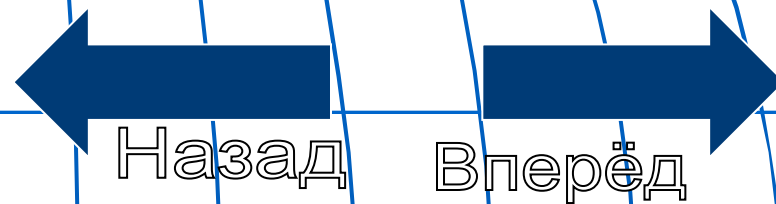

Содержание

(с) ANTON STEPANOV
запуск.рф

МАКС-2007



Назад

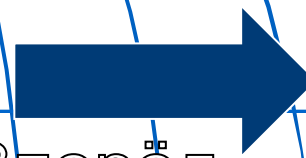

Вперёд



Содержание

МАКС-2007



Содержание

Полезные ссылки

<http://www.igzo.net/>

<http://avia.cybernet.name/>

<http://base13.glasnet.ru/>

<http://www.cessna.su>

<http://www.airpages.ru/>

