

Air France KLM: унификация классов бронирования

AFKL новая структура классов бронирования

Дальнемагистральные направления



AIRFRANCE (current)
P
F
J
C
D
I
Z
M
O
W
S
A
E
Y
B
K
K
H
T
V
R
L
Q
N
X
U
G

NEW HIERARCHY	
AIRFRANCE	KLM
P	
F	
J	J
C	C
D	D
I	I
Z	Z
O	O
W	
S	
A	
Y	Y
B	B
M	M
U	U
K	K
H	H
L	L
Q	Q
T	T
E	E
N	N
R	R
V	V
X	X
G	G

KLM (current)
J
C
I
Z
O
X
S
B
M
K
H
L
Q
T
N
V
W
G

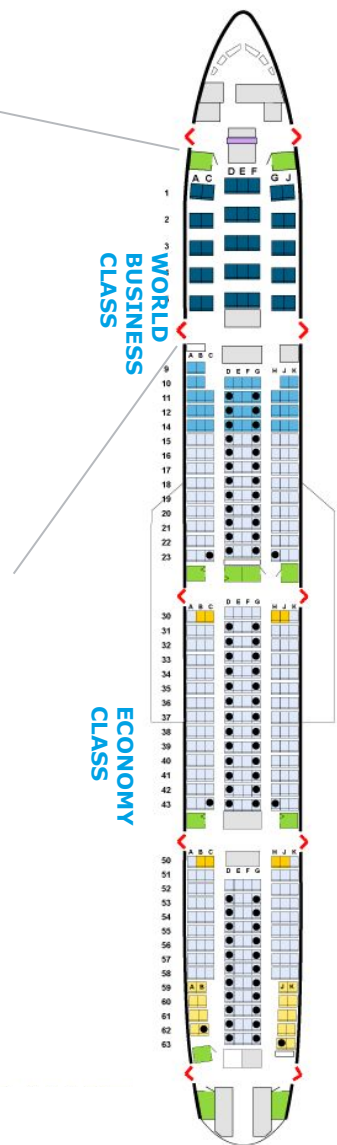

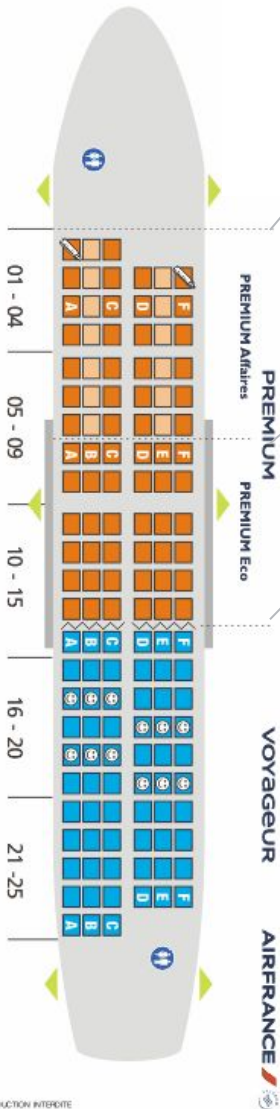

AIRFRANCE (current)
C
J
D
Z
F
O
Y
W
S
A
K
U
M
Q
V
L
H
B
T
E
N
R
X
I
G

NEW HIERARCHY	
AIRFRANCE	KLM
J	J
C	C
D	D
I	I
Z	Z
O	O
W	
S	
A	A*
Y	Y
B	B
M	M
U	U
K	K
H	H
L	L
Q	Q
T	T
E	E
N	N
R	R
V	V
X	X
G	G

KLM (current)
J
C
I
Z
O
X
S
B
M
K
H
L
Q
T
E
N
V
W
G

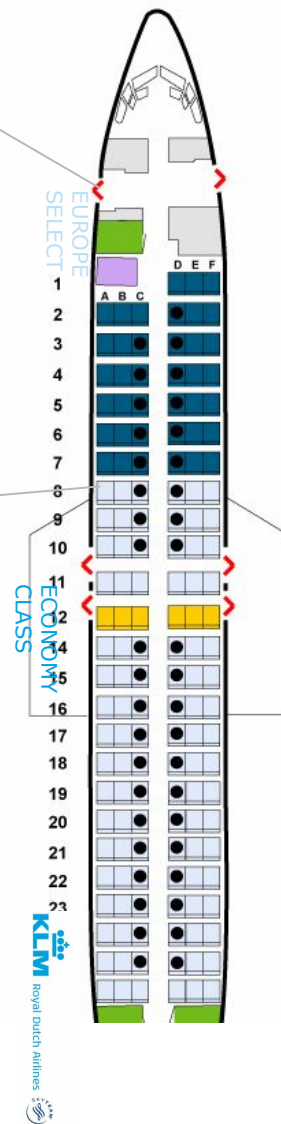

*AMS-CDG only

Введение 'Connect Class Europe' на KL

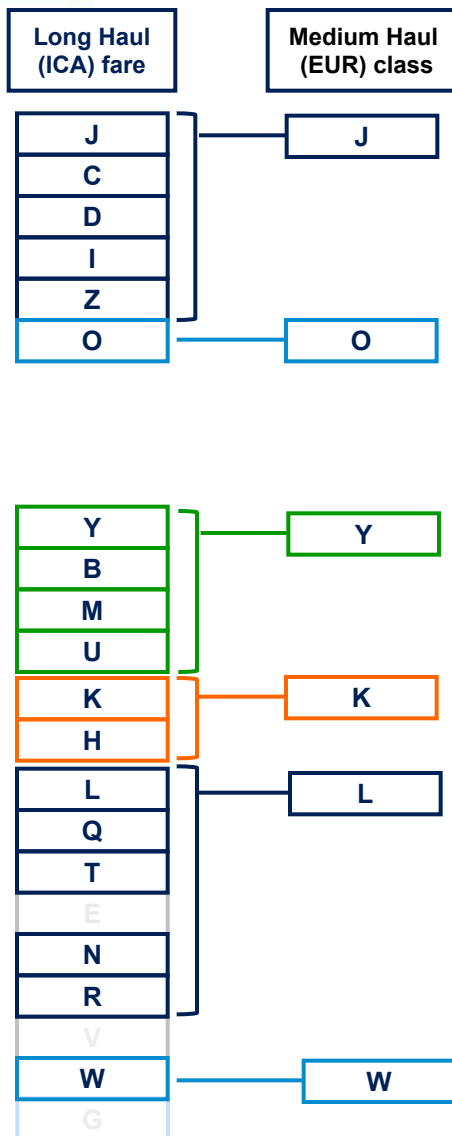

□ KL 'connect class'

- KL будет вводить концепцию 'connect class' (определенные классы бронирования на европейских рейсах для стыковочных дальнемагистральных/среднемагистральных перелетов). Подобные правила уже давно применяются в авиакомпании Эр Франс.
- Концепция 'connect class' будет применяться для путешествий с 1 июня, 2011

□ Правила вызова в Амадеусе

- Правила соответствия классов можно проверить в Амадеусе, используя FQS ввод (FQDATLSVO, followed up with FQS12 for fare #12)

* Rebooking actions J,C,X,S,B,M and V classes will not apply connect class

Изменение 'Connect Class схемы' на AF

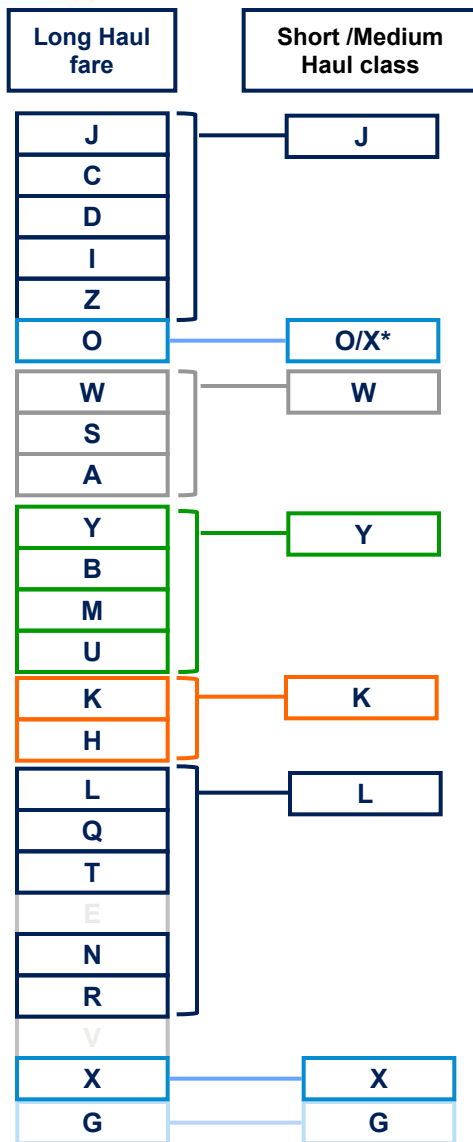

□ Connection scheme

- Концепция 'connect class' будет применяться для путешествий с 1 июня 2011
- Будет унифицирована с концепцией КЛМ

*O class connects to X on Short Haul

Connection examples

- Long Haul KL to Medium Haul KL
 - ATL-ZRH with C-fare must be booked in C-class on ATL-AMS and **J-class** on AMS-ZRH to ticket
 - ATL-ZRH with U-fare must be booked in U-class on ATL-AMS and **Y-class** on AMS-ZRH to ticket
 - ATL-ZRH with Q-fare must be booked in Q-class on ATL-AMS and **L-class** on AMS-ZRH to ticket
- Medium Haul KL to Medium Haul KL
 - No change – booking with B fare is booked in B-class on both legs
- Long Haul KL* to Medium Haul KL/AF
 - PNR-AMS with C-fare must be booked in C-class on PNR-CDG and **J-class** on CDG-AMS to ticket
 - PNR-AMS with U-fare must be booked in U-class on PNR-CDG and **Y-class** on CDG-AMS to ticket
 - PNR-AMS with Q-fare must be booked in Q-class on PNR-CDG and **L-class** on CDG-AMS to ticket

Контакты:

□ Ваши контакты Air France и KLM:

Helpdesk:

- телефон: 937 3848
- e-mail: helpdesk.russia@klm.com

□ Посетите вебсайт для агентов AFKL: www.AFKL.biz