



Решение Oracle Metasolv для учета сетевых ресурсов в телекоммуникационном секторе



Мирослав Вуксанович 

О компании

Группа AT Consulting образована в 2001 году коллективом профессиональных консультантов.

Специализация – консультирование в области информационных технологий, разработка, внедрение и сопровождение программного обеспечения.

Группа AT Consulting сегодня объединяет более 500 высококвалифицированных специалистов в области IT-консалтинга, внедрения и сопровождения систем управления ресурсами предприятия и взаимоотношениями с клиентами, биллинговых систем, построения хранилищ данных, создания аналитических подсистем и интеграции приложений, а также внедрения решений в области OSS.

Группа AT Consulting является платиновым партнером компании Oracle.

Наши клиенты



Предпосылки внедрения инвентарных систем

В результате бурного развития, телекоммуникационные компании как правило сталкиваются со следующими проблемами:

- ✓ Большое разнообразие используемых технологий
- ✓ Большое разнообразие оборудования (разные производители, линейки и др.)
- ✓ Большое количество систем, в которых учитываются данные о сетевых ресурсах
- ✓ Отсутствие централизованной «картины мира»
- ✓ Неоптимальное использование ресурсов, вследствие отсутствия достоверных данных о них.
- ✓ Динамика изменений сети – зачастую информация в системах учета содержит уже устаревшую информацию



Реальная картина!...

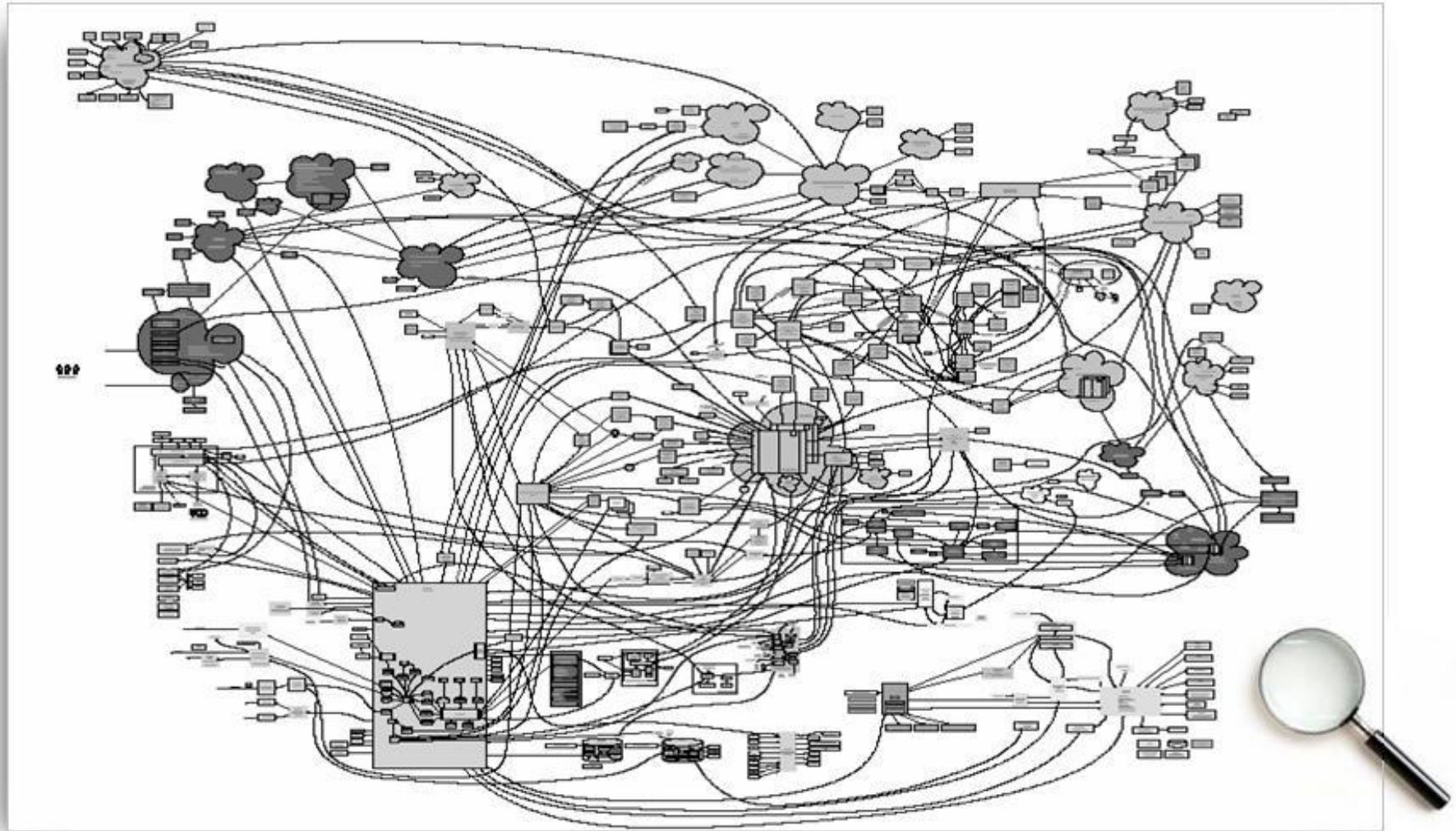

Пути упрощения IT архитектуры?

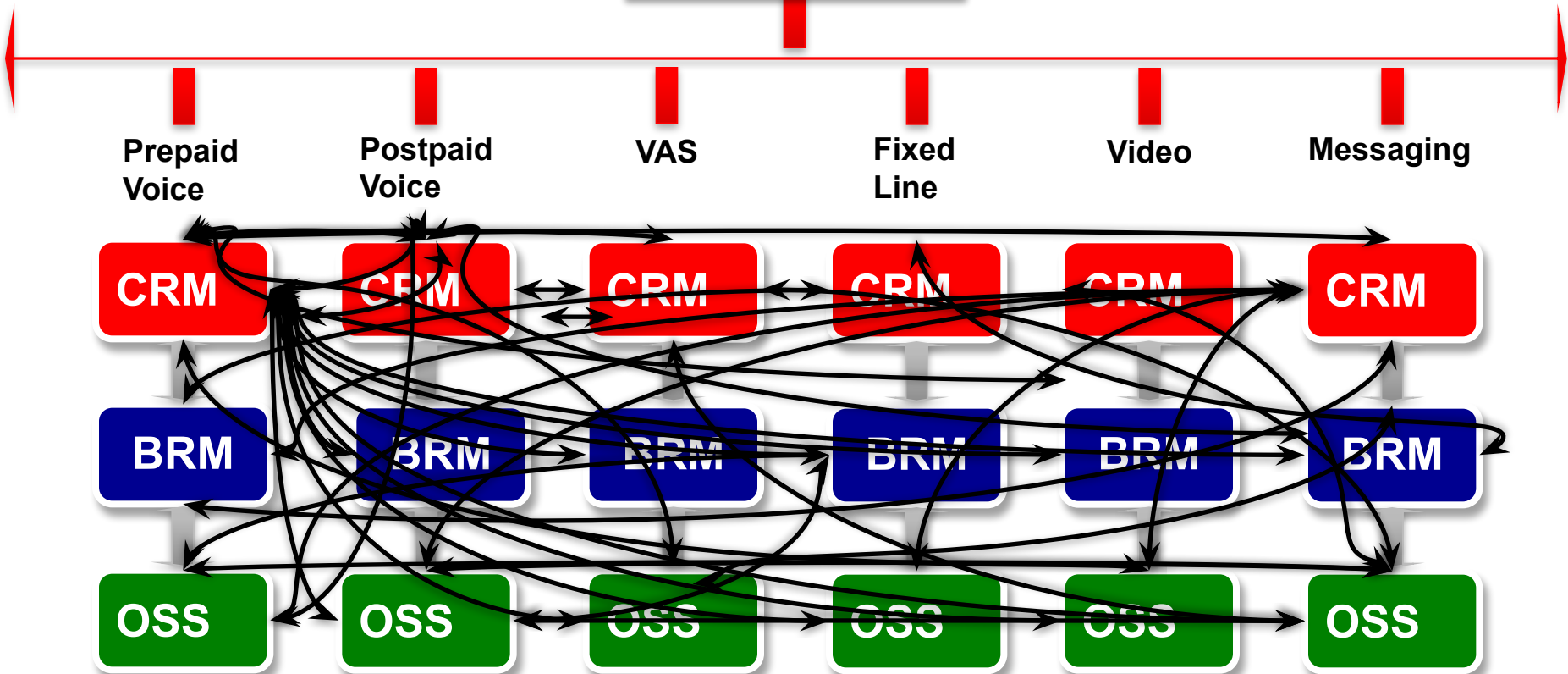

ORACLE®

Типовая ситуация, возникающая после внедрения инвентарной системы



Внедрение системы inventory не автоматизирует бизнес-процессов, данные в инвентарной системе не учитываются при выполнении работ, так как все продолжают работать по прежним процессам.

Для того, чтобы инвентарная система заработала на полную мощность, необходимо провести ряд интеграционных проектов со смежными системами

ORACLE®

Обзор MetaSolv Solution

- Интеграция
- Индустриальные стандарты
- Повторяющиеся ТТ
- Связанные ТТ
- Эскалация & Нотификация
 - Email
 - Page
- Отчетность

- Профили абонентов
- История
- Статусы

Inventory

- Сети
- Каналы
- Оборуд-е
- Транки
- Номера
- IP -адреса
- линии

Технологические модули

- Voice
- MPLS
- DWDM
- SONET
- ENET
- DSL
- ATM/fr
- DLC
- GPRS/UMTS
- CDMA



Управление заказами

- Розничные заказы (PSR)
- Проекты (EWO & ISR)

Продуктовый каталог

Координация

- Иерархия заказов
- Интеграция заказов
- LIDB/CNAM/e911/etc.

- Workflow
- Планы выполнения
- Задания
- Очереди заданий
- Отслеживание сроков
- Правила
- События
- Результат выполнения

- Единый модуль проектирования

- Маршрутизация

- Circuit Layout Record

- Design Layout Report

- Схематический дизайн

- Отчет по активации

ORACLE®

MetaSolv Solution в контексте приложений Oracle в области телекоммуникаций



Возможности решения

- Конвергентная система Inventory корпоративного уровня
- Поддержка доменов оптических, IP, мобильных, TDM, HFC сетей
- Сквозной процесс от заказа до активации для VoIP и IP VPN
- Управление заданиями посредством интегрированных очередей и назначений
- Автоматизация процесса предоставления услуг

Ключевые преимущества

- Более 65 внедрений по всему миру
- Готовая поддержка доменов поверх множественных технологий
- Интегрированное решение по управлению заказами/Inventory
- Быстрое внедрение
- Автоматический анализ маршрутов на всех уровнях
- Продуктовый каталог с маппированием коммерческих и технических продуктов

Функциональная архитектура

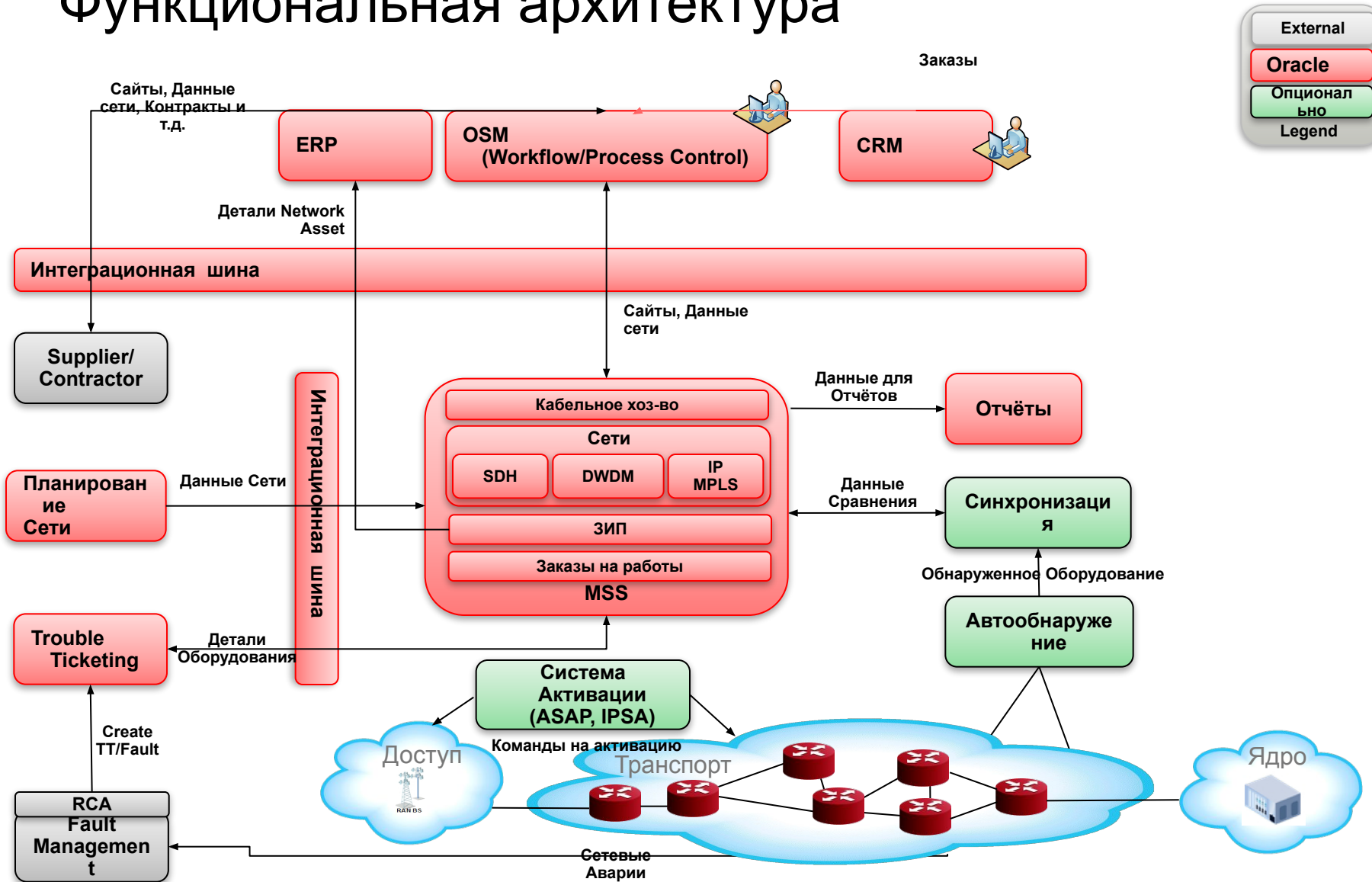

Выгоды от внедрения Oracle MSS

- ✓ Оптимизация капитальных затрат за счет повышения эффективности использования имеющихся ресурсов
- ✓ Сокращение операционных затрат за счет предоставления достоверных данных о сети и автоматизации типовых задач
- ✓ Увеличение доходов за счет сокращения сроков предоставления услуг и сокращения количества ошибок в процессах предоставления услуг.
- ✓ В связке с системами Fault Management - Сокращение издержек вызванных простоем оборудования.



ORACLE

Спасибо за внимание!

AT Consulting
clients@at-consulting.ru
+7 495 748 0575

Мирослав Вуксанович
mvuksanovich@at-consulting.ru
+7 903 241 9242

ORACLE®