

План урока

1. Способ построения изометрической проекции плоскогранной фигуры
2. Практическое задание
3. Домашнее задание
4. Итоги урока

Построение изометрической проекции плоскогранной фигуры

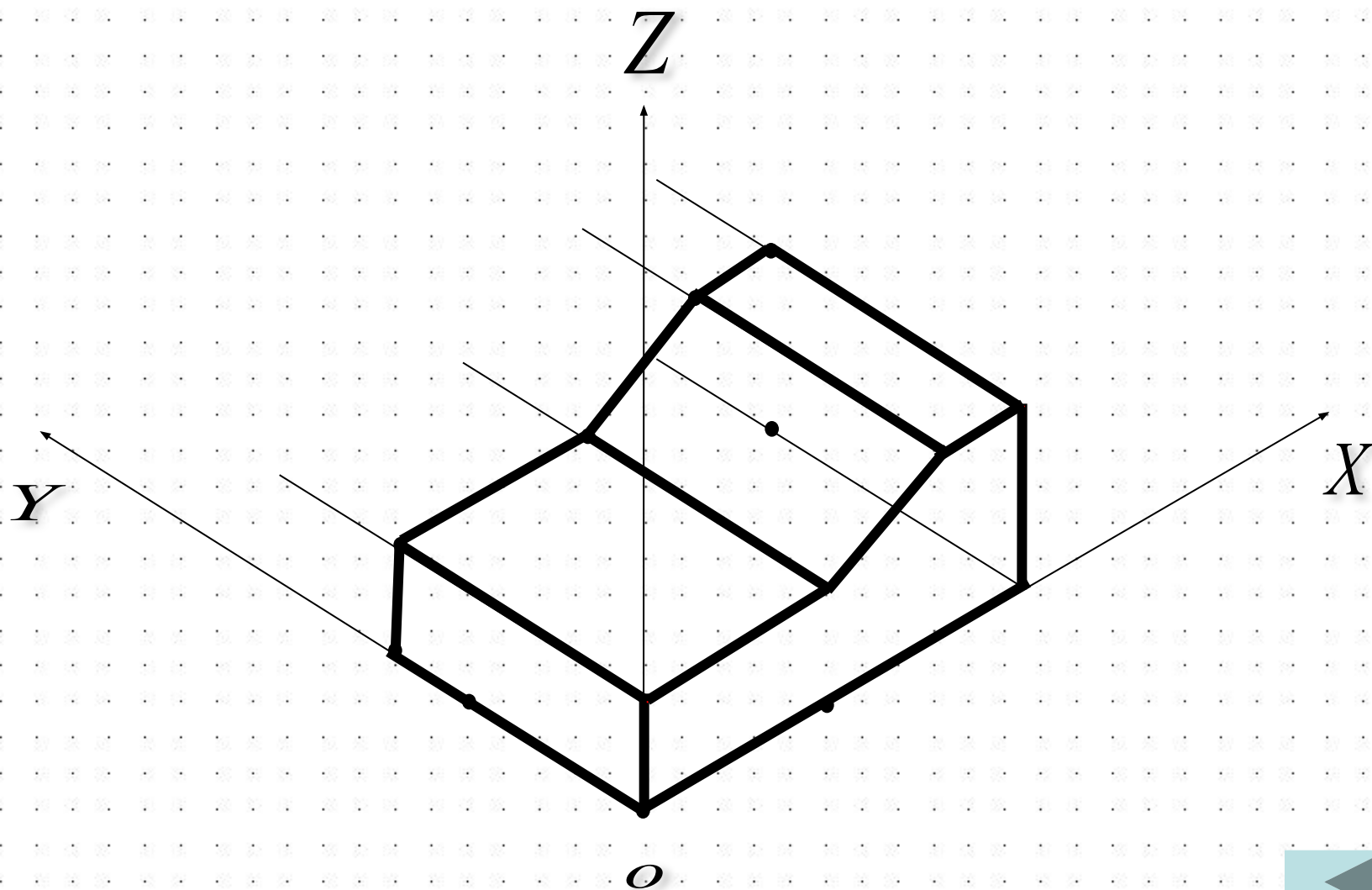

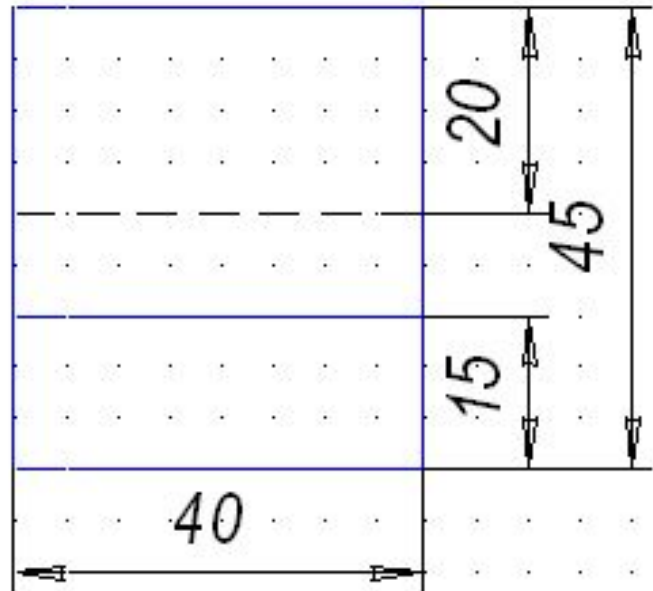
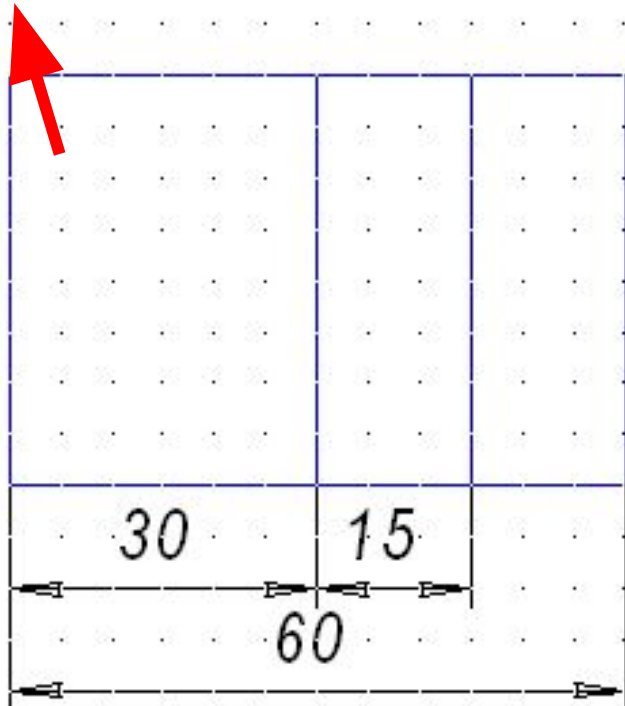
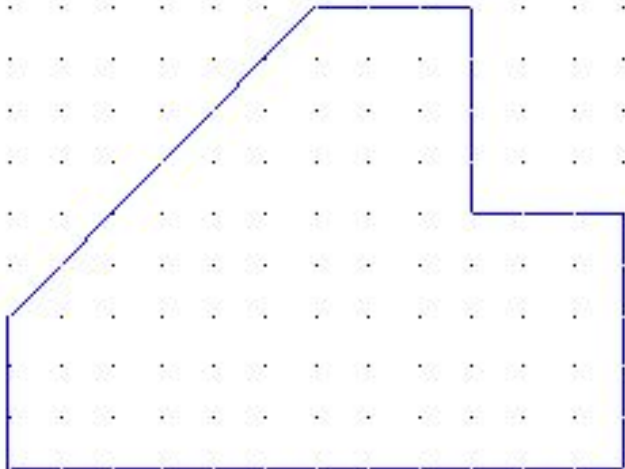

Задание

1. По данным трём видам детали выполните её изометрическую проекцию:

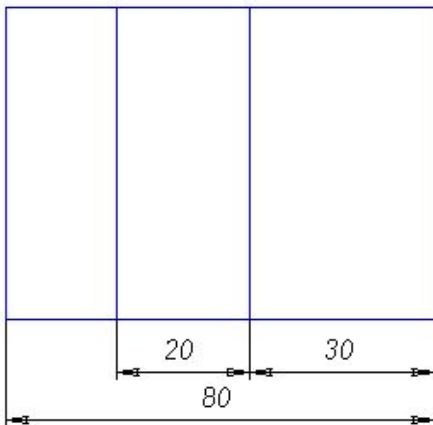
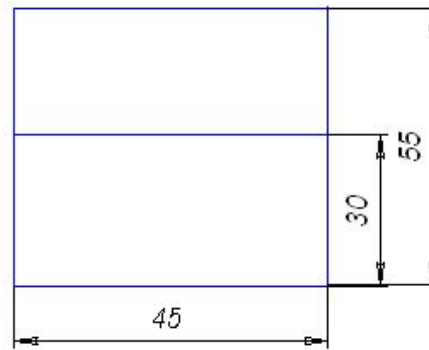
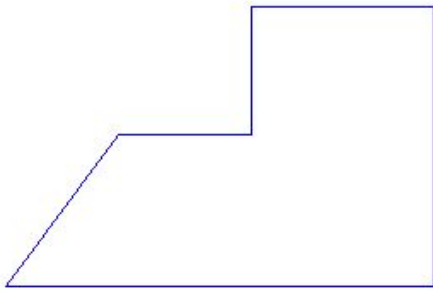

Домашнее задание

Учебник. - п.7

Страницы 50-51

Записи в рабочих тетрадях

Автор презентации:

- **Третьяков А.Г.,**
учитель черчения
МОУ Средняя общеобразовательная
школа № 7 г.Ишим