

“Двигатель внутреннего сгорания”

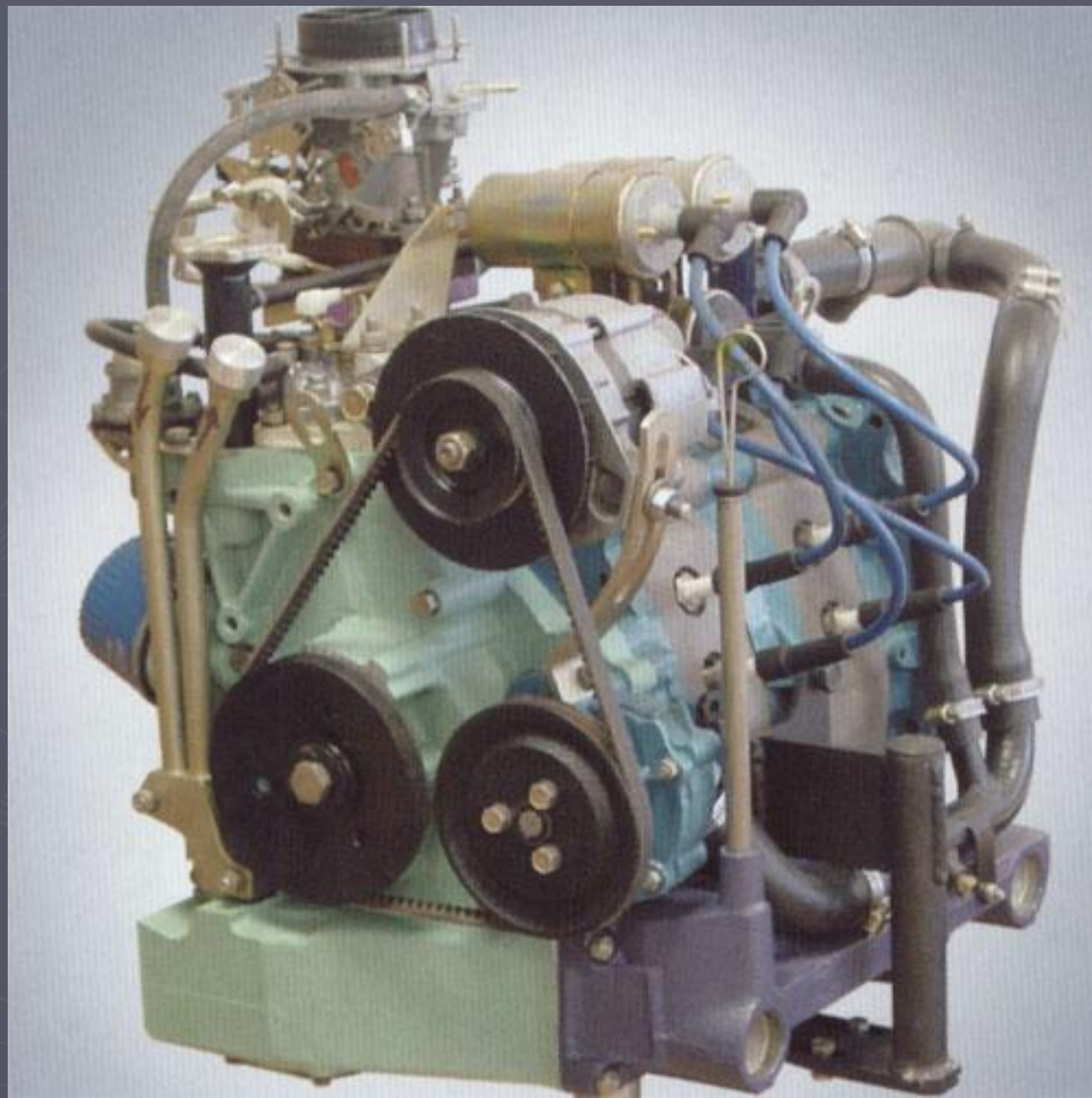

Двигатель внутреннего сгорания ВАЗ 415



Устройство ДВЗ



Рис. 1

1. Впуск

Рис. 2

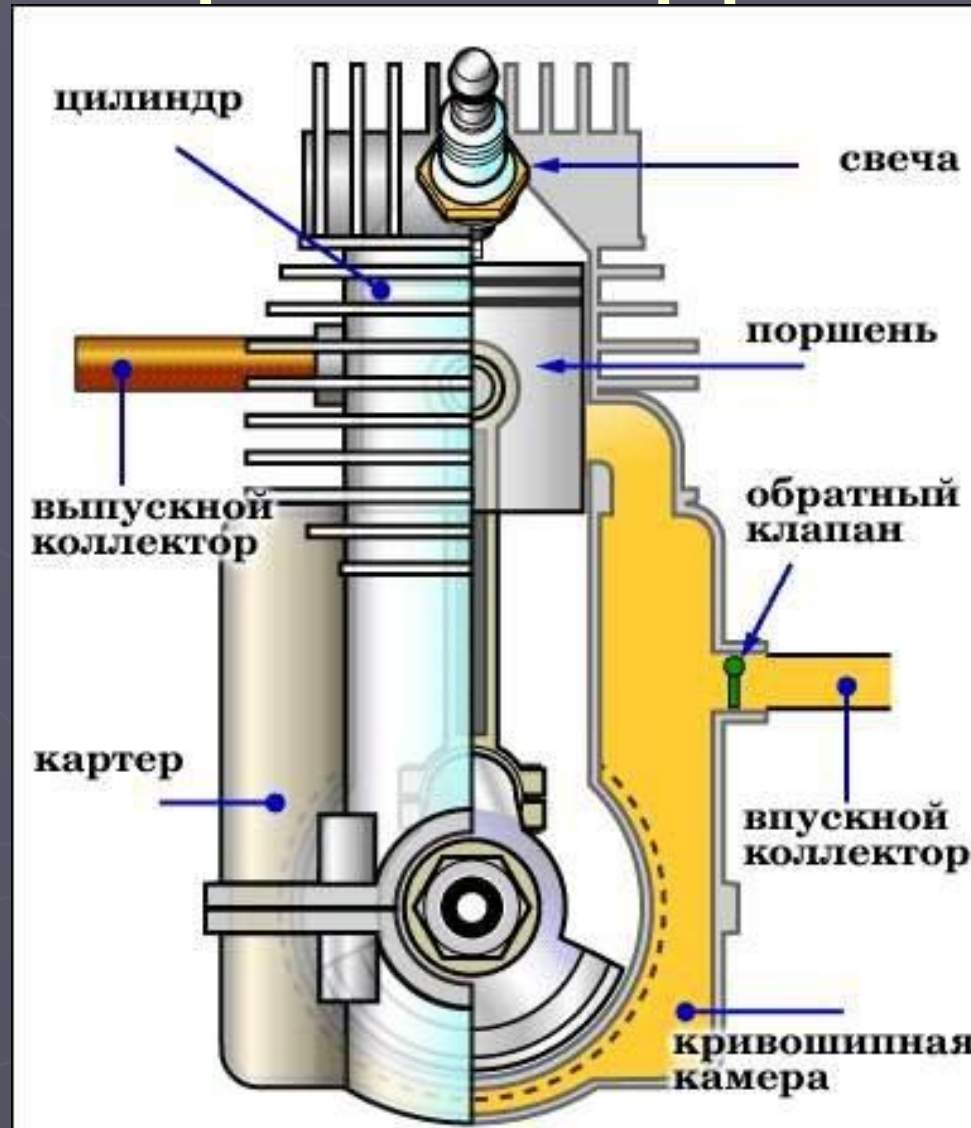
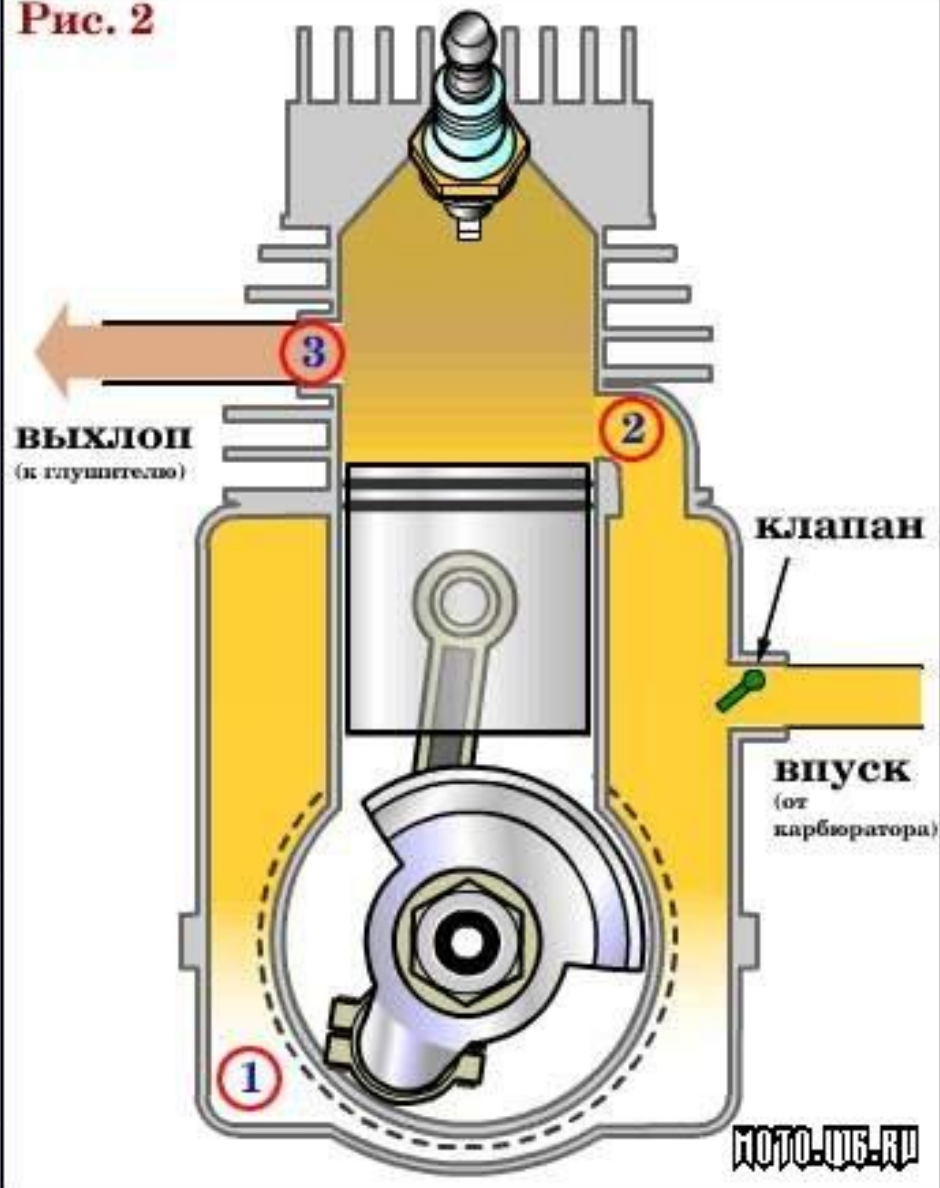

2. Сжатие

Рис. 3

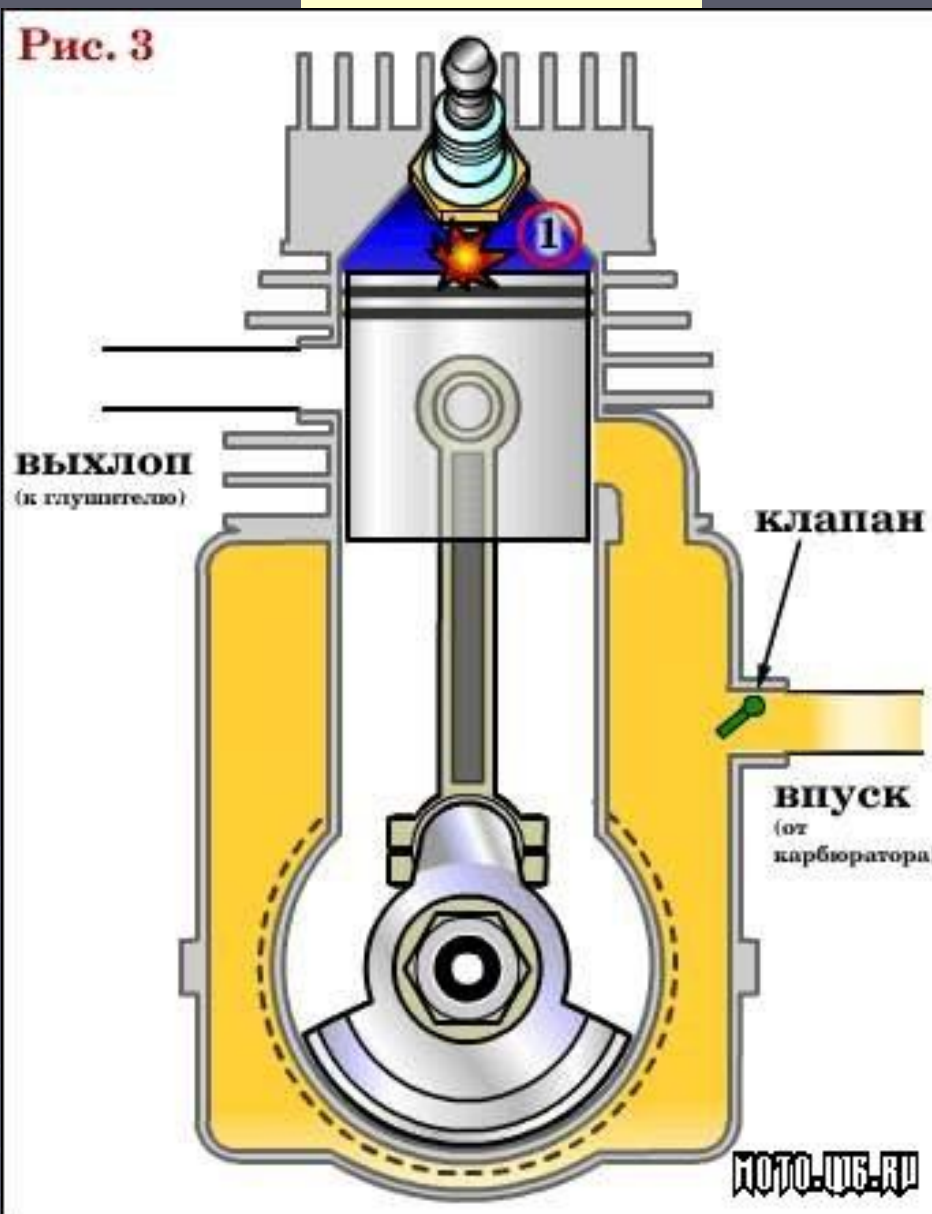

3. Сгорание и расширение

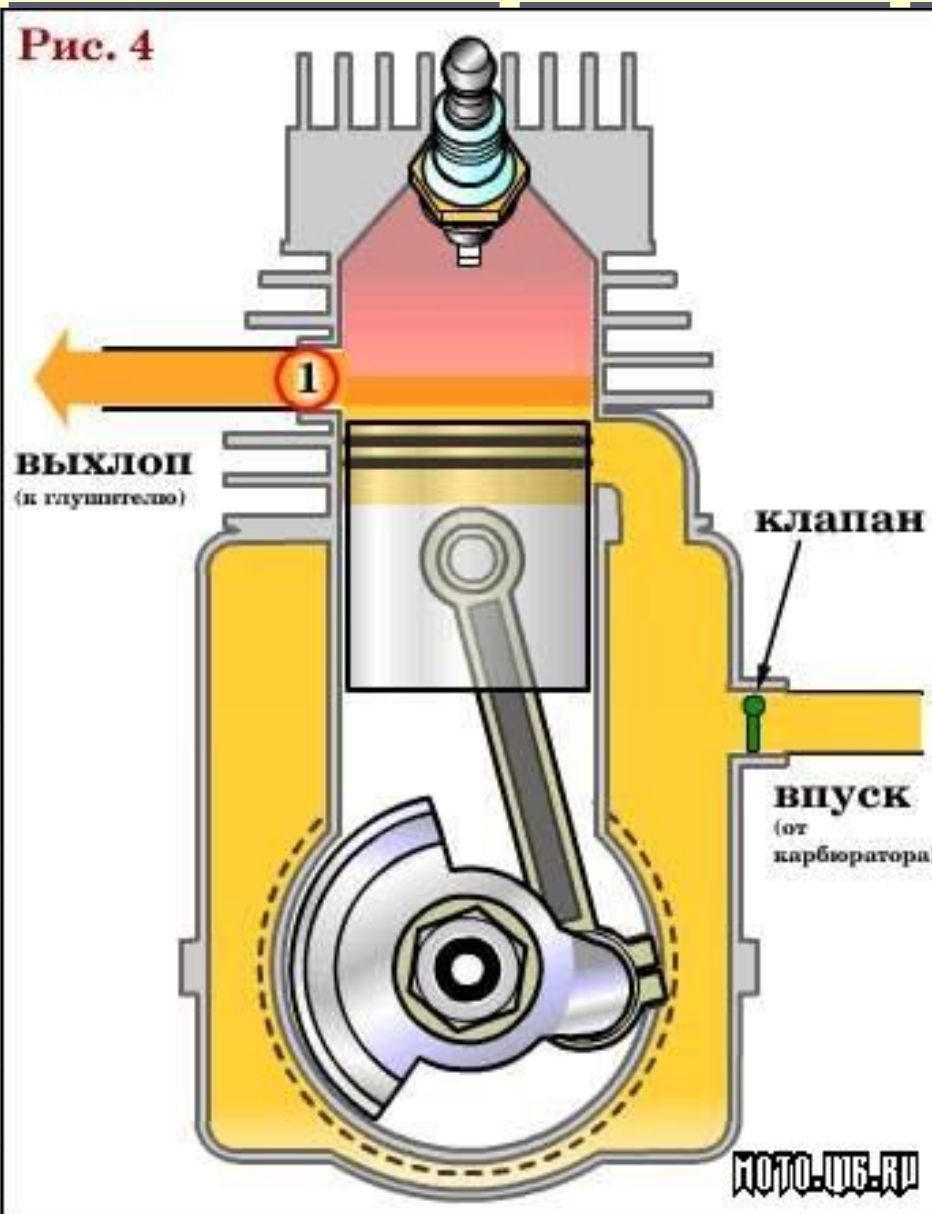

4. Выпуск

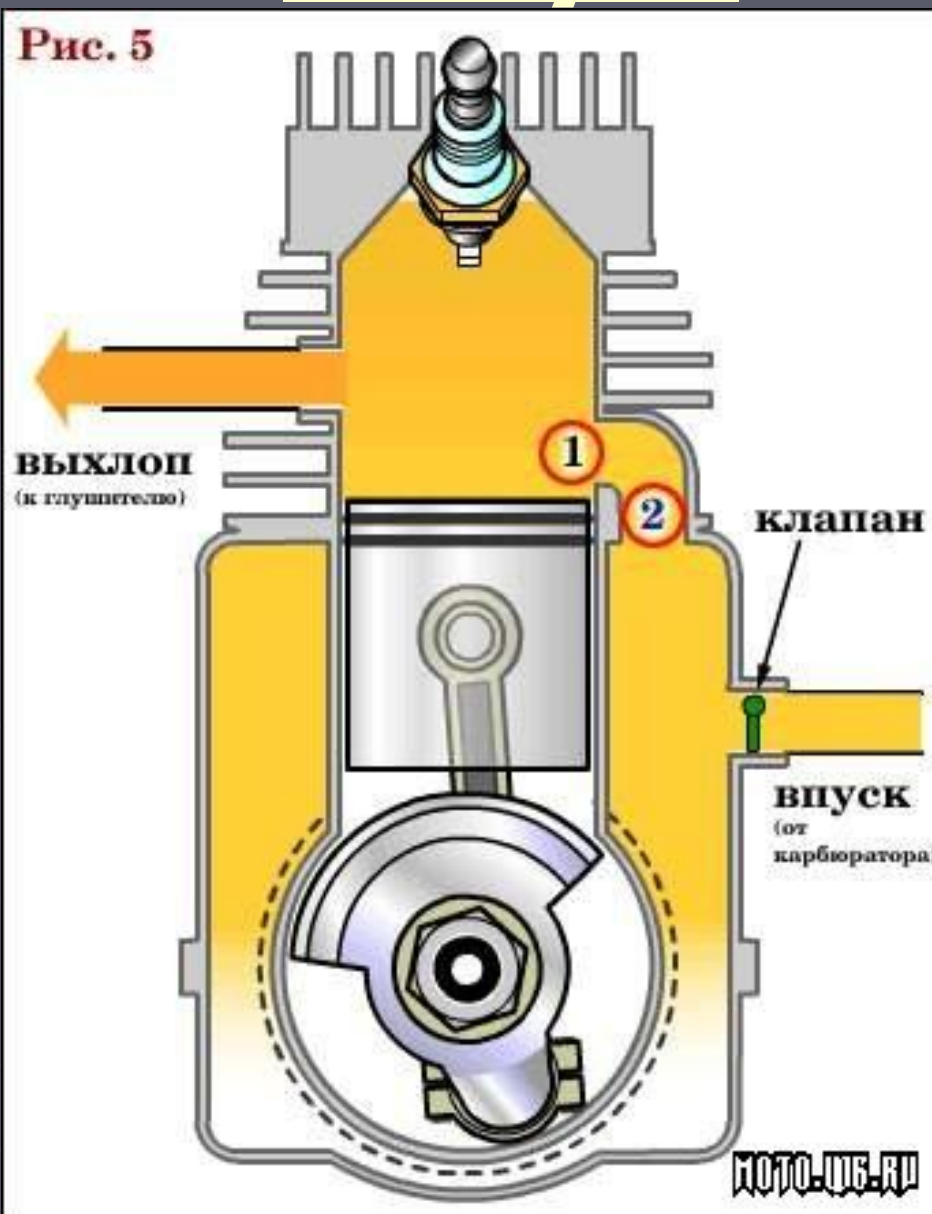

Полный ход (4 такта)

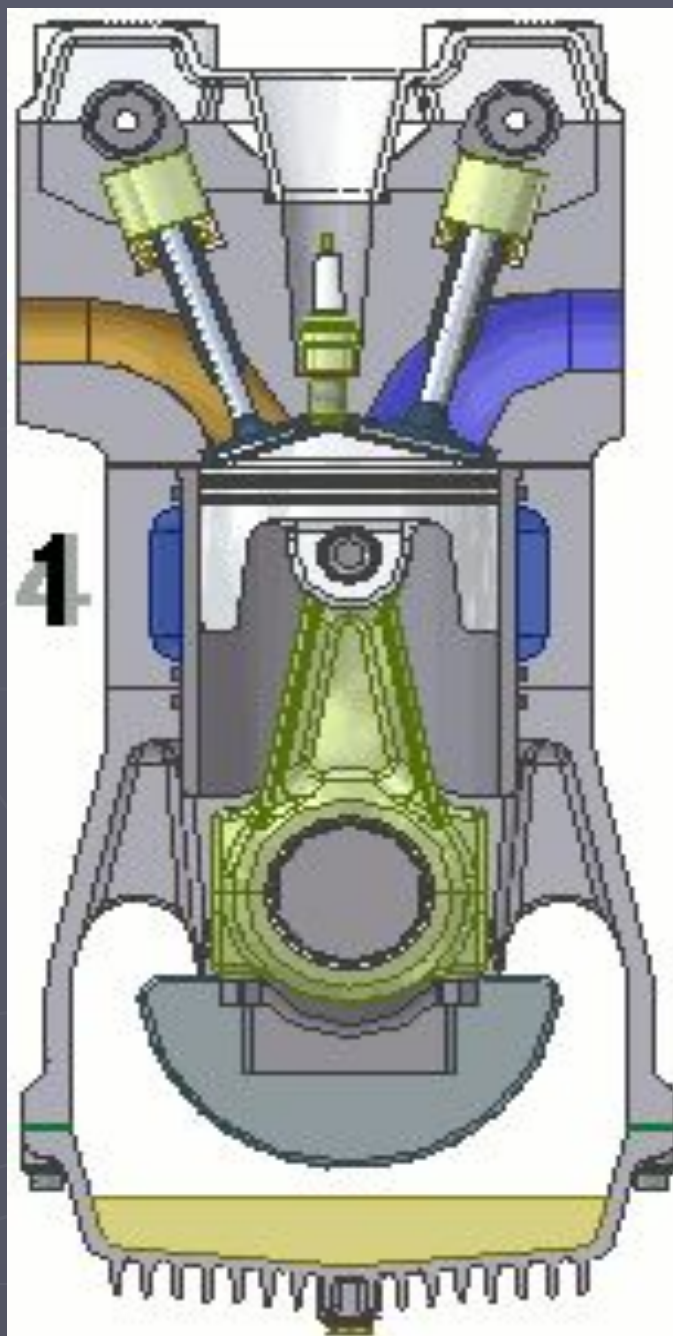

Двухтактный двигатель

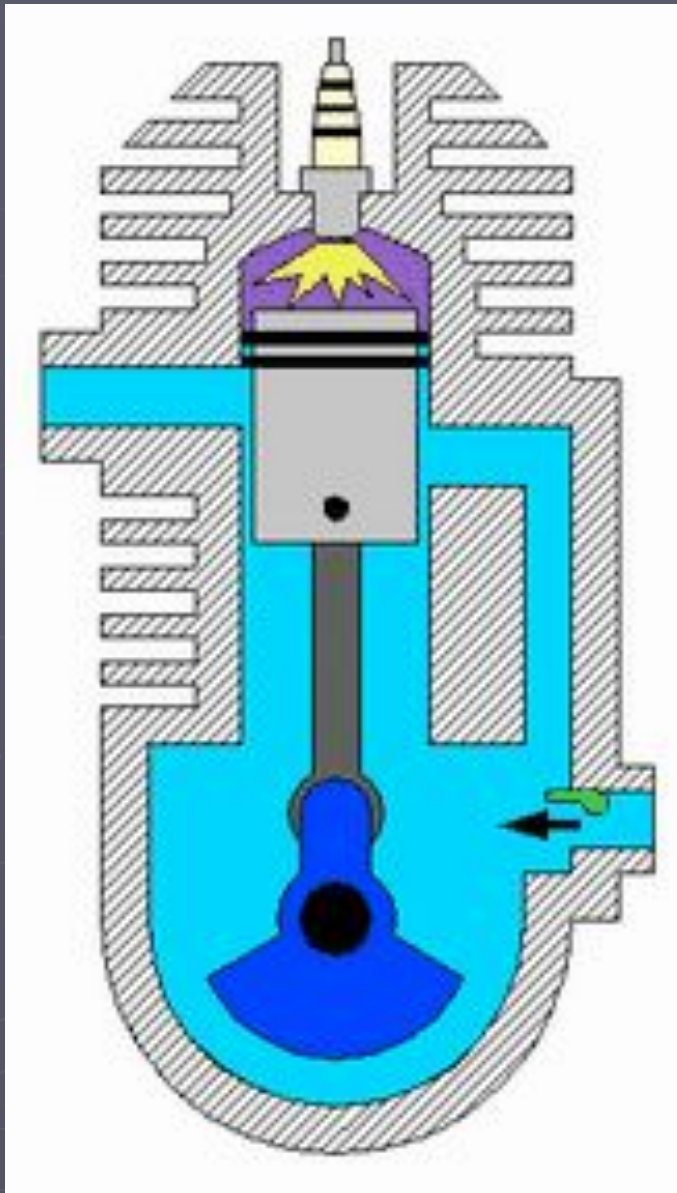

Момент выхлопа (2-х тактный ДВЗ)

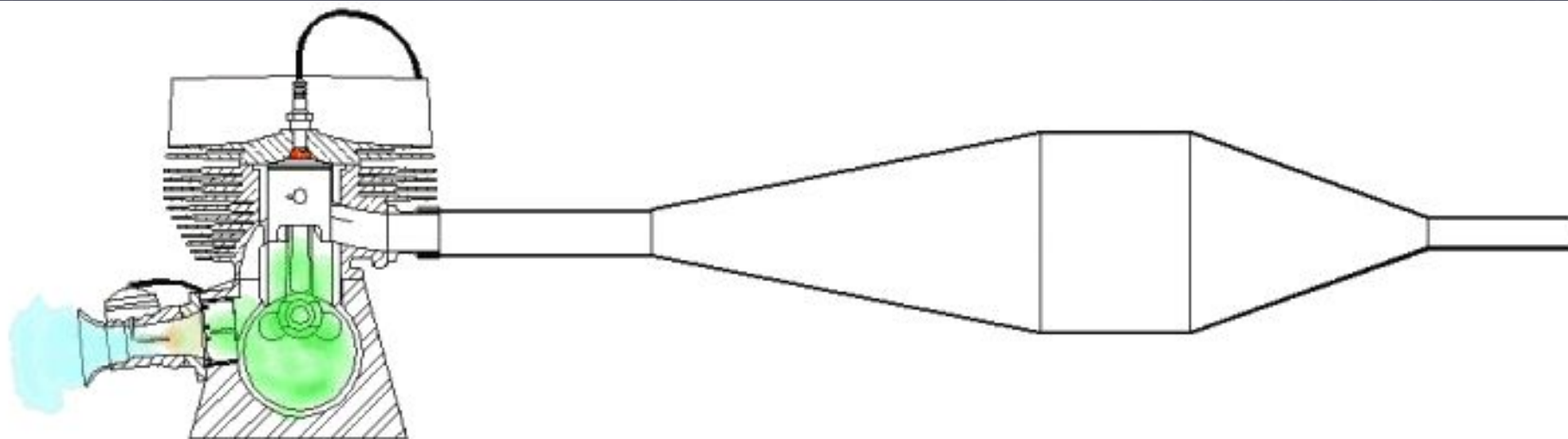

Выхлоп



Движение молекул бензина

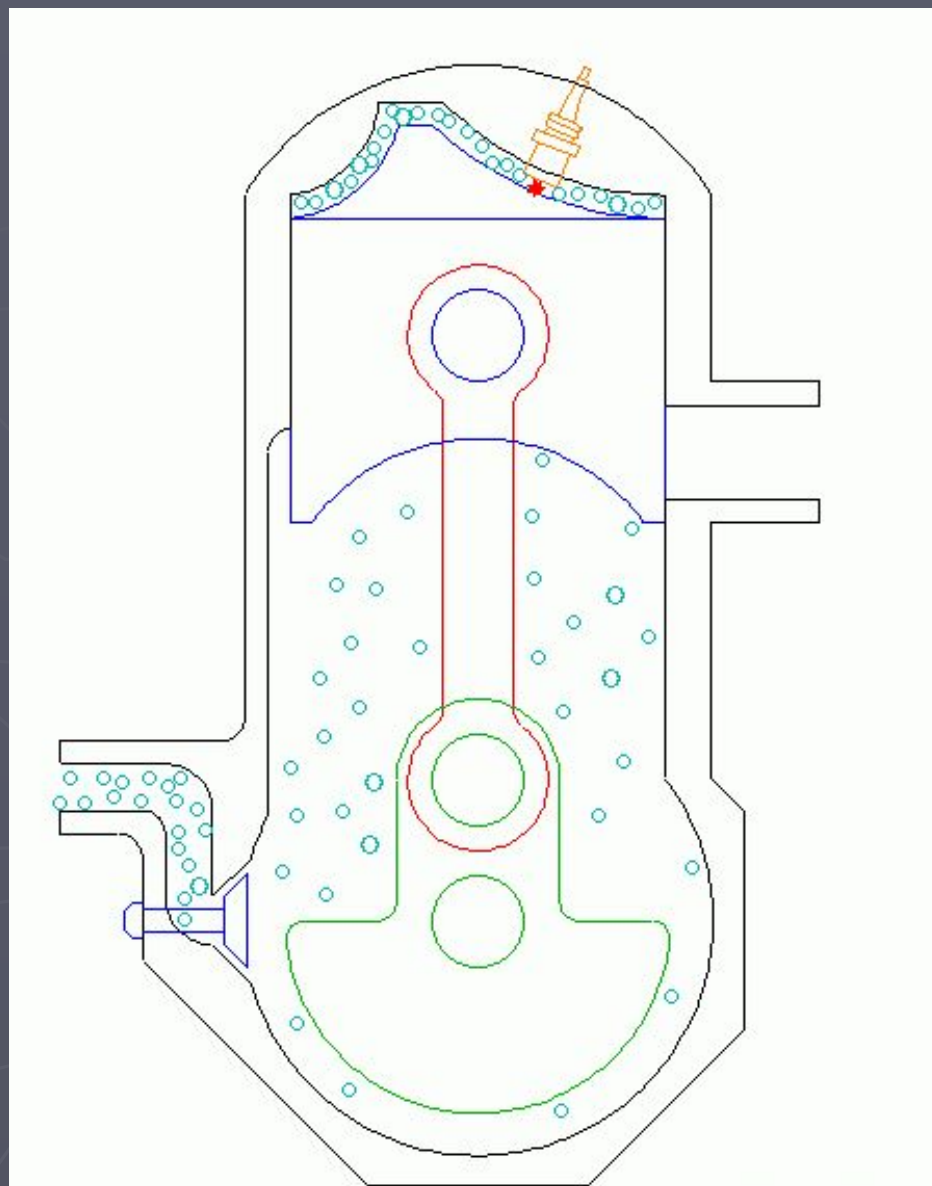

Карбюратор К151С



Схема простейшего карбюратора

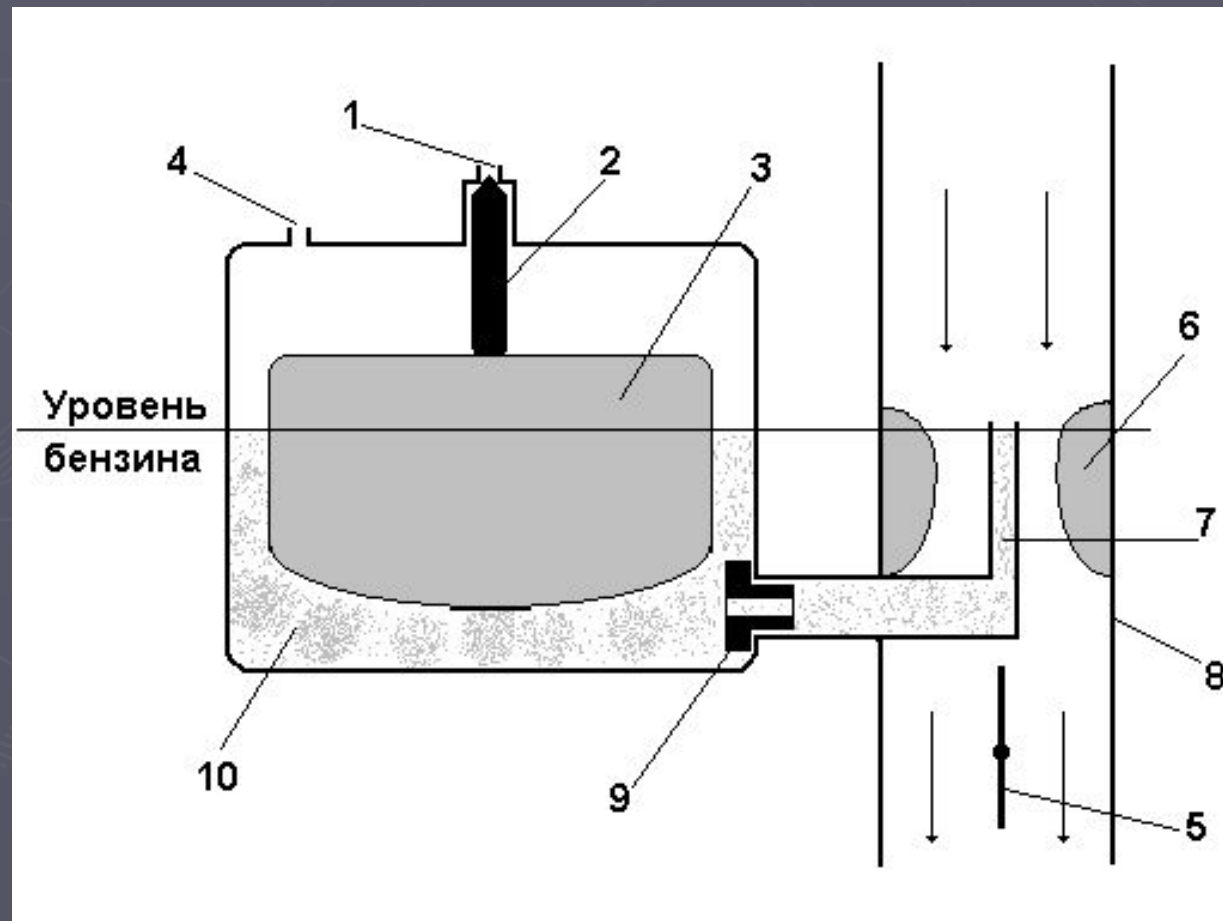

Двигатель АШ-82



Форсунка

