

Модель субъекта как малого мира (субъектные онтологии)

Вячеслав Иванович Моисеев

A decorative graphic consisting of several sets of concentric circles in a lighter shade of blue, scattered across the bottom half of the slide. The circles vary in size and are positioned in the lower-left, lower-center, and lower-right areas.

План

- Жизнь как универсальный феномен
- Субъектная онтология как модель субъекта
- К теории аффектов

Психология – наука о душе

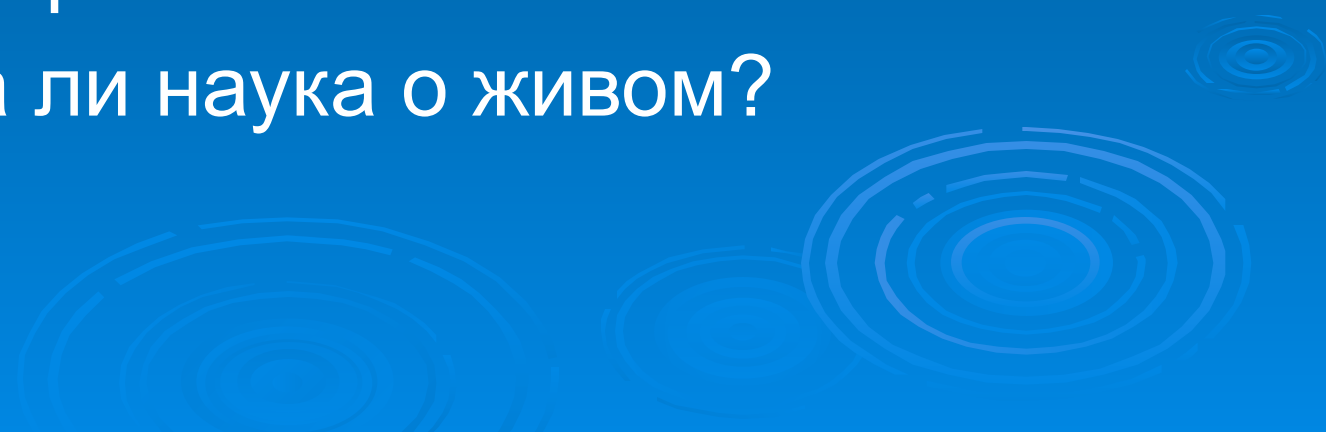
- Душа – основа жизни
 - Психология – наука об основе жизни
 - Подлинная психология возможна только при решении вопроса о феномене жизни
 - Что такое феномен жизни?
 - Возможна ли наука о живом?
- 

Витология (vita - жизнь)

Живое существо

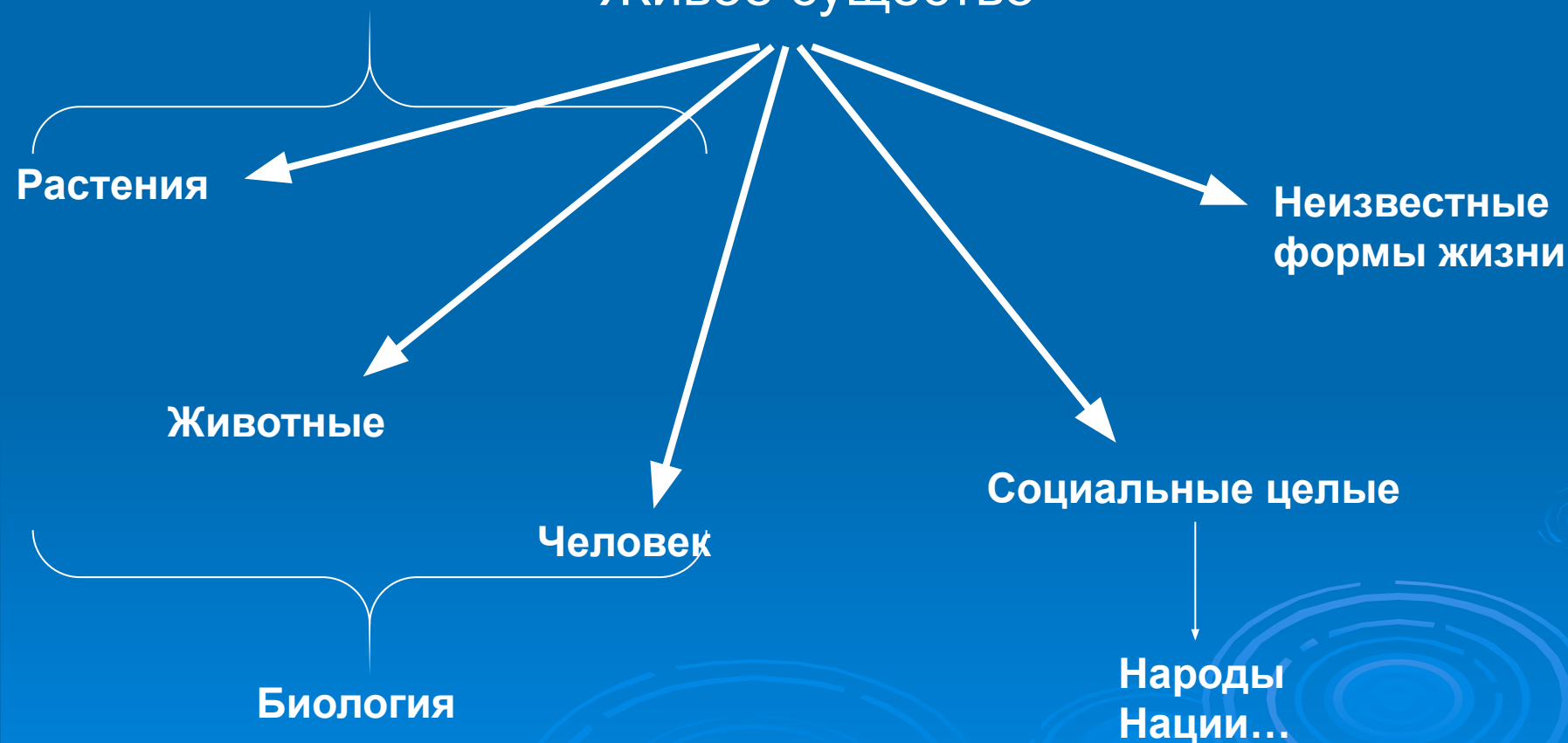

Универсальная жизнь

- Жизнь:
- В разных мирах
- С разными телами
- С разными ценностями



Проблема мира (онтологии)

- Людвиг Витгенштейн: пространство ситуаций (положений дел)
- Мир (онтология) как множество возможных положений дел
- Каждое положение дел как точка в многомерном абстрактном пространстве степеней свободы

Пример ситуации

- А – начальник, В – подчиненный ($A^{+v}B$)
- А безразличен к В, В не любит А ($A^{0h}B$, $B^{-h}A$)

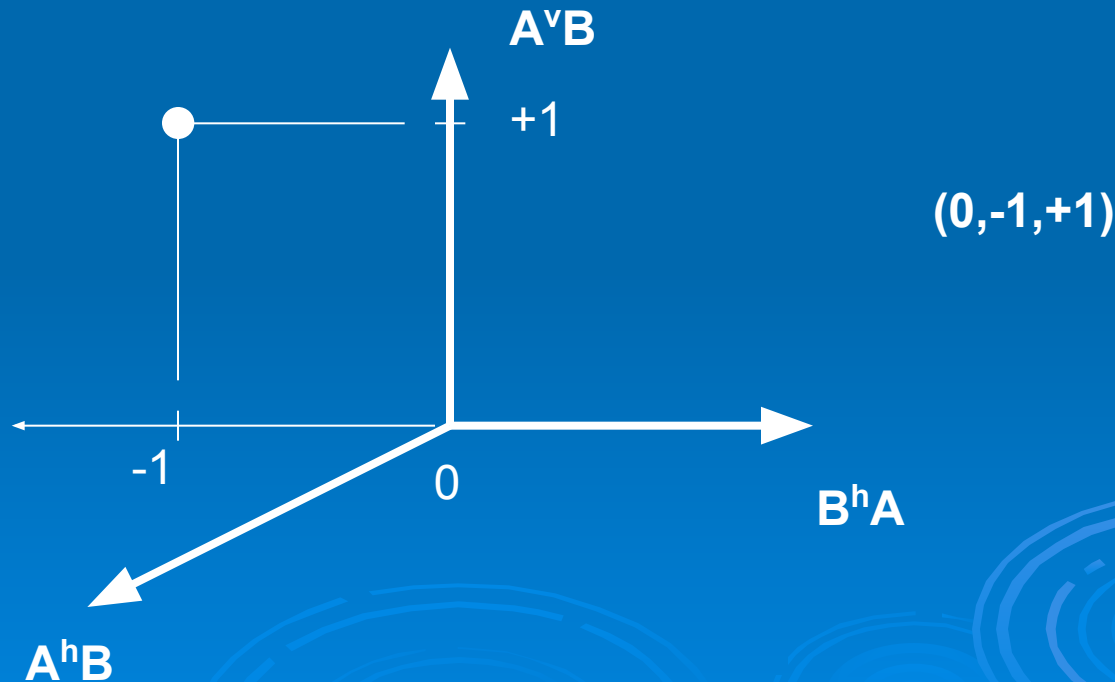

Телесность субъекта

- Тело – система афферентных и эфферентных органов
- Афферентные органы создают структуру положений дел
- Эфферентные органы позволяют менять положения дел

Пример изменения ситуации

- А – начальник, В – подчиненный ($A^{+v}B$)
- А безразличен к В, В не любит А ($A^{0h}B$, $B^{-h}A$)

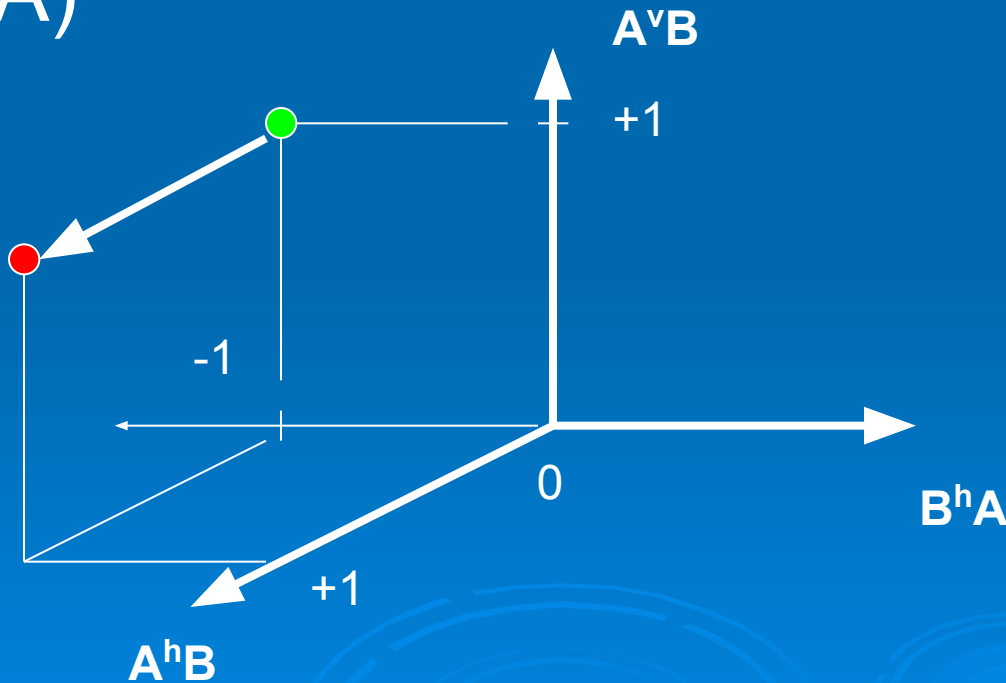

$(0, -1, +1)$
↓
 $(+1, -1, +1)$

Эфферентная телесность

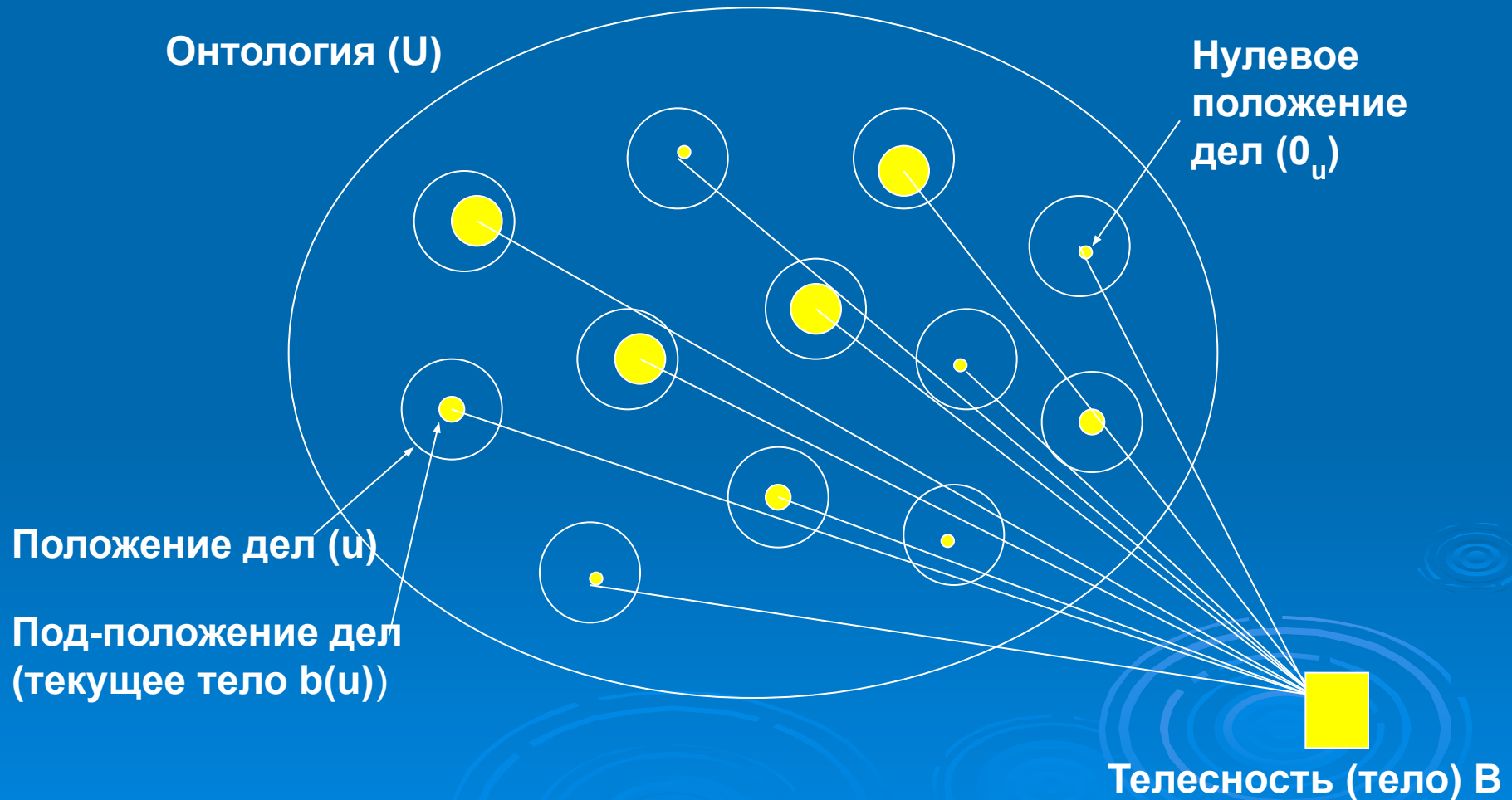

Степени себя (Я, Эго)

Онтология

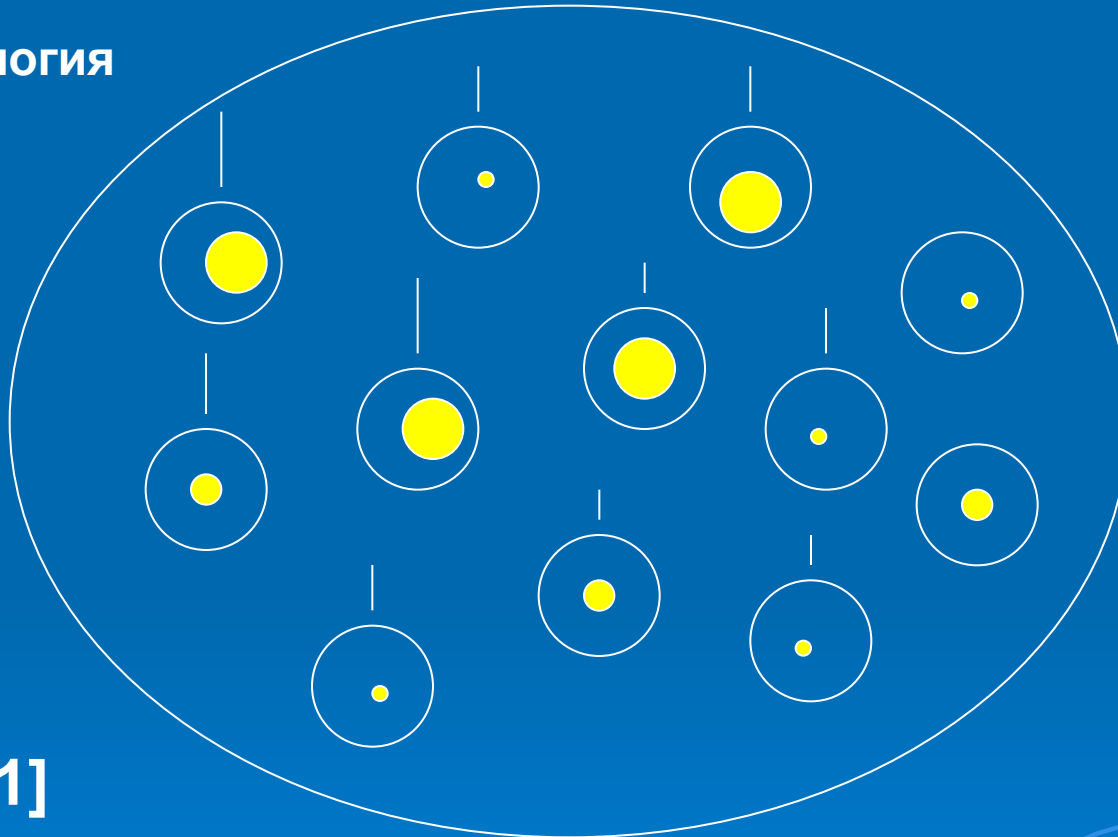

$\Psi \in [0,1]$

$\Psi(u) = 1$ - u – максимально благоприятное положение дел

$\Psi(u) = 0$ - u – максимально неблагоприятное положение дел

Субъектная онтология (субъект)

- $S = \langle U, B, \Psi \rangle$,
- U – онтология (множество положений дел)
- B – телесность (множество текущих положений дел)
- Ψ – степень себя

Закон Субъектности

- Любой субъект стремится так менять положения дел активностью своего тела, чтобы
- либо
- повышать свои степени себя ((+)комплекс),
- либо
- предотвращать их падение (-(-)комплекс)

Элементы субъектного языка: *изменение*

Онтология

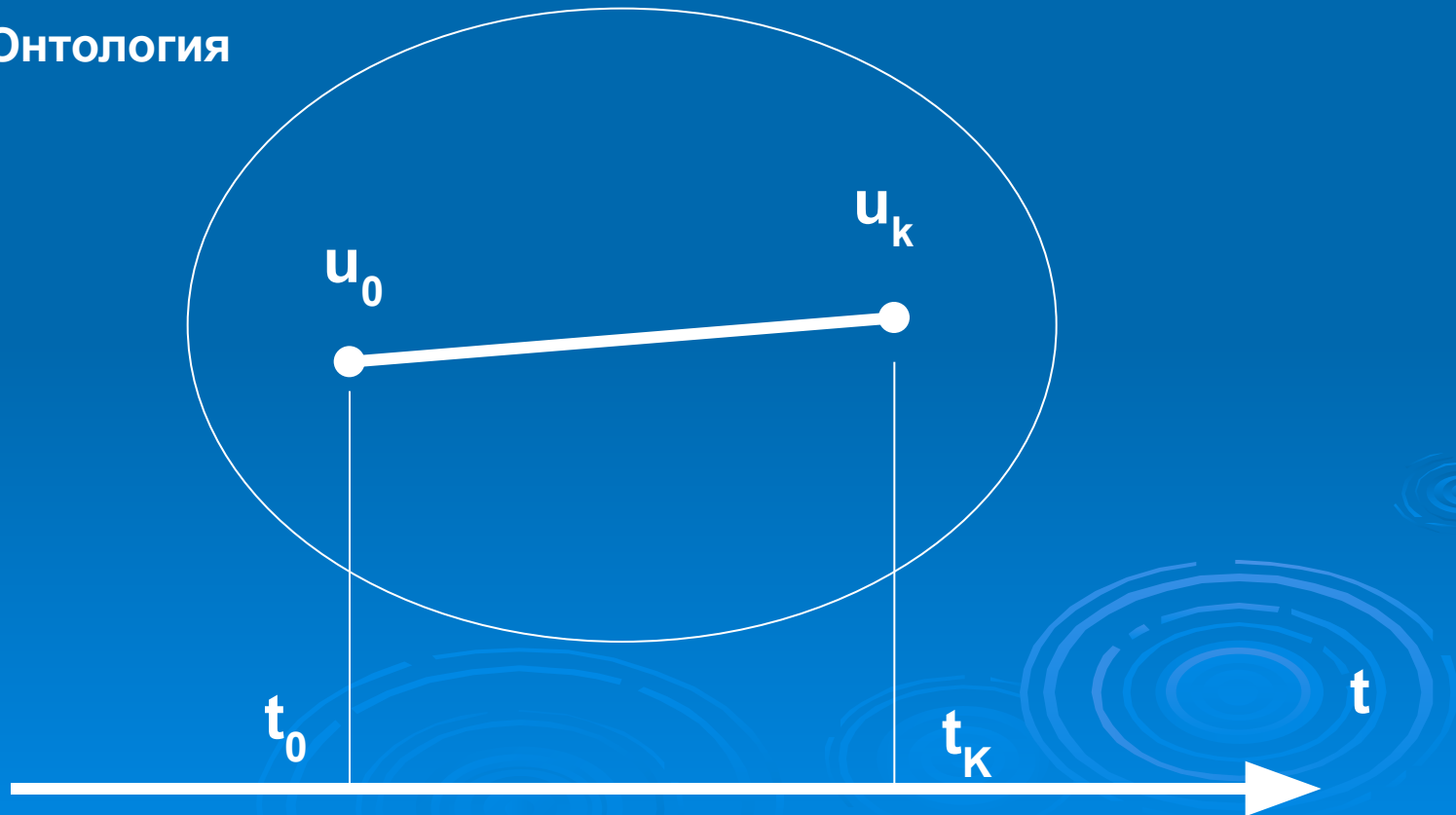

Элементы субъектного языка: *действие*

Онтология

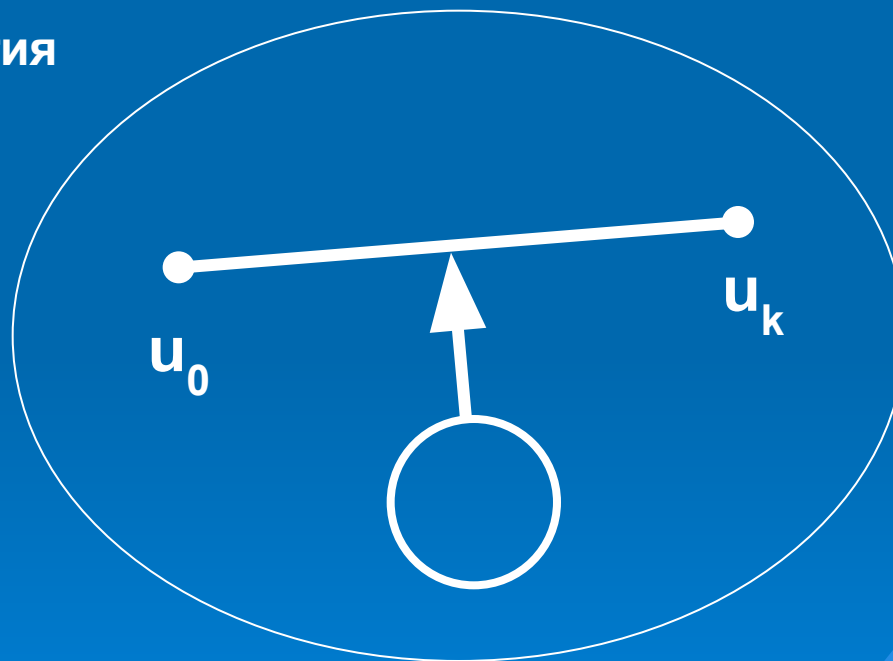

Элементы субъектного языка: (+)изменение

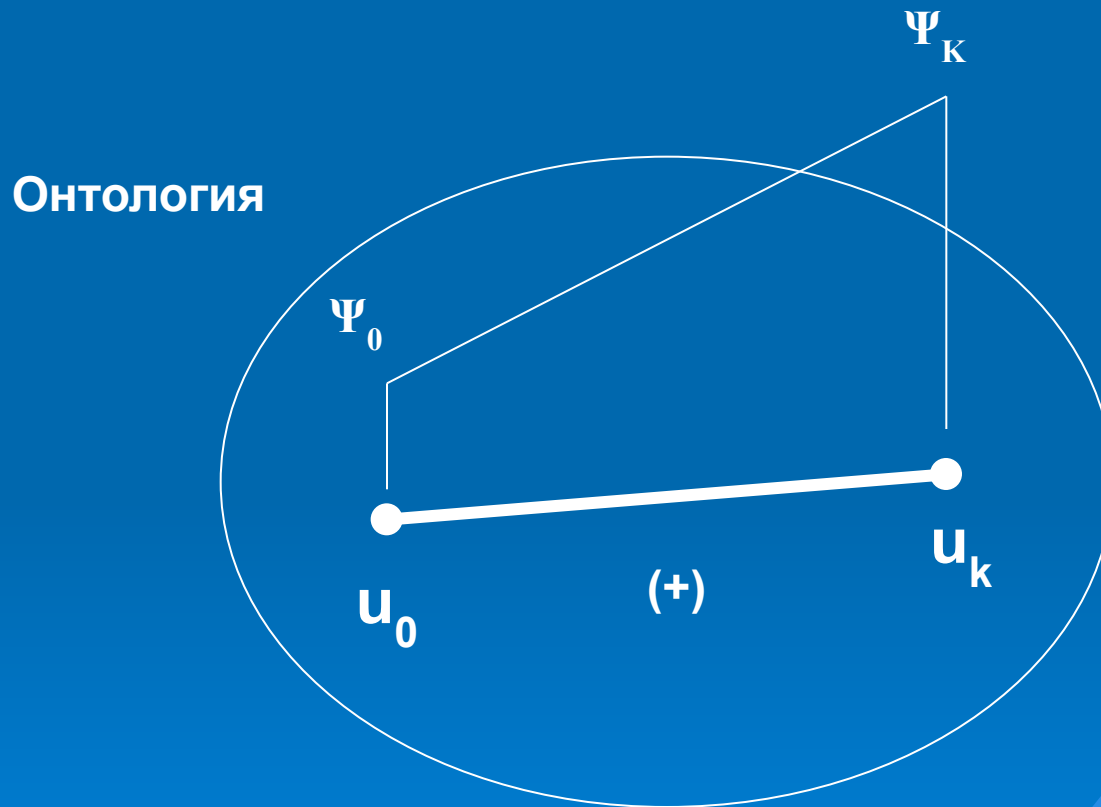

Элементы субъектного языка: (-)изменение

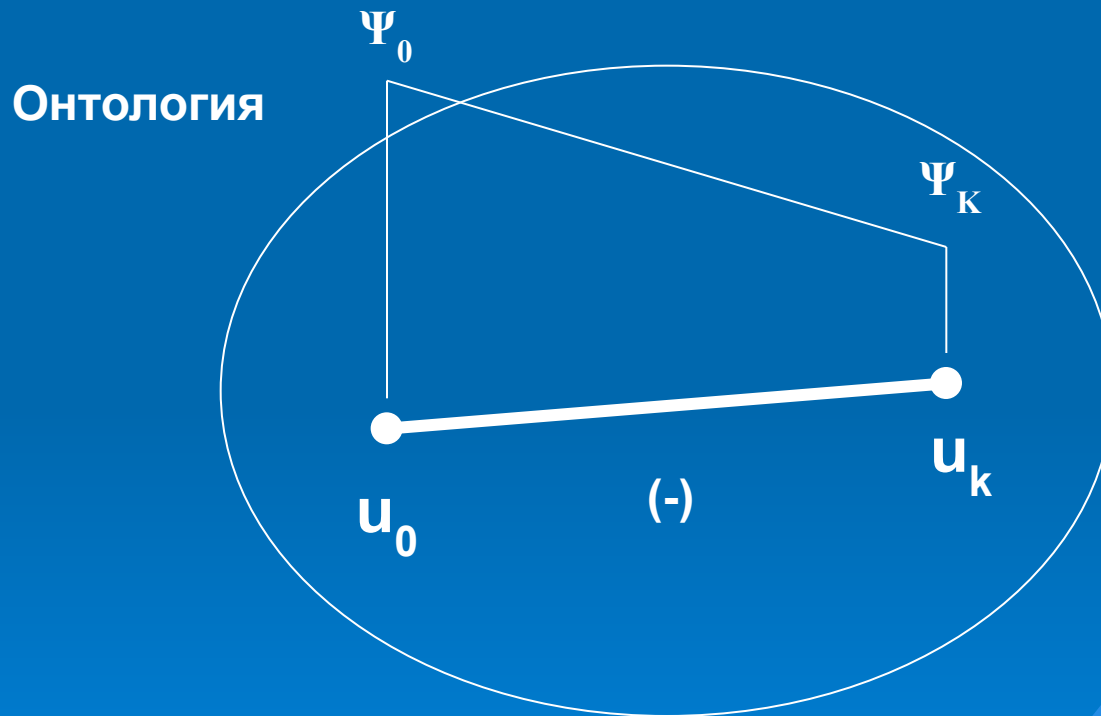

К теории аффектов

- *Аффекты* – выраженные базовые чувства (эмоции)
- Виды аффектов (Спиноза):
 - Аффекты переживания
 - Аффекты желания
- Аффект = переживание + структура

Аффект удовольствия – переживание (+)изменения

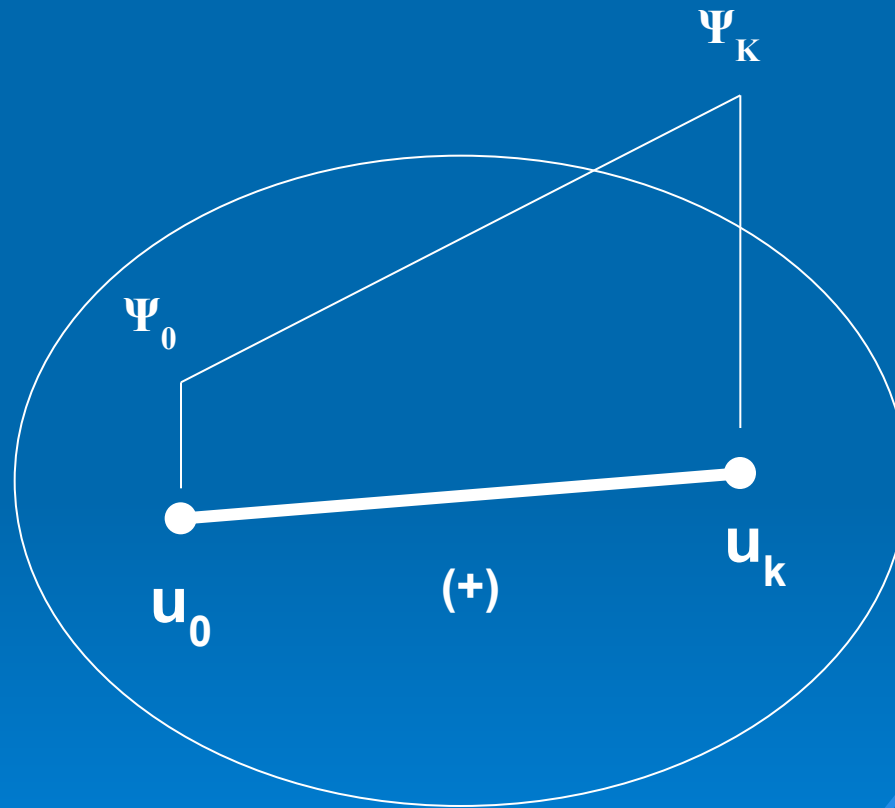

Аффект недовольства – переживание (-)изменения

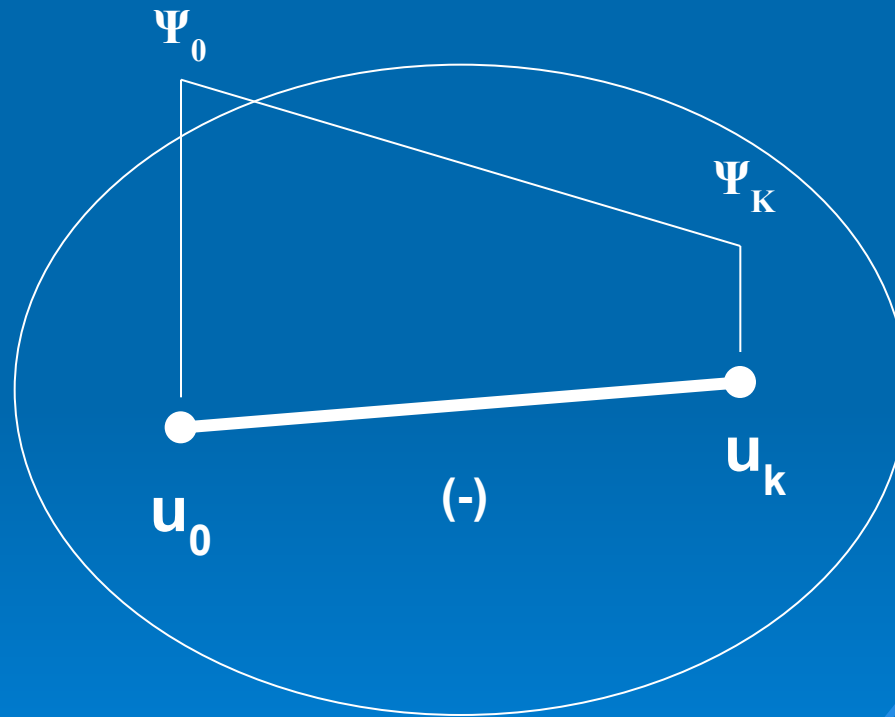

Аффект симпатии – переживание каузального (+) действия

Симпатия к X

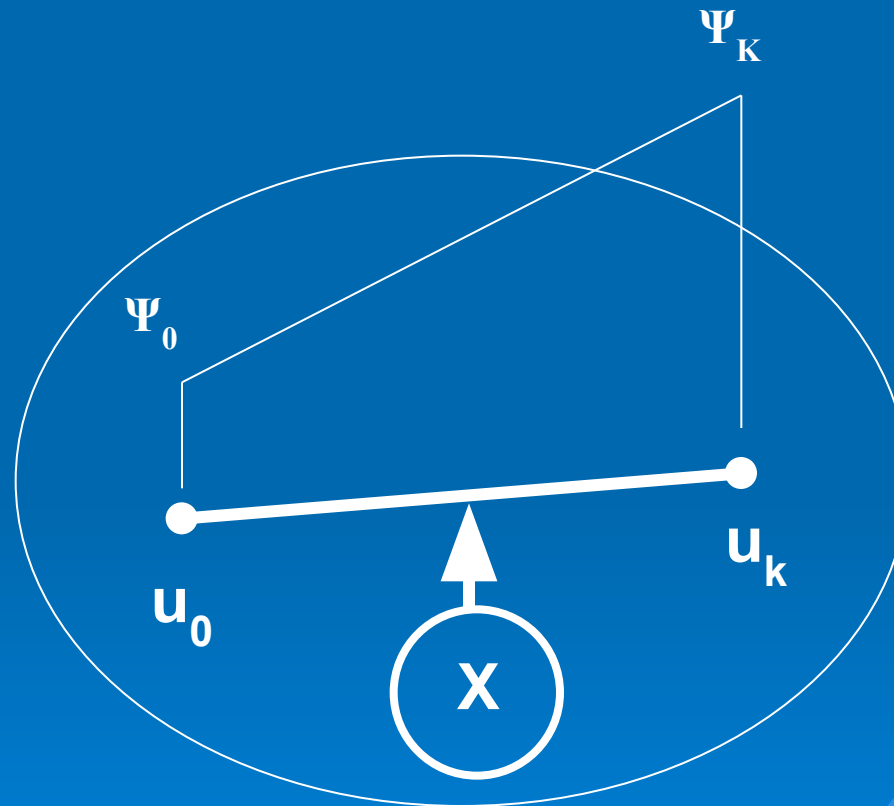

Аффект антипатии – переживание каузального (-)действия

Антипатия к X

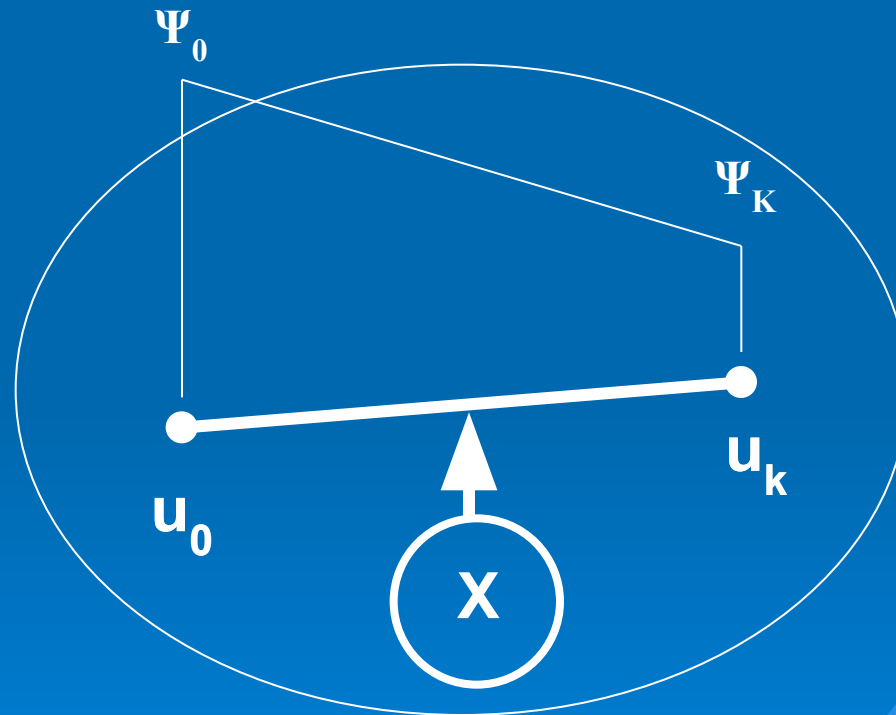

Аффекты надежды и страха

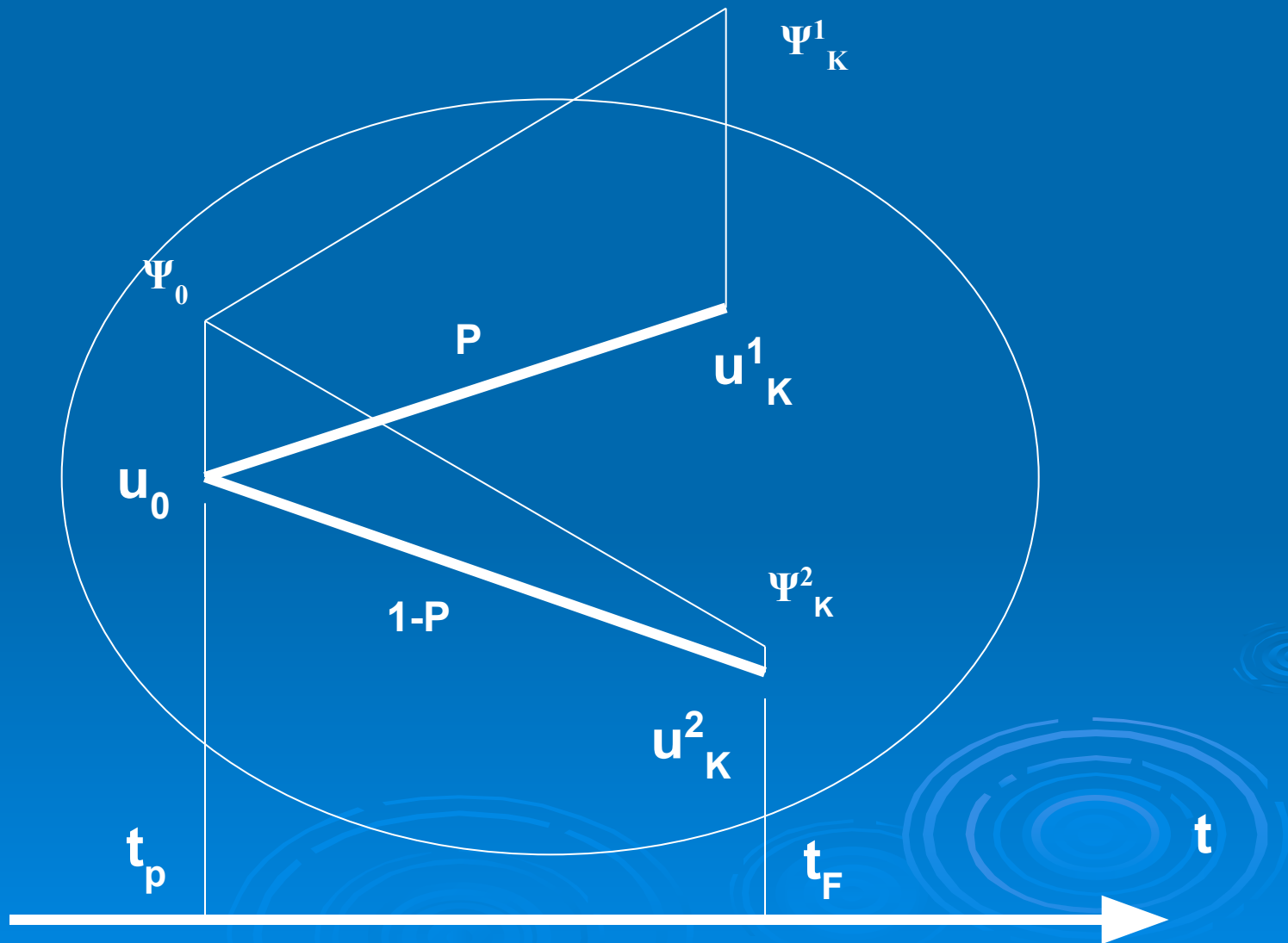

Деньги как экономические степени себя

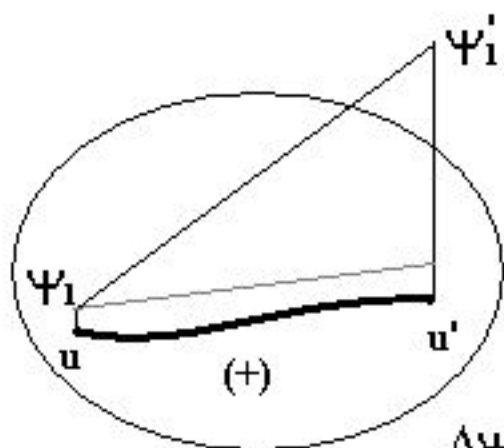

$$\Delta\Psi_1 = \Psi_1' - \Psi_1$$



V_1

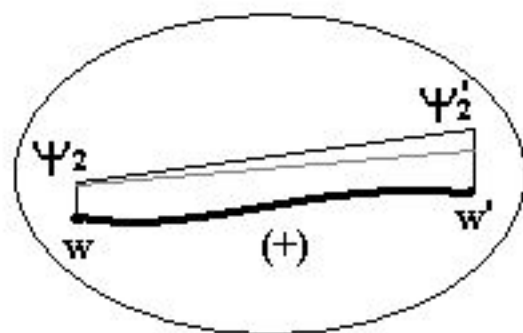

$$\Delta\Psi_2 = \Psi_2' - \Psi_2$$



V_2

$$\Delta\Psi_1 > \Delta\Psi_2$$

$$V_1 > V_2$$

$$V = k \cdot \Delta\Psi_e$$

рис. 15