

История и этапы возникновения

Городецкой росписи



Автор:

Коротков Евгений 9класс



С чего началась Городецкая роспись?

Путь моих исследований:

- Город Городец.
- Причины возникновения росписи.
- Этапы развития росписи.



Городец

Река Волга →

Развитие промыслов, торговли.

Богатый лес →

Деревообрабатывающая
промышленность

(Орудия труда, посуда)

Выращивание →

Текстильная промышленность

(Прялки)



В ходе моих исследований я

**Развитие росписи началось с промысла прялочных
вышивал,
донец**

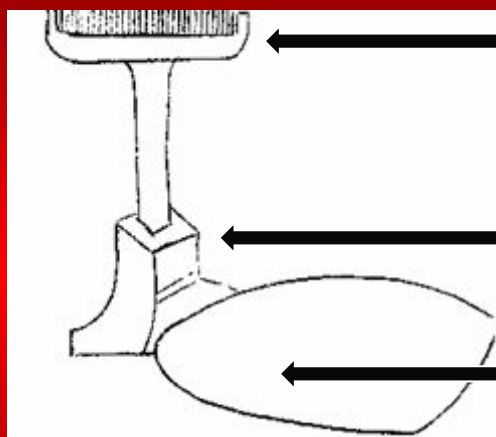

Гребень

Копылок

Донце - (широкая часть прялки, на которой сидела пряха)

Причины

- Прялки пользовались спросом при развитии текстильной промышленности.
- Украшенные росписью прялки говорили о достатке в семье.
- Расписные изделия способствовали более успешной торговле.

Промыслу *расписных* прялок предшествовало 3 этапа

- **Резьба** – основатель резных донец Никита Краснояров
- **Резьба с инкрустацией**- донца украшалось врезанными в него фигурками из дуба.
- **Резьба с инкрустацией и росписью** -
- (Подкраска донец соком ягод, что способствовало зарождению нового искусства)



Расписные донца



«Рядовые»

(сучковатые заготовки, скупость росписи, расписывались большими партиями.)



«Дорогие»

(качественная заготовка, яркость цветов, расписывались небольшими партиями.)



«Уникальн ые»

(роспись по специальному заказу (подарок невесте), с уникальной росписью, изделия подписывались.)

Из истории...

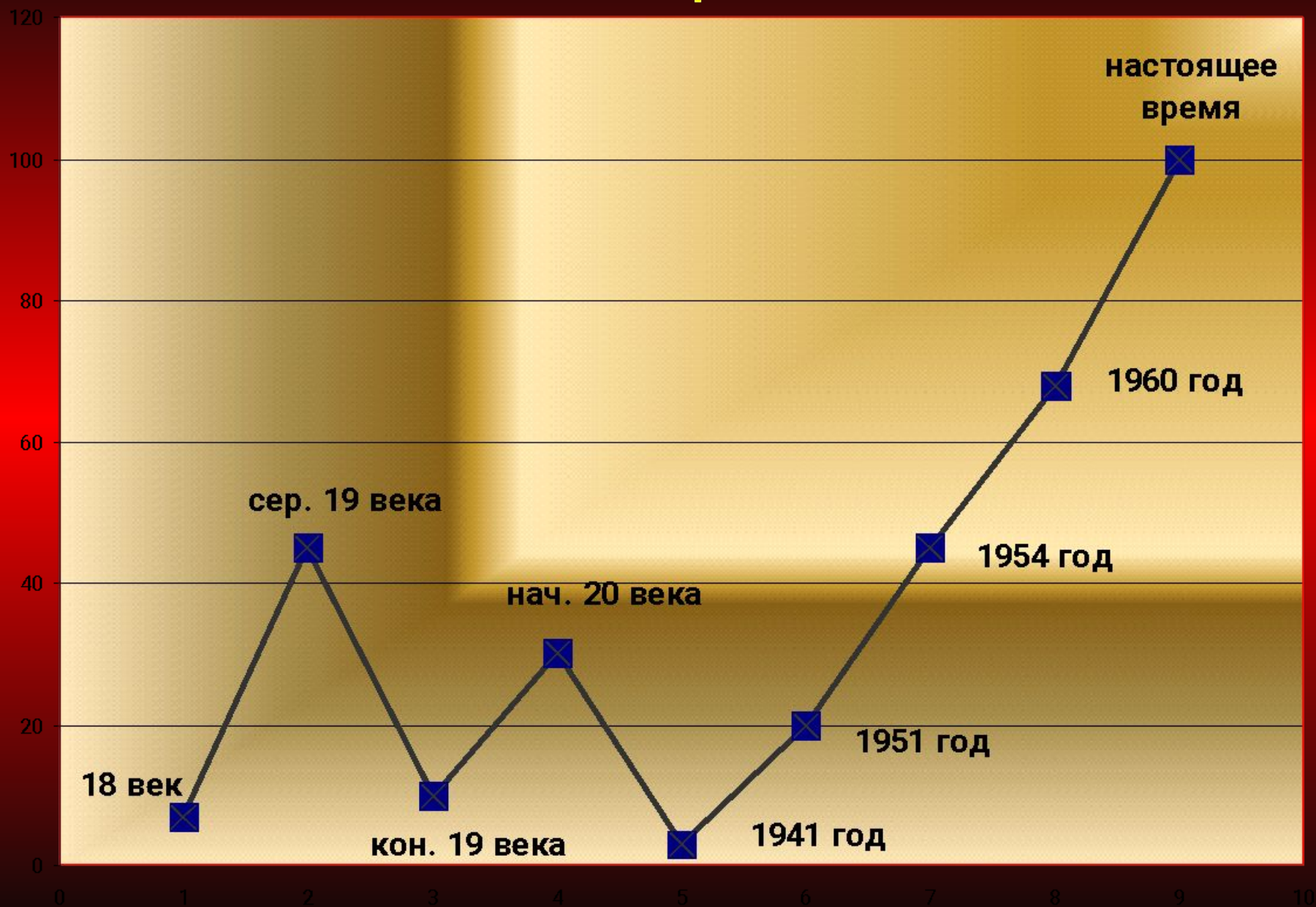

Современное развитие росписи

- *Разделочные доски*
- *Декоративные панно*
- *Хлебницы*
- *Шкатулки*
- *Посуда*
- *Солонки*
- *Сахарницы*
- *Мебель*



ВЫВОД

- Городецкая роспись прошла 3 этапа развития:
(резьба, резьба с инкрустацией, резьба с инкрустацией и росписью)
- Городецкая роспись получила своё развитие с промысла расписных прялок.
- Городецкая роспись развивается и по настоящее время.



Используемые материалы

М.С.Соколова «Художественная
роспись по дереву».

<http://www.hist.nnov.ru/towns/gorr/gor1.ht>