

# М.В. Ломоносов - филолог и поэт

Презентация подготовлена  
учителем МБОУ лицея №20,  
методистом МОУ Методического центра  
г. Ростова-на-Дону  
Чигвинцевой О.Н.



# **Пояснительная записка**

**Презентация может быть использована учителем как на уроках русского языка и литературы в 6-9 классах, так и во внеклассной деятельности в рамках предметной недели.**



**Ломоносов стоит впереди наших  
поэтов, как вступление впереди  
книги.**

**Н.В. Гоголь**



**Пётр Великий русской  
литературы.**

**В.Г. Белинский**

**Не столп, воздвигнутый над тлением твоим,  
сохранит память твою в дальнейшее  
потомство. Не камень со иссечением имени  
твоего принесет славу твою в будущие  
столетия. Слово твое, живущее присно и во  
веки в творениях твоих, слово Российского  
племени, тобою в языке нашем обновленное,  
прилетит во устах народных за необозримый  
горизонт столетий.**

**А.Н. Радищев о М.В. Ломоносове**

## **Цели:**

**Получить представление о деятельности М.В. Ломоносова в области языка и литературы;**

**понимать значение преобразований Ломоносова в литературе.**

# Работа со словом

**ФИЛОЛОГ** – [лат.] «фил» - любить,  
«логос» - слово. Специалист, изучающий  
язык, лексику, основы соединения слов,  
соединяет язык и литературу.

# Труды М.В. Ломоносова

**1. РИТОРИКА**

**2. УЧЕБНИК РОССИЙСКОЙ  
ГРАММАТИКИ**

**3. ПИСЬМО О РОССИЙСКОМ  
СТИХОСЛОЖЕНИИ**





Исторической заслугой М.В. Ломоносова является глубокое преобразование русского языка, которое стало возможным благодаря тому, что учёный осознал место русского языка, скрупулезно изучил его во всём многообразии, выступил как

- **ИСТОРИК РУССКОГО ЯЗЫКА,**
- **ДИАЛЕКТОЛОГ,**
- **ТЕОРЕТИК,**
- **ЛЕКСИКОЛОГ,**
- **ЛЕКСИКОГРАФ.**

Внутри каждого раздела он новатор, первопроходец, первооткрыватель.

**Ломоносов первый оценил богатство и красоту русского языка, подчёркивал, что наш язык превосходит другие языки в том или ином отношении.**

**« Я не могу довольно о том нарадоваться, что российский наш язык не токмо бодростию и героическим звоном греческому, латинскому и немецкому не уступает, но и, подобно оным, в себе купно природную и свойственную версификацию иметь может».**

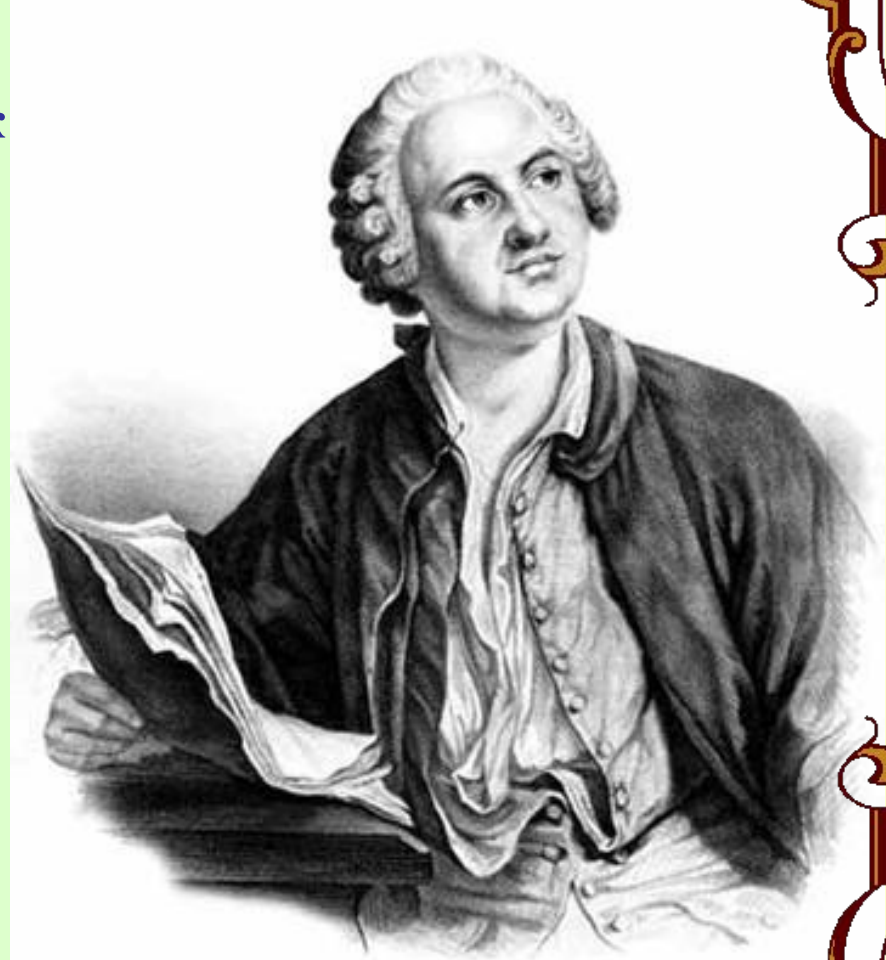

Важным этапом филологических исследований Ломоносова была работа над теорией русской прозы. Итогом этой работы явилась «Риторика», первый вариант которой был завершён к началу 1744 г. «Риторика» Ломоносова была изложена простым и образным русским языком и предназначена для широкого демократического круга читателей. В этом труде учёный утвердил основные начала русской литературной речи, что являлось одной из насущных проблем русского общества. «Риторика» содержала свод правил, которым необходимо следовать в литературных произведениях, где затрагивались преимущественно государственные, общественные и философские темы.

М.В. Ломоносов положил начало русской лингвистике – науки о языке. В 1755 году им была создана первая подлинно научная грамматика русского языка – **«Российская грамматика»**, которая стала сводом правил. «Российская грамматика» Ломоносова отличалась строгостью плана, полнотой, обилием, разнообразием и продуманностью примеров, самостоятельностью и тонкостью грамматических наблюдений.

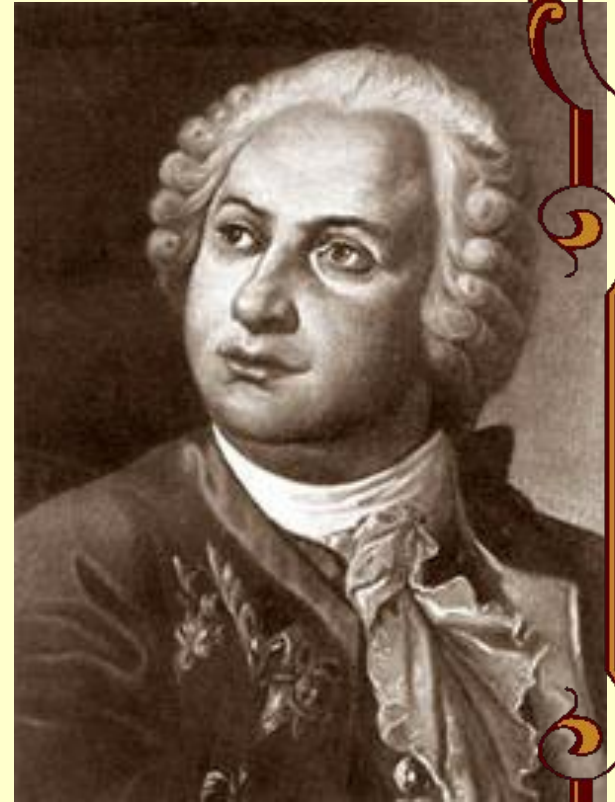

Грамматика делится на части, содержит наставления, каждая состоит из 5-6 глав, глава делится на параграфы. Всего 527 параграфов.

### НАСТАВЛЕНИЯ:

1. О слове вообще,
2. О чтении и правописании русском,
2. Об имени,
3. О глаголе,
4. О служебных частях слова,
5. О сочинении частей слова.

В основу русского произношения берёт произношение Москвы.

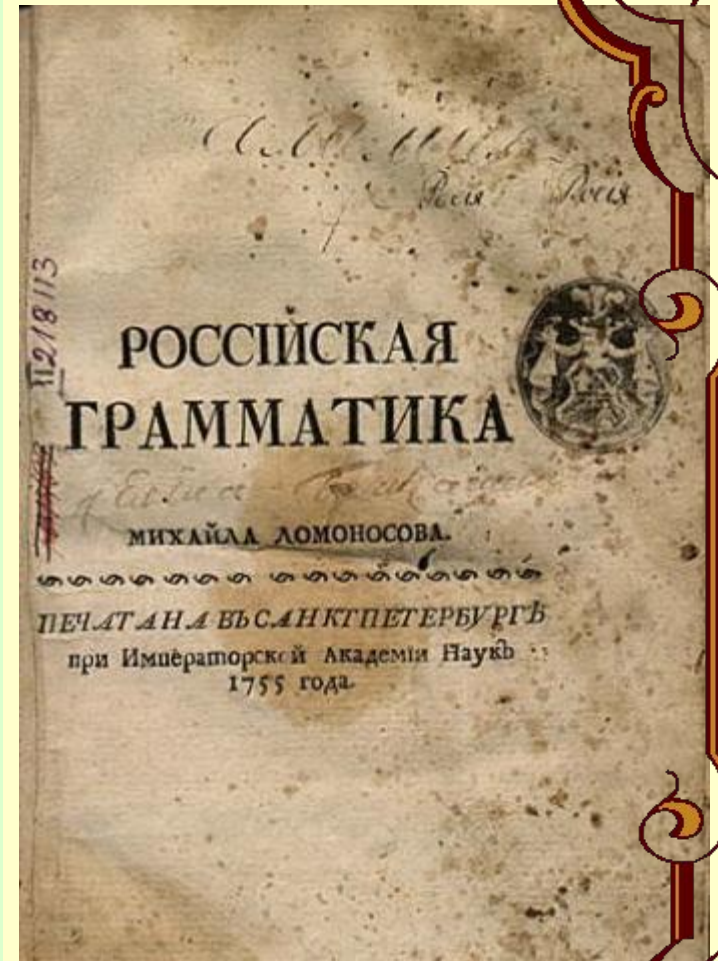

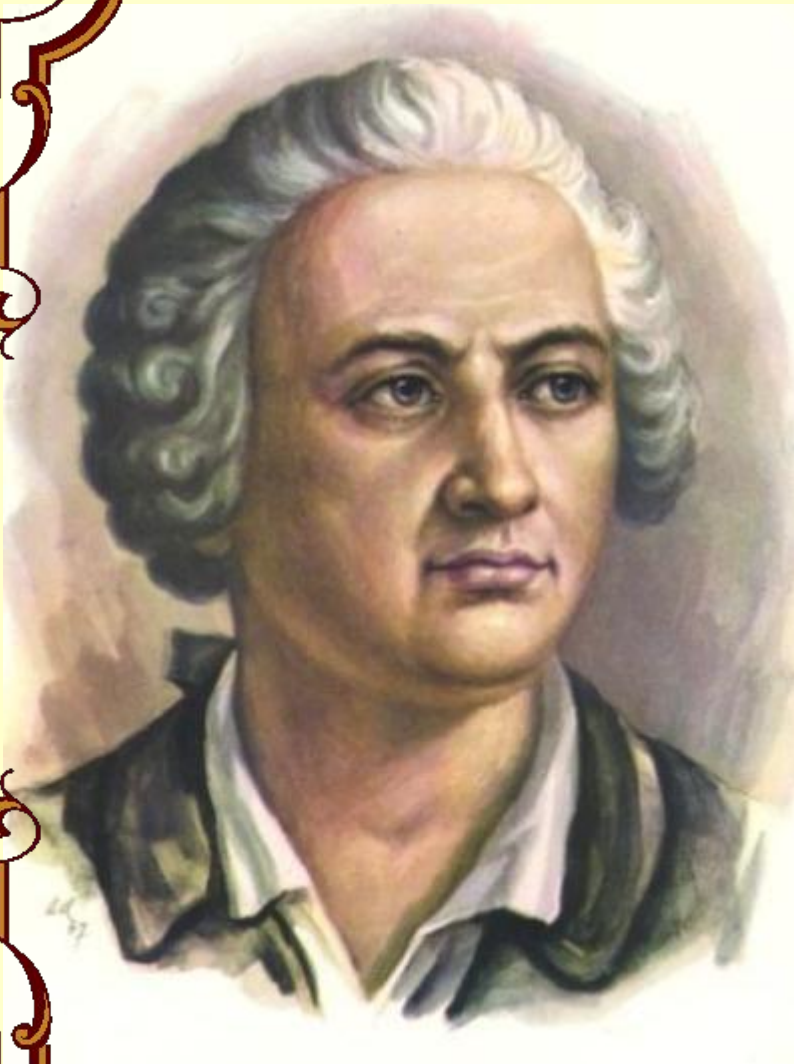

Наиболее важной для нормализации русского языка явилась Ломоносовская теория «3-х штилей» - плод долгих размышлений над судьбами родного слова. Теория сложилась в рассуждении «**О пользе книг церковных в русском языке**», **изданном в 1757 г.** В этом труде учёный решил три важнейшие для того времени задачи: отношение церковнославянских и русских народных элементов в составе русского литературного языка, разграничение стилей и классификация литературных жанров.

Ломоносов всю лексику делит на **три группы речений**:

1. **Слова общеупотребительные** у всех славян (общие слова, которые употребляются и в старославянском и современном языке: БОГ, СЛАВА, РУКА, ПОЧИТАЮ...)
2. Слова, которые мало употребительны в разговоре, но всем грамотным людям «вразумительны». Это **старославянизмы и книжные архаизмы**: ВЗЫВАЮ, ОТВЕРЗАЮ, ОБОВАЮ (очаровываю), РЯСНЫ (ресницы), ЕВЕНЬЯ (кроме), ОВОГДА (иногда)
3. Слова, которых нет в церковных книгах. Простые слова. **Народная лексика, русизмы**. Ломоносов исключает презренные слова, которые в любом стиле употреблять непристойно.

В сочетании тех или иных речений состоит тот или иной стиль.

**ВЫСОКИЙ** штиль включает **речения 1 и 2 рода, церковнославянизмы и общеславянскую лексику.** По учению Ломоносова, «сим штилем составляют оды, героические поэмы, прозаические речи о важных материях». Характерны торжественность, величие.

- **СРЕДНИЙ** штиль включает **речения 1 рода и некоторые слова 3 рода,** однако русизмы не должны быть слишком низкими, чтобы «не впасть в подлость». Средний штиль может включать **немного речений 2 рода,** но с осторожностью. Этим штилем составляют пьесы, послания, научные сочинения.

- **НИЗКИЙ** штиль включает **слова 3 рода речений.** Употребление церковнославянизмов не допускается. Этим штилем пишутся комедии, фамильярные (дружеские) письма, фабулы (басни).



**ОБЩЕПОТРЕБИТЕЛЬНЫЕ СЛОВА**

**ВЫСОКИЙ**

ОДЫ  
ПОЭМЫ

**ЦЕРКОВНОСЛАВЯНИЗМЫ**

**СРЕДНИЙ**

ПЬЕСЫ  
ПОСЛАНИЯ

**РУСИЗМЫ**

**НИЗКИЙ**

КОМЕДИИ  
ПИСЬМА  
БАСНИ

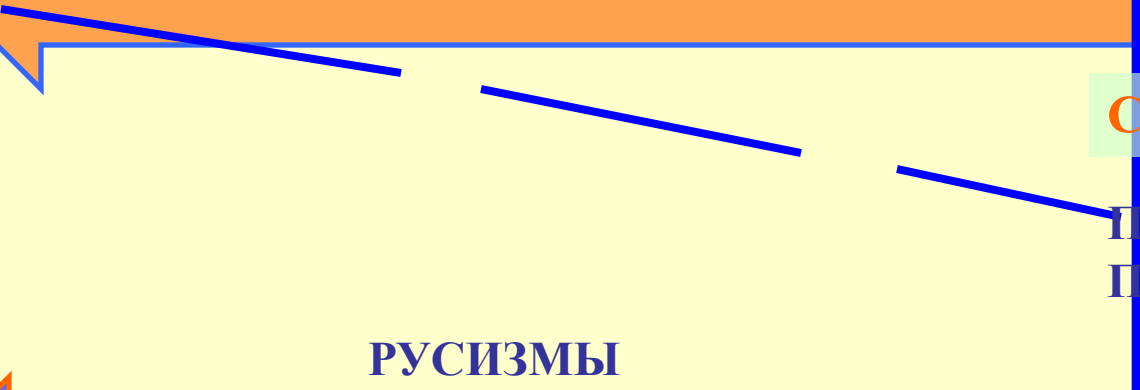
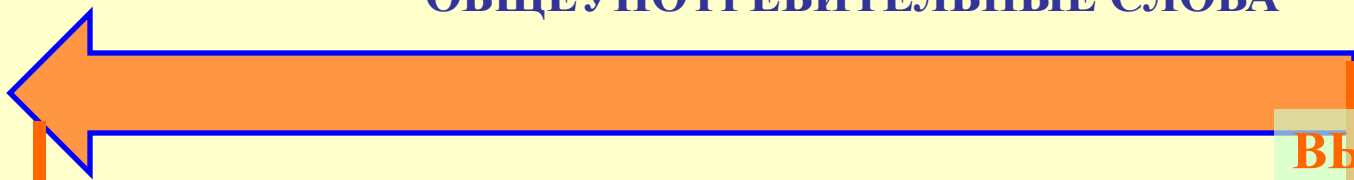

# Значение теории 3-х штилей

Ломоносовская теория резко ограничивала использование церковнославянизмов сферой использования в определённом жанре.

Самой существенной частью русского литературного языка, его первоосновой должна быть письменная и разговорная речь широких слоёв народа, которую нужно тщательно оберегать как от перегрузки славянизмами, так и от «диких и странных слов, нелепостей, входящих к нам из чужих языков».



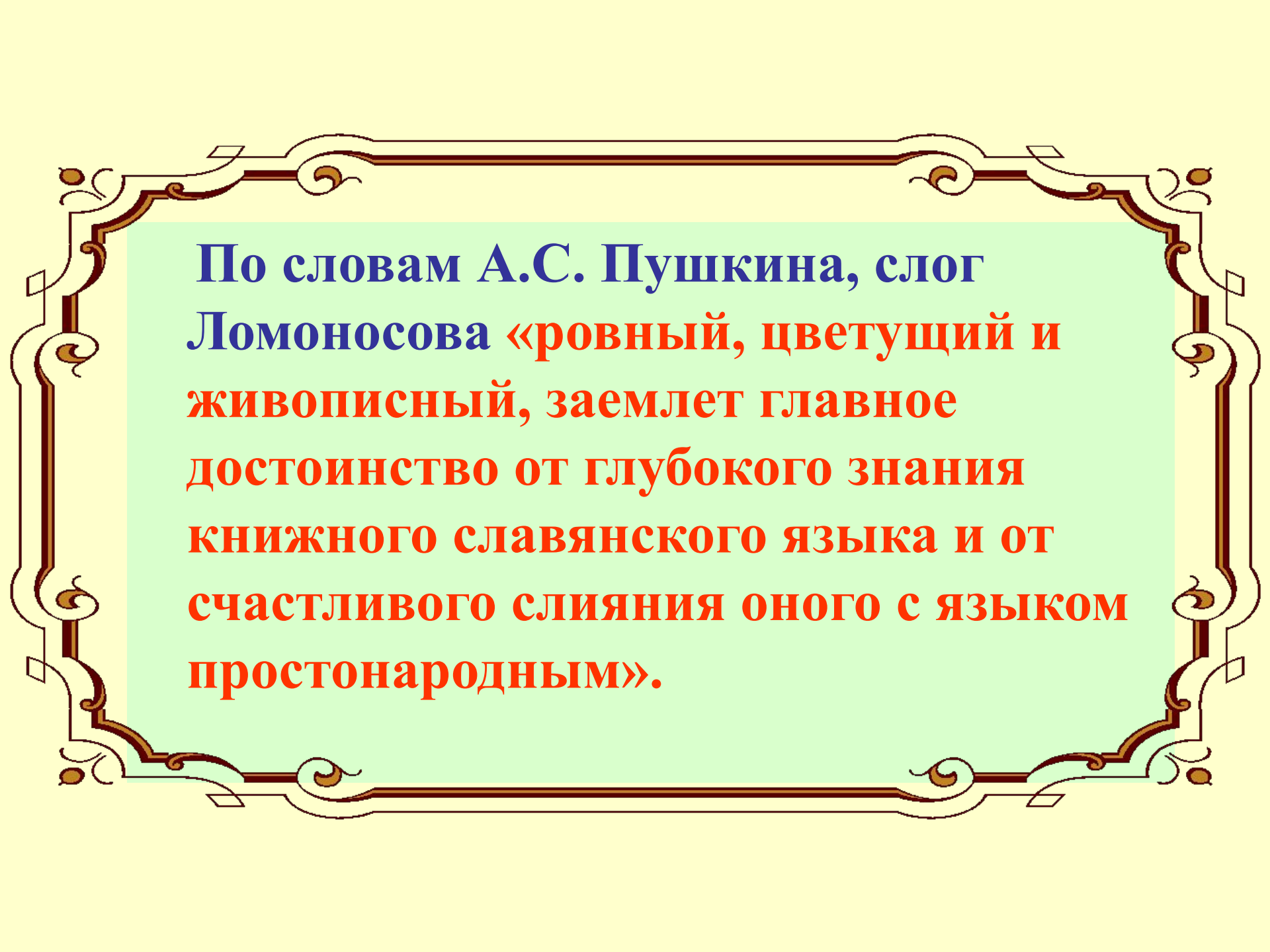

**По словам А.С. Пушкина, слог  
Ломоносова «ровный, цветущий и  
живописный, заемлет главное  
достоинство от глубокого знания  
книжного славянского языка и от  
счастливого слияния оногo с языком  
простонародным».**

**М.В. Ломоносов борется за чистоту научного языка. Он по праву признаётся основателем научной и технической терминологии. Вместо иностранных терминов Ломоносов пытается ввести русские. Именно ему мы обязаны тем что говорим**

- **ЧЕРТЁЖ** (АБРИС)
- **РУДНИК** (БЕРГВЕРГ)
- **КРОВЛЯ** (ДАК)
- **МАЯТНИК**  
(ПЕРПЕНДИКУЛА)
- **СЛОЖЕНИЕ** (АТДИЦИЯ)



Около 300 иноязычных терминов приобретают более простую форму. Подавляющее большинство слов выдержало проверку времени:

- **КВАДРАТ**
- **ДИАМЕТР**
- **ПРОПОРЦИЯ**
- **БАРОМЕТР**
- **МИКРОСКОП**
- **ИНСТРУМЕНТ**
- **АТМОСФЕРА**

Благодаря огромной плодотворной работе Ломоносова наука в России стала развиваться на родном языке, который значительно обогатился и расширился.

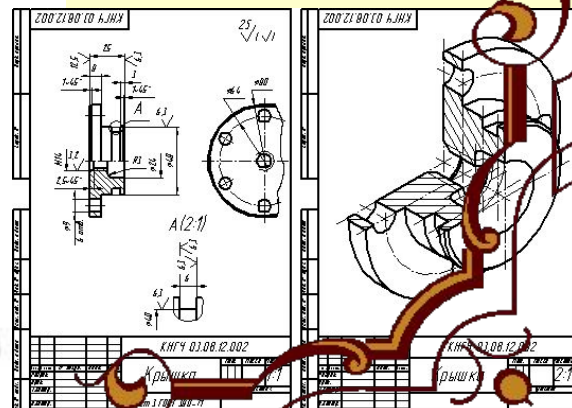
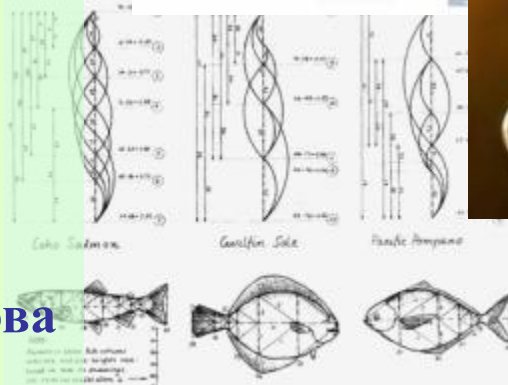

**В начале XVIII века стихи мало отличались от прозаической речи. Это были неуклюжие вирши:**

**О КОЛЬ ВЕЛИЮ РАДОСТЬ АЗ ЕСМЬ ОБРЕТОХ  
КУПИДО ВЕНЕРИНУ МИЛОСТЬ ПРИНЕСОХ  
СОЛНЦЕ ЛУЧИ СВОИ НА МЯ СПУСТИЛО  
И ЗЛУ-ПЕЧАЛЬ ВО РАДОСТЬ МНЕ ОБРАТИЛО**

**М.В. Ломоносов изучил теорию стихосложения В.К. Тредиаковского и на её основе создал свою, которую изложил в «Письме о правилах российского стихосложения».**

**Тредиаковский внёс наибольший вклад в развитие русской поэзии реформой силлабического стиха, в основе которого лежит равносложие, т. е. одинаковое количество слогов в каждой стихотворной строке. Тонический принцип стихосложения (ритмичность создаётся количеством ударений в стихе) распространялся только на длинные стихи. Стихи писались по количеству слогов. Они не были музыкальными.**



**В.К. Тредиаковский**



Это заставило Ломоносова создать силлабо-тоническую систему стихосложения, основанную на чередовании ударных и безударных слогов. Стихотворения в результате этого приобретали стройность, лёгкость, напевность, гармоничность звучания.

М.В. Ломоносов создал двусложные и трёхсложные размеры, виды рифмовки.

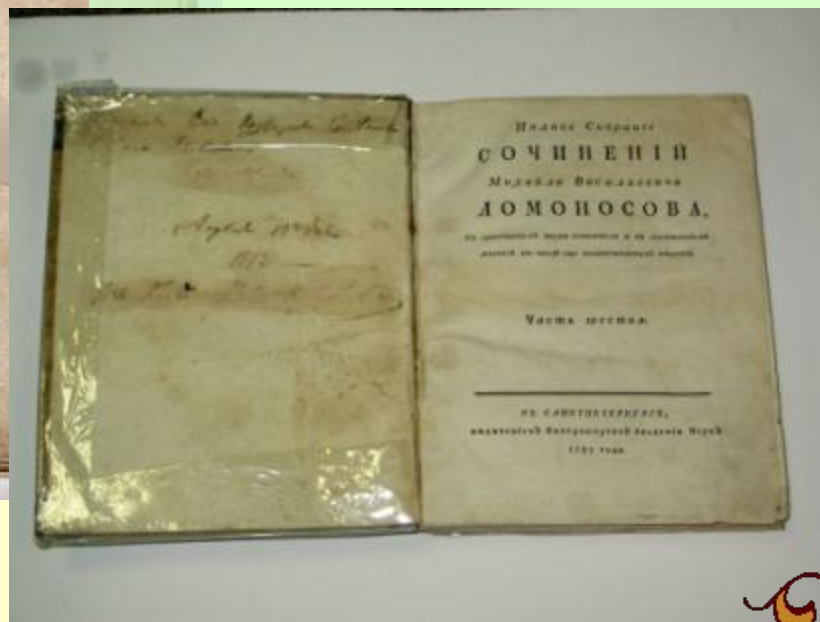



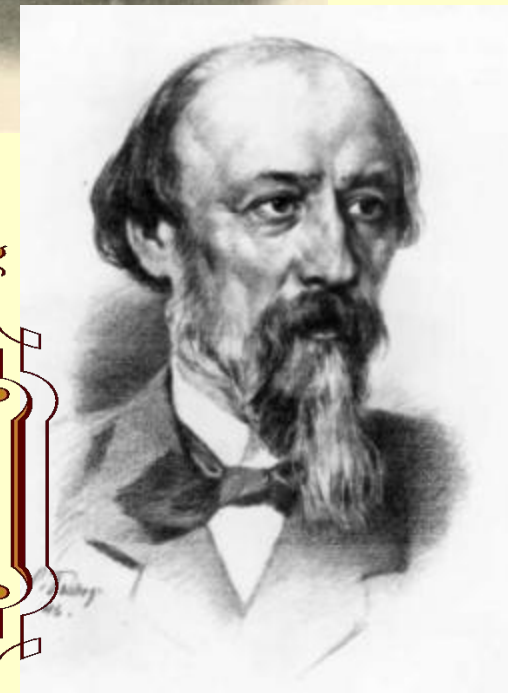

Только в XIX веке А.С. Пушкин осуществил практику этого стихосложения.

Трёхсложные стихи писали М.Ю. Лермонтов, Н.А. Некрасов.

**Работа Ломоносова над формированием и совершенствованием русского литературного языка была неразрывно связана с поэтическим творчеством. По возвращении из Германии, в начале 40-х гг., у молодого учёного складываются собственные взгляды на высокое призвание и назначение поэта.**

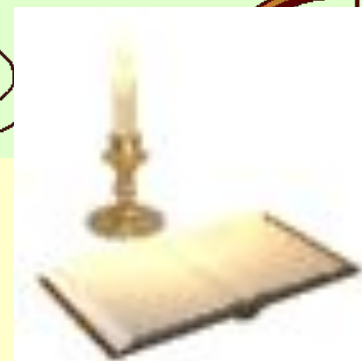

# Основные требования М.В. Ломоносова к современной поэзии

БОГАТСТВО  
ИДЕЙНОГО  
СОДЕРЖАНИЯ

ГРАЖДАНСКАЯ  
ТЕМАТИКА

ПАТРИОТИЧЕСКАЯ  
НАПРАВЛЕННОСТЬ

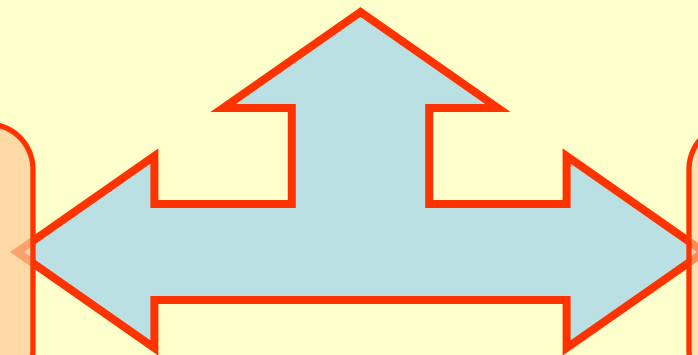

В поэтическом наследстве Ломоносова основное место занимают оды, несмотря на то что он писал и трагедии, и сатиры, и эпиграммы, и басни, и дидактические послания. «Похвальные слова», торжественные оды на протяжении четверти века были его основным поэтическим жанром. М.В. Ломоносов явился создателем оды нового типа. Глубокое идейное содержание, горячий патриотический пафос, правильный размер – четырёхстопный ямб, богатая разнообразная рифма – всё это было ново как для русской литературы, так и для этого жанра в целом. Ломоносов превратил оду в многотемное, публицистическое, ораторское произведение.



**Пропаганда науки в его художественных произведениях носит активный, деятельный характер. Подлинными гимнами науке можно назвать величественное «Слово о пользе химии» (1751г.), «Письмо о пользе стекла», адресованное И.И. Шувалову (1752г.). В стихах он размышляет о причинах различных явлений природы, высказывает научные предположения и гипотезы, полемизирует с ошибочными, по его мнению, суждениями и теориями.**





Елизавета, худ. Г. Гроот

Прочитайте «Оду на день восшествия на Всероссийский престол её Величества государыни императрицы Елисаветы Петровны 1747 года», выделите её композиционные части и озаглавьте их. Можно ли это произведение назвать одой и почему?

Тема России, тема Родины проходит красной нитью через художественные произведения Ломоносова отодвигая на второй план образы прославляемых им монархов. «**Всякое прикосновение к любезной сердцу его России, на которую глядит он под углом её сияющей будущности, исполняет его силы чудотворной**», - писал Н.В. Гоголь.



**Пётр I**

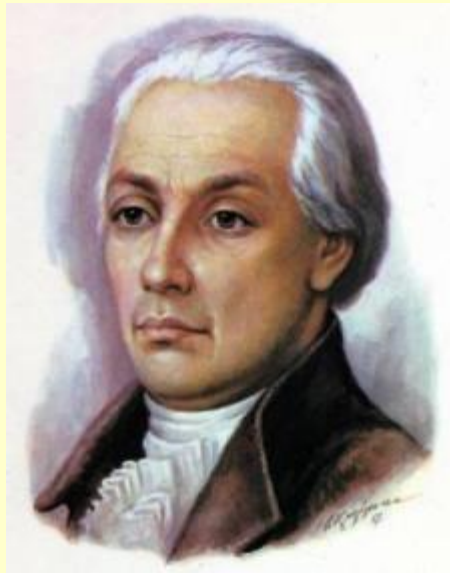

**А.Н. Радищев**



**К.Ф. Рылев**

Художественное наследие М.В. Ломоносова, его поэтические и публицистические произведения создали ему неувядаемую славу, а затем породили многочисленных последователей. Направление, данное Ломоносовым в поэзии и прозе, было продолжено Державиным, Радищевым, поэтами-декабристами и Пушкиным.

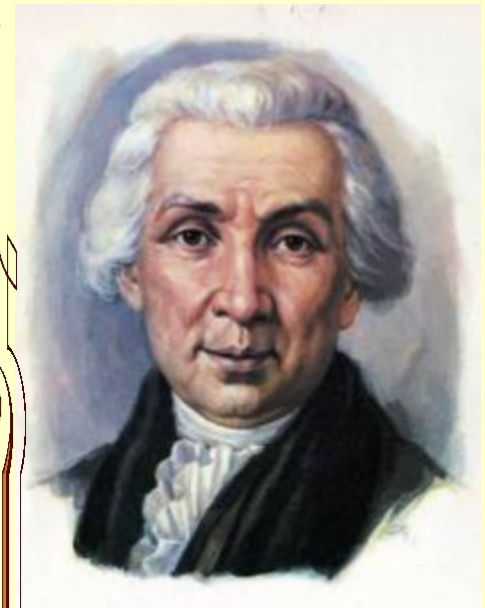

**Г.Р. Державин**



**А.С. Пушкин**