

Анализ реализации Программы развития

МОУ «Райваттальская средняя общеобразовательная школа»



практическая
конференция
«Инновационный
опыт победителей
приоритетного
национального
проекта
«Образование» -
ресурс развития
региональной
системы
образования».

Наименование программы:

«Школа реальных прав

и открытых возможностей»

Миссия школы:

Расширение образовательного пространства, прав всех участников образовательного процесса с целью раскрытия их творческого потенциала

Сроки реализации программы:

2006-2011 г.г.

Этапы реализации программы

Обобщающий этап

2010-2011

Обработка и интерпретация данных за 5 лет.

Соотношение результатов реализации программы развития с поставленными целями и задачами.

Определение перспектив и путей дальнейшего развития школы.

Практический этап

2008-2010

Осуществление опытно-педагогической деятельности по реализации программы развития, подпрограмм и проектов.

Коррекция на основе мониторинга деятельности.

Подготовительный этап

2007-2008

Осознание индивидуального педагогического опыта, выявление образцов передового педагогического опыта.

Апробация новых технологий расширения образовательного пространства.

2006-2007

Мотивация деятельности педагогического коллектива на реализацию заявленной миссии школы.

Изучение возможностей школы и окружающего образовательного пространства.

Программа развития ОУ

Гражданское воспитание через ученическое самоуправление

Программа «Будущее России»

Развивающее направление

Комплексная программа «Радуга»

Проект «Надежда»

Спортивно-оздоровительное направление

Программа «Здоровье»

Краеведческое направление

Окно в Карелию

Информационное направление

Программа информатизации

Проект «Школьный учебник»

Мониторинг качества ОП

Культурологическое направление

Проект «Гармония»

Экологическое и трудовое направление

Проект «Школьный городок»

Социально-педагогическое направление

Программа «Семья»

Подпрограммы и проекты,
направленные на реализацию
Программы развития ОУ





ПРОГРАММА
ГРАЖДАНСКОГО ВОСПИТАНИЯ
ШКОЛЬНИКОВ
ЧЕРЕЗ САМОУПРАВЛЕНИЕ
«БУДУЩЕЕ РОССИИ»



Структура самоуправления

Общешкольное самоуправление.
Управляющий совет школы

Школьное ученическое самоуправление.
Правительство школы

Ученическое самоуправление
в классных коллективах.
**Правительство
Республик
Интересных дел**

Правительство школы имеет свой печатный орган – общешкольную газету «Радуга», свои символы: герб, гимн, флаг.



Выборы Президента школы происходят по принципу полной демократии. Президент получает полномочия после Инаугурации.

Создана и принята Конституция школьного государства «Радуга северных широт» .

Положительная динамика

- увеличилось количество республиканских и районных мероприятий, в которых школа приняла участие, с 16 до 23;
- увеличилось количество внеклассных общешкольных дел, в которых класс был организатором;
- снизилось количество курильщиков;
- резко снизилось число учащихся, стоящих на контроле в школе (на 11%);
- снизилось количество родителей, не посещающих школу в течение года (на 2 %);
- исчезли учащиеся, регулярно прогуливающие уроки;
- уменьшилось на 2% число учеников, эпизодически прогуливающих уроки;
- отсутствуют отчисленные из школы.

Развивающее направление

Проект «Надежда»



Внеурочная деятельность

Количество участников и призёров в Международном математическом конкурсе - игре "Кенгуру"

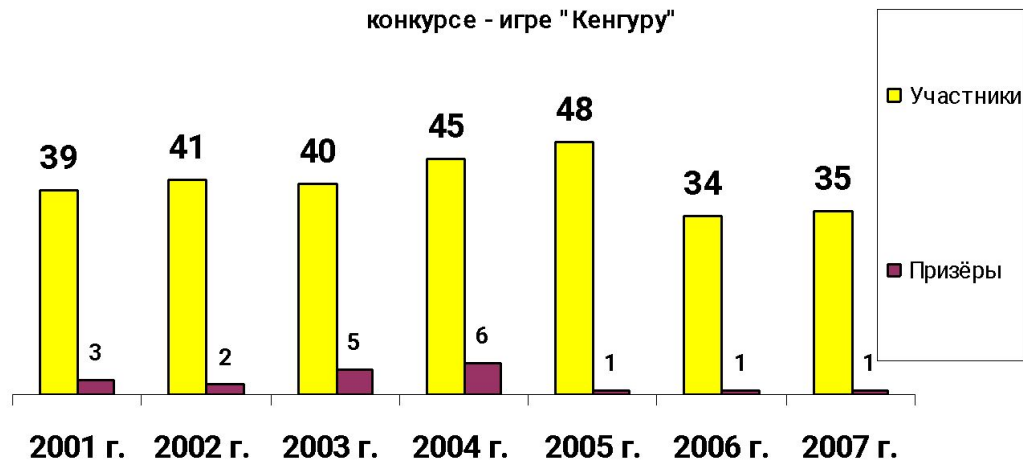

В Международном конкурсе-игре «Золотое руно» по теме «Франция» приняли участие 31 чел. Особенно отличились родители и учащиеся нынешних 7 и 8 классов.

Количество участников и призёров (по Лахденпохскому району) во Всероссийской игре по русскому языку "Русский медвежонок"

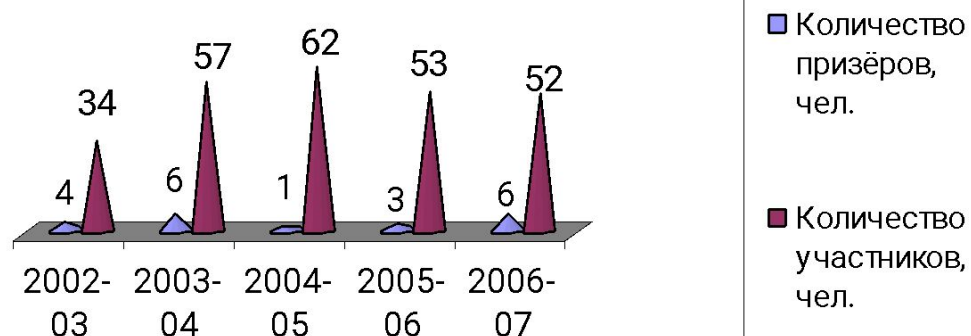

Участие в научно-практической конференции школьников "Шаг в будущее"

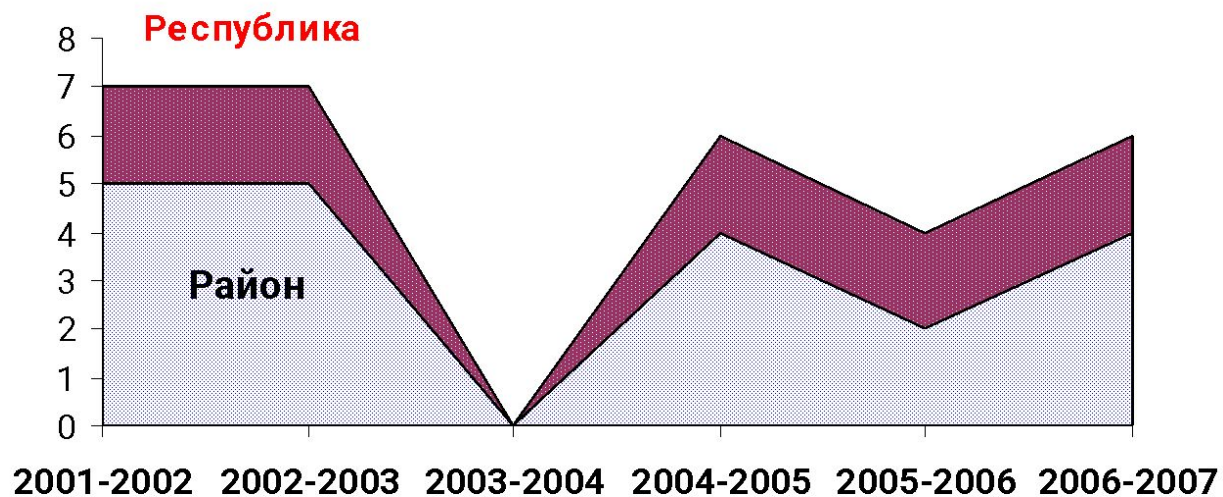

Количество призёров в районных предметных олимпиадах

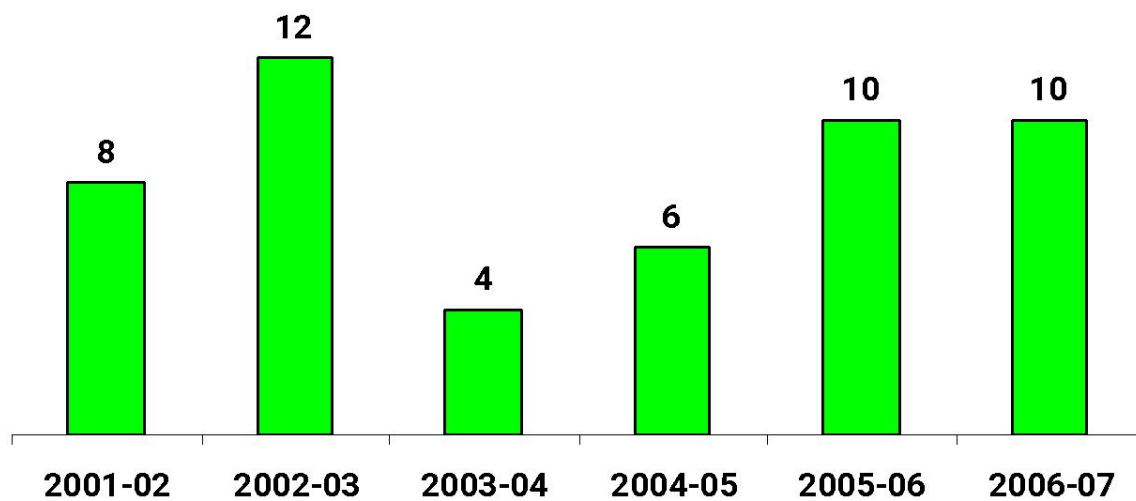

Участие в научно-исследовательской и проектной деятельности



- На районную конференцию «Шаг в будущее» было представлено 4 исследовательские работы, 2 из них награждены дипломами лауреатов.
- В республиканской конференции «Шаг в будущее» приняли участие 2 человека: Базелюк Яна и Филипченкова Александра.
- Дипломами и благодарственными письмами отмечены учащиеся школы в республиканском конкурсе: «Зелёная планета» - (Егорова Наталья).
- В республиканской Акции «Марш парков – Дни Земли -2007» дипломами отмечены участники экологической викторины (Львова Анастасия и Рафейченко Алена).
- Апенникова Юлия и Рафейченко Алена принимали участие во всероссийском конкурсе «Голос ребёнка» в номинации «Семейный архив» .

Спортивно-оздоровительное направление

Приобретено
спортивное оборудование
на сумму **209 201** рубль:

- Лыжи, лыжные ботинки и лыжные палки
- Брусья
- Обручи гимнастические
- Скакалки
- Канат для перетягивания
- Канат для лазания
- Конь гимнастический
- Козел гимнастический
- Бревно гимнастическое
- Сетка волейбольная
- Мячи баскетбольные
- Мячи футбольные
- Гантели

Программа «Здоровье»



Краеведческое направление

Проект «Окно в Карелию»



Проект «Школа без границ»

Проект представлен в Программе Добрососедства Европейского Союза (Cross-Border Classroom) по инновационному использованию информационных технологий в ОУ Карелии и Финляндии для обеспечения равных возможностей получения образования в условиях сельской школы.

Координаторы проекта Университет г.Оулу и КГПУ г. Петрозаводска

В рамках проекта запланированы создание экспериментальной российско-финской учебной сети, разработка учебно-методических ресурсов, внедрение в образовательный процесс различных видов дистанционного обучения, информационно-коммуникационных технологий, электронных материалов, изучающих языковые и этносоциокультурные особенности территории.

Презентация программы сотрудничества на 2008 год



Группа «Калевала» с руководителем проекта Эсой Ниemi



Интерактивная игра «Тропою»



Игра «Сигнальные костры» на о.Вятикка



Информационное направление

- Программа информатизации
- Проект «Школьный учебник»
- Программа «Мониторинг качества образования»

Схема локальной сети школы

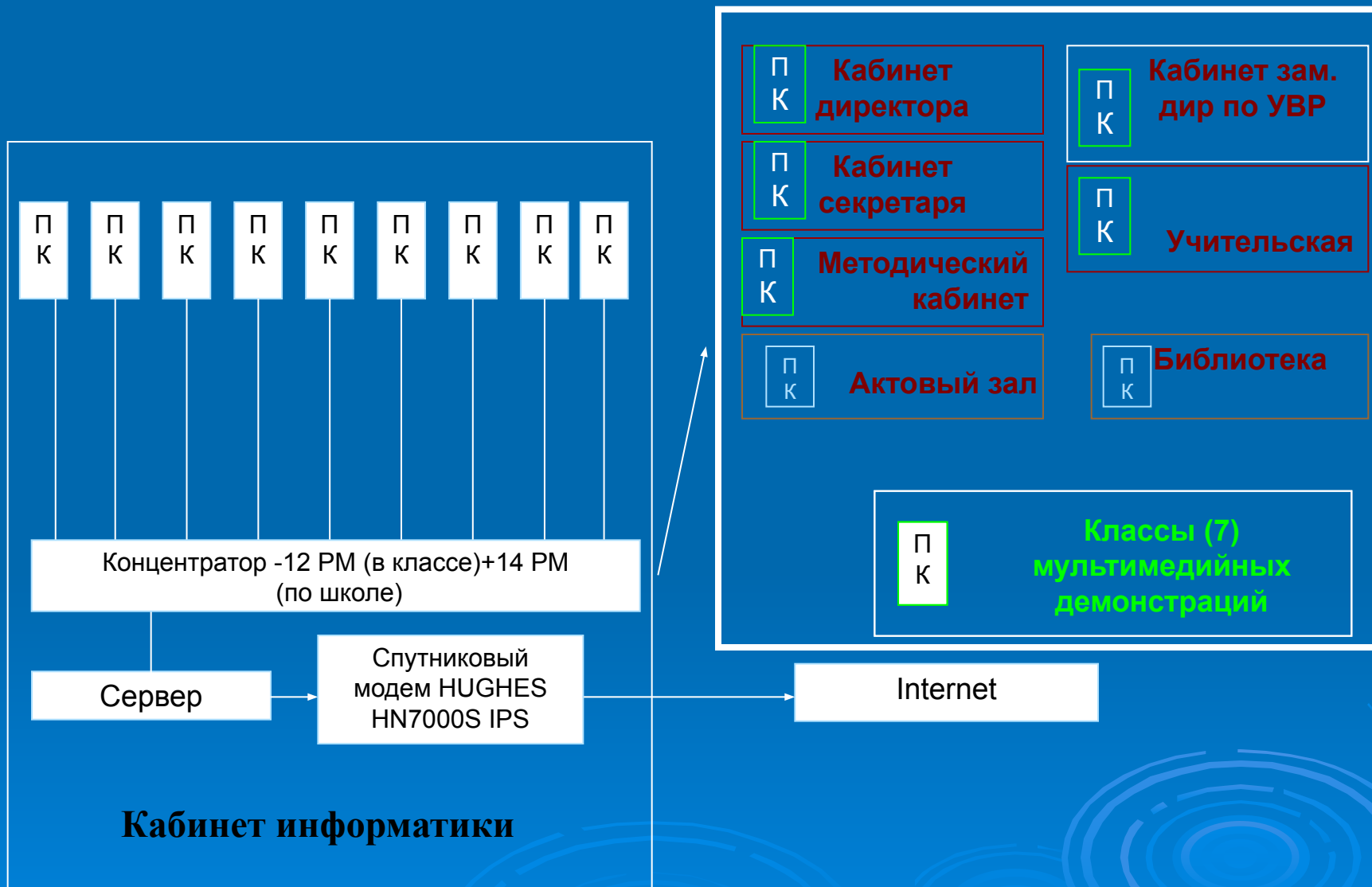

Повышение квалификации педагогов в области использования ИКТ



За 3 последние года
64% педагогов
прошли курсовую
подготовку по ИКТ

1
учитель



1 ПК

6
обучающихся

Мониторинг ИКТ

Имеют ПК дома

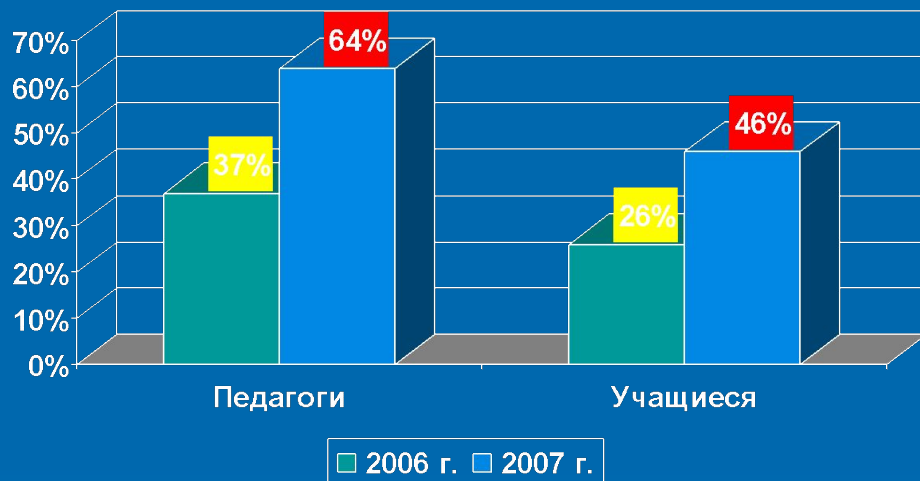

Имеют выход в Internet дома

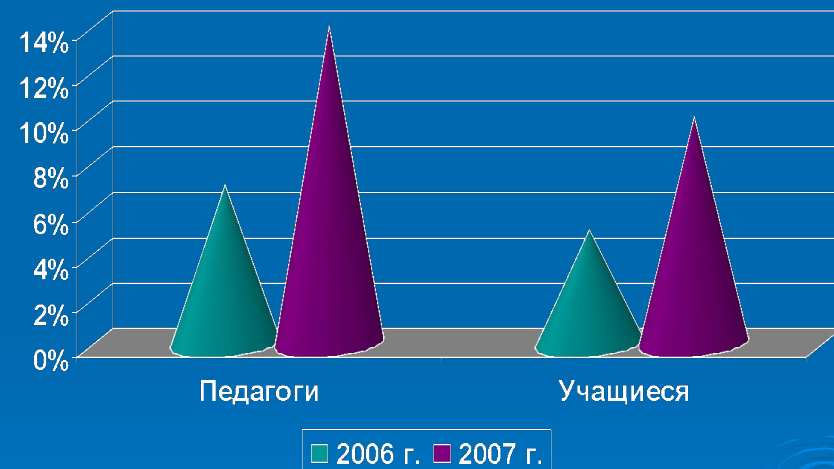

73% обучающихся -
владеют ИКТ
(пользователи I
уровня)

Использование ИКТ педагогами в образовательном процессе школы

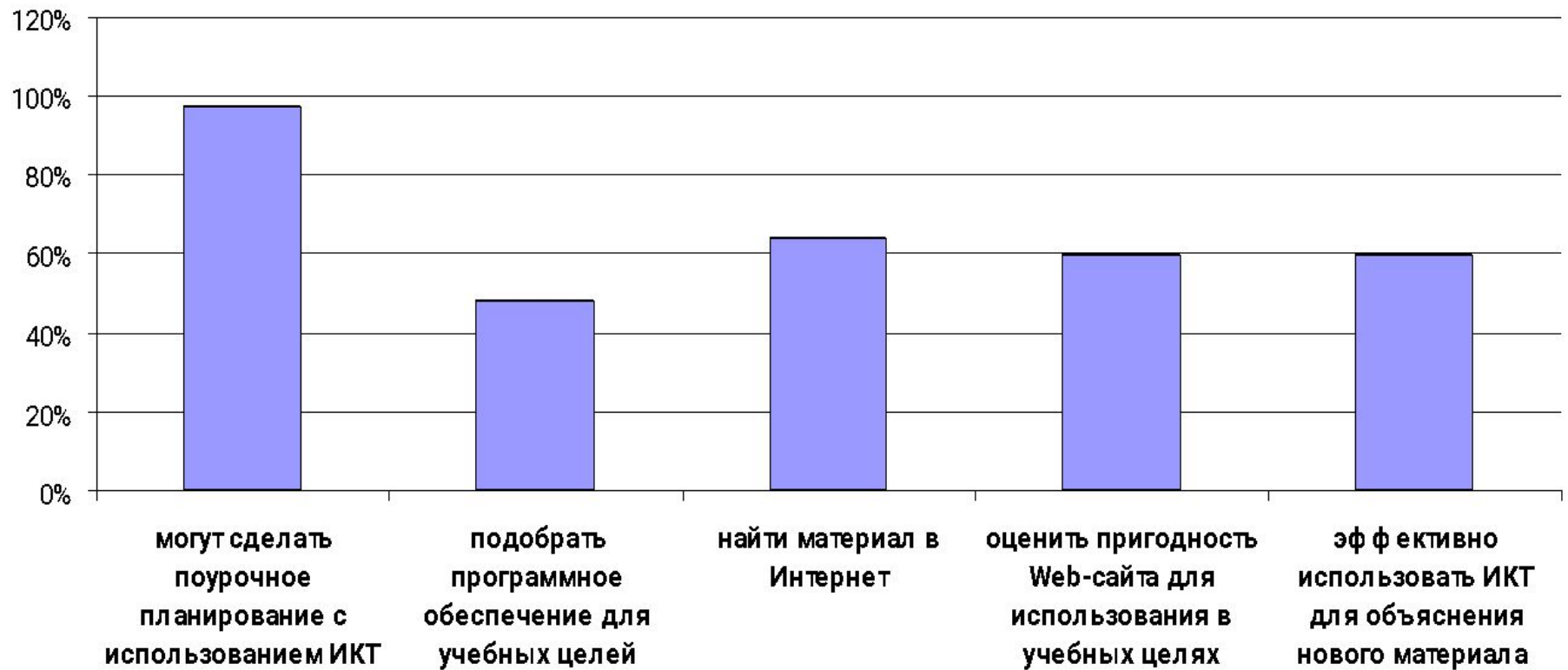

Культурологическое направление

Проект «Гармония»



навыков общения с произведениями искусства через экскурсии и посещение музеев, театров, кинотеатров Республики Карелия, г.Санкт-Петербурга и Ленинградской области.

- п.Куркийоки.
Краеведческий
центр «Кирьяж»
«История
Северного
Приладожья».
«Этнография и
культура».



Май, 2007 г.



Май, 2007 г.

г.Сортавала

Памятник Петри Шемейкке. Работы мастера резьбы по дереву Кронида Гоголева. Циклы: «Деревянная живопись», «Калевала», «Русская деревня».



Экологическое и трудовое направление

Проект «Школьный городок»



Социально-педагогическое направление

Программа «Семья»

Конференция
ОТЦОВ



День матери в
начальной
школе



Сотрудничество родителей со школой

Количество родителей, не посетивших школу в течение года

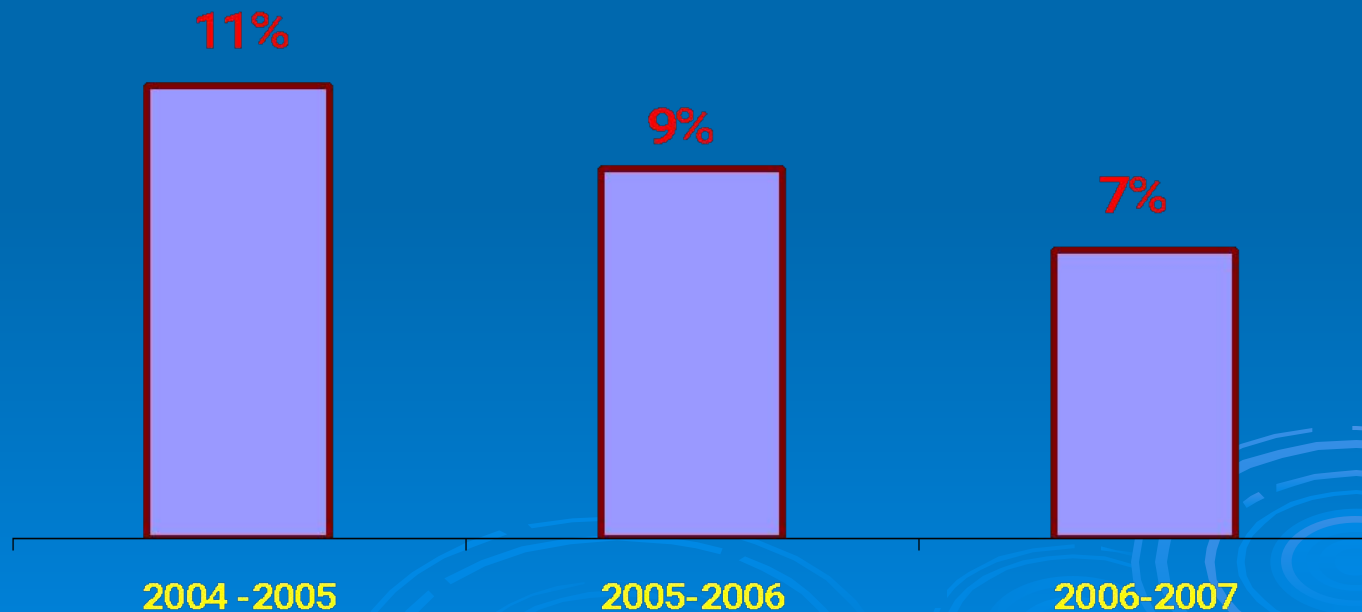

Расходование средств гранта:

- Модернизация материально-технической базы - 829 тыс. руб.
- Приобретено лабораторное оборудование - 112 тыс. руб.
- Повышение квалификации и переподготовки педагогических работников - 59 тыс. руб.

Приобретена

компьютерная и цифровая техника на
сумму **439 361** рубль:

- Мультимедийный проектор -7
- МФУ Принтер лазерный-копир-сканер -1
- Монитор ЖК – 11
- Принтер лазерный – 2
- Принтер струйный -1
- Сканер – 2
- Экран – 6
- Цифровая видеокамера -1
- Копировальный аппарат -1
- Ноутбук -1
- Принтер лазерный цветной -2
- Цифровая фотокамера-2



Вся техника установлена в кабинетах и классах школы.

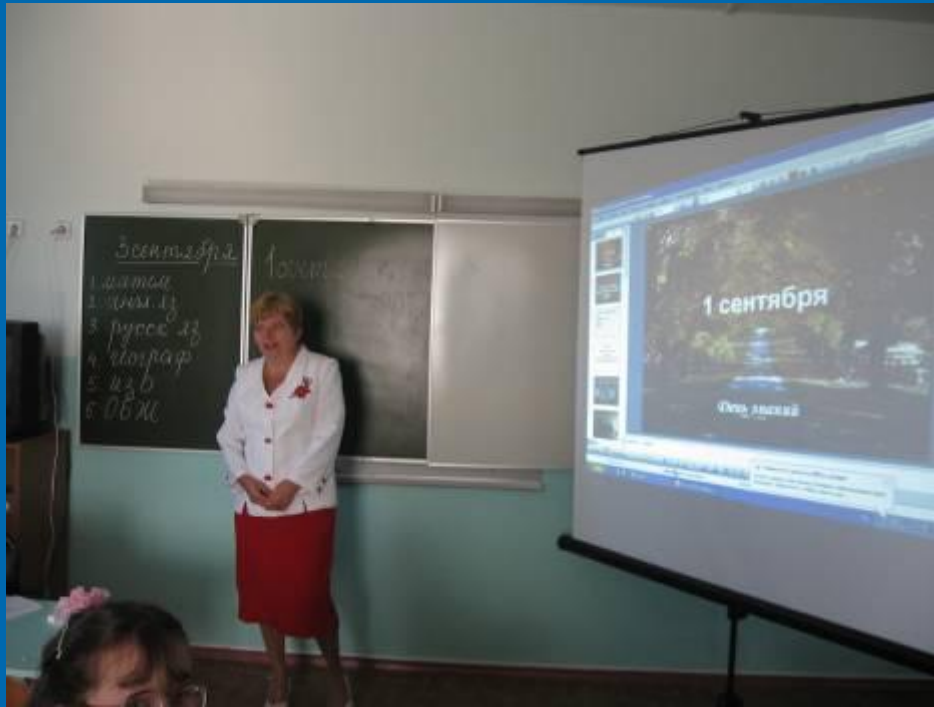

- Установлена локальная сеть на сумму - **76 537** рублей.
- 26 ПК в локальной сети имеют выход в Интернет.

- Мебель на сумму **76 537** рублей:
 - **50** одноместных парт с регулировкой высоты
 - **50** стульев с регулировкой высоты.
- Лабораторное оборудование на **112 000** рублей.
- Машины швейные - 4шт. на сумму **15 445** рублей.



Участие нашего ОУ в приоритетном национальном проекте «Образование» оказало положительное влияние на развитие инновационной деятельности в школе:

- усилилась мотивация педагогов к повышению квалификации в области современных технологий и их активному использованию в образовательном процессе;
- расширилось образовательное пространство ОУ;
- создано единое информационное пространство в ОУ;
- повышается эффективность воспитательной работы;
- появилась мотивация к участию всех участников образовательного процесса в инновационных конкурсах и проектах;
- повысился статус школы, как «ядра» социума.