

Обратная перспектива

П. Флоренский

Миниатюра из ватиканского списка

Иисуса Навина. VII век.



«Никола Зарайский с житием»: «Никола возвращает Василия
родителям»



Что такое перспектива?

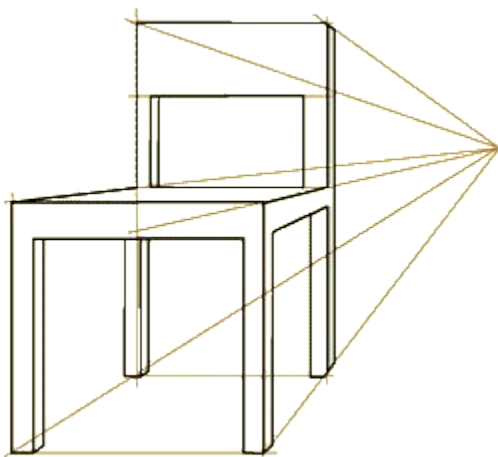

Линейная перспектива

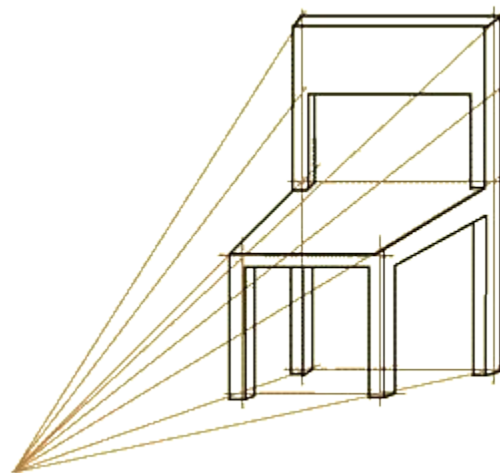

Обратная перспектива

Павел Александрович Флоренский (1882-1937)

- Русский религиозный философ и ученый.
- Автор ряда религиозно-философских работ (например, "Очерки философии культа" (1918) и "Иконостас" (1922)).
- Его метод совмещает взгляды формализма и структурализма.

Главный тезис работы

«... В те исторические периоды художественного творчества, когда не наблюдается пользования перспективой, творцы изобразительных искусств не «не умеют», а не хотят ею пользоваться или, точнее сказать, хотят пользоваться иным принципом изобразительности, нежели перспектива, а хотят так потому, что гений времени понимает и чувствует мир способом, имманентно включающим в себя и этот прием изобразительности».

Например:

Египетские рельефы не содержат перспективы, хотя перспектива была уже известна и применялась в театральных декорациях.

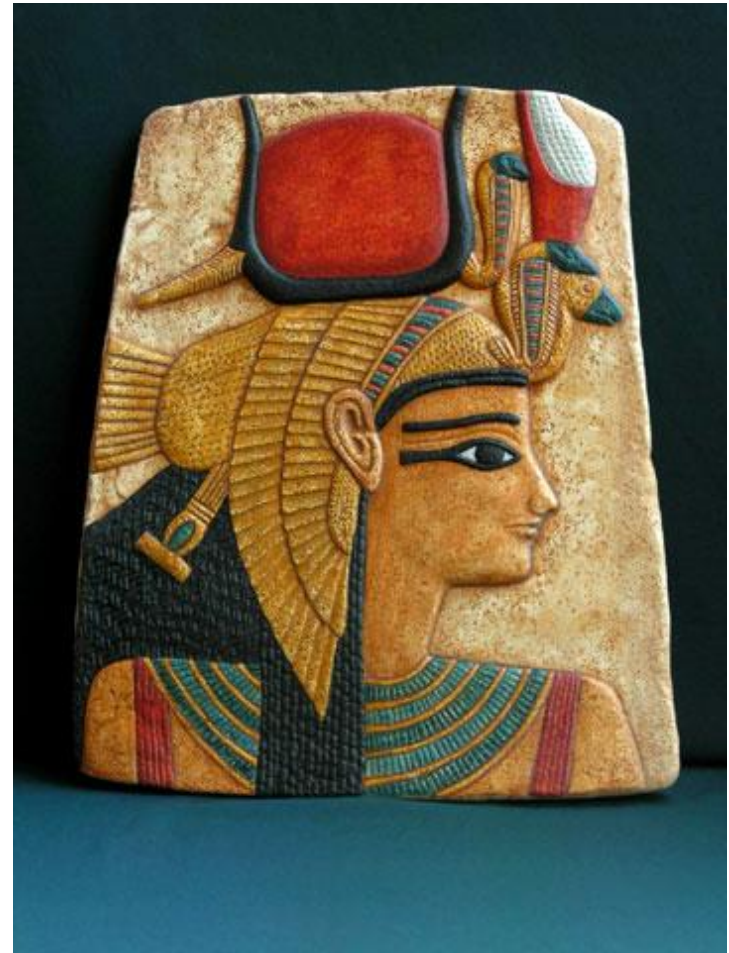

“История Византийской живописи со всеми ее колебаниями и временными подъемами есть история упадка, одичания и омертвения. Образцы Византийцев все более удаляются от жизни, их техника становится все более рабски традиционной и ремесленной”

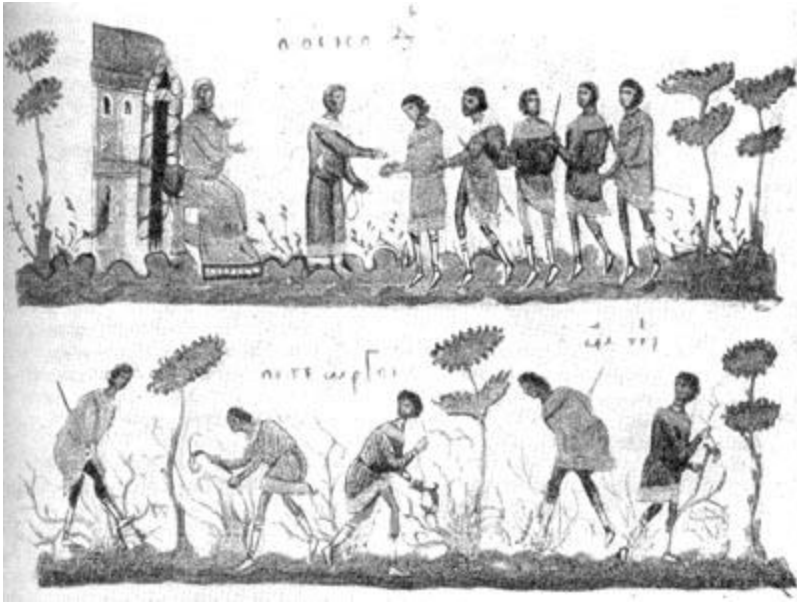

Перспектива
используется такими
мастерами как
Леонардо, Рафаэль
и Джотти; но часто
используется
неточная
перспектива.



Итак, историки живописи, как и теоретики изобразительных искусств, стремятся, или, по крайней мере, еще недавно стремились уверить прислушивающихся к ним, будто перспективное изображение мира есть **единственное** правильное, как **одно только** соответствующее подлинному восприятию, ибо естественное восприятие якобы перспективно.

Перспективное изображение мира есть **один из** бесчисленных возможных способов установки означенного соответствия, и притом способ крайне узкий, крайне ущемленный, стесненный множеством добавочных условий, которыми определяется его возможность и границы его применимости.

субъективизм

- пространство реального мира есть пространство **эвклидовское**, т.е. изотропное, гомогенное, бесконечное и безграничное

объективизм

- в самом понятии пространства различаются **три**, далеко не тождественные между собою, слоя:
 1. пространство абстрактное или **геометрическое**,
 2. пространство **физическое**
 3. пространство **физиологическое**,
(различаются пространство зрительное, пространство осязательное, пространство слуховое, пространство обонятельное, пространство вкусовое, пространство общего органического чувства и т.д.),

субъективизм

объективизм

- Выделяет среди всех, абсолютно равноправных, у Эвклида, точек бесконечного пространства одну **исключительную**, единственную, особливую по ценности, так сказать монархическую точку, но единственным определением этой точки служит то, что она есть местопребывание самого художника или, точнее, его правого глаза.

- Ни один человек, сущий в здравом уме, не считает свою точку зрения единственной и признает каждое место, каждую точку зрения за ценность, дающую особый аспект мира, не исключаящий, а утверждающий другие аспекты.

субъективизм

- Этот царь и законодатель (художник), “с своей точки зрения”, природы — мыслится **одноглазым** как циклоп, ибо второй глаз, соперничая с первым, нарушает единственность, а следовательно, — абсолютность точки зрения, и тем самым изобличает обманность перспективной картины

объективизм

- Имея второй глаз, т.е. имея сразу по меньшей мере две различных точки зрения, художник владеет постоянным коррективом иллюзионизма, ибо второй глаз всегда показывает, что перспективность есть обман, и притом обман неудавшийся

субъективизм

объективизм

- вышеозначенный законодатель мыслится навеки и неразрывно **прикованным** к своему престолу: если он сойдет с этого абсолютизированного места или даже пошевельнется на нем, то сейчас же разрушается все единство перспективных построений и вся перспективность рассыпается.

- художник, даже сидящий на месте, непрерывно двигается, двигает глазами, головою, корпусом, и его точка зрения непрерывно меняется.

субъективизм

- весь мир мыслится совершенно **недвижным** и вполне **неизменным**.

объективизм

- вещи меняются, движутся, поворачиваются к зрителю разными сторонами, растут и уменьшаются, мир есть жизнь, а не оледенелая **недвижность**

Таким образом:

- Использование / не использование перспективы в изобразительном искусстве связано с доминированием различных мироощущений художника, и не использование перспективы не должно быть истолковано как примитивизм. Напротив, отсутствие перспективы в русских иконах свидетельствует о более полном художественном осмыслении мира.

Для русских икон также характерно:

- Использование обратной перспективы
 - Применение раскрышек (подчеркивание «неправильностей» расцветкой)
 - Разноцентренность в изображении
 - Особенности светотени
 - Линии разделки
- (а также опись, оживка, движка, отметина и пробел)