



конкурс презентаций
«Профессии моих
родителей»
Мой дед – токарь!

Вершкова Дарья Дмитриевна
9 «Б» класс (15 лет)

*МОУ СОШ с углубленным изучением отдельных предметов
«Дневной пансион-84» г.о. Самара*

Введение

Токарь — рабочий, специалист по токарному делу — обработке резанием вращающихся заготовок или вращающегося режущего инструмента по обработке дерева, металла, пластмассы, оргстекла, смолы и т. д.

Эту презентацию я бы хотела посвятить моему дедушке.

У него была редкая и мало востребованная профессия на сегодня.

Мой дед работал токарем.

Он был очень веселым, трудолюбивым и добросовестным человеком.

На работе его все уважали и ценили.

В этой презентации я хочу рассказать о его профессии и немного о нем самом.

Биография

Биография

Мой дед –
токарь!

История

Значимость

Моего дедушку звали
Вершков Владимир Тимофеевич.

Дед родился 2 ноября 1945 года
в Каменск-Уральске Свердловской области.
Его родители работали на Агрегатном заводе
и в 1946 году весь завод со всеми рабочими
и их семьями эвакуировали в Куйбышев,
где его семья прожила всю оставшуюся жизнь.

В 1968 году дед женился,
со временем стал отцом двоих сыновей.



Мой дед – токарь!

Биография

Мой дед –
токарь!

История

Значимость

После 9 класса дед пошел работать на завод, а по вечерам не тратил время зря, учился в вечерней школе.

Сначала работал учеником токаря, освоив эту профессию, начал работать самостоятельно.

Так как дед любил свою работу, то со временем ему присвоили 6 разряд и он стал токарем - универсалом.

Деду поручали выполнять детали максимальной сложности и различной конфигурации.



История профессии

Биография

Мой дед –
токарь!

История

Значимость

В VII веке до н.э. чтобы упростить процедуру срезания ненужных частей, на помощь брался ещё один человек, который вращал ось, где была закреплена заготовка.

Разумеется, такой скорости вращения было недостаточно, чтобы обрабатывать более твёрдые материалы.

Только в XVI веке во Франции впервые было придумано водяное колесо, которое дало возможность организовать достаточной силы привод, чтобы можно было работать по металлу.

Но всё же токарям приходилось работать в парах или вращать привод ногами.

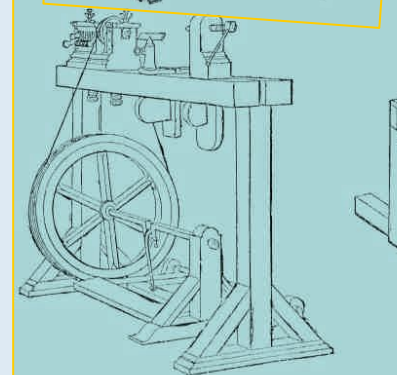
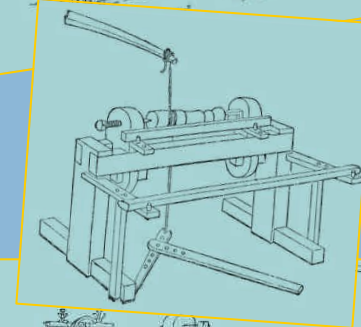

К концу XIX века был изобретен токарный станок с

Социальная значимость профессии в обществе

Биография

Мой дед –
токарь!

История

Значимость

Многие в наши дни не считают престижной работу в цеху или на строительной площадке.

Всем почему-то хочется попасть в офис с компьютером. А ведь зря.

Чем меньше желающих получить рабочую специальность, тем ценнее считаются такие специалисты.

Без услуг токарей обществу просто не обойтись.

Такие специалисты работают на многих предприятиях — промышленных, коммунальных, монтажных, ремонтных и т. п.

Токарное ремесло — не просто техническая специальность; это своего рода ***искусство***.

Спасибо
за внимание!

Завершить

показ