

# Нейро-автоматное управление

Юрий Губин, СПбГУ ИТМО

Анатолий Шалыто, СПбГУ ИТМО

# Содержание

---

---

# Искусственный интеллект

---

---

# Автоматное программирование

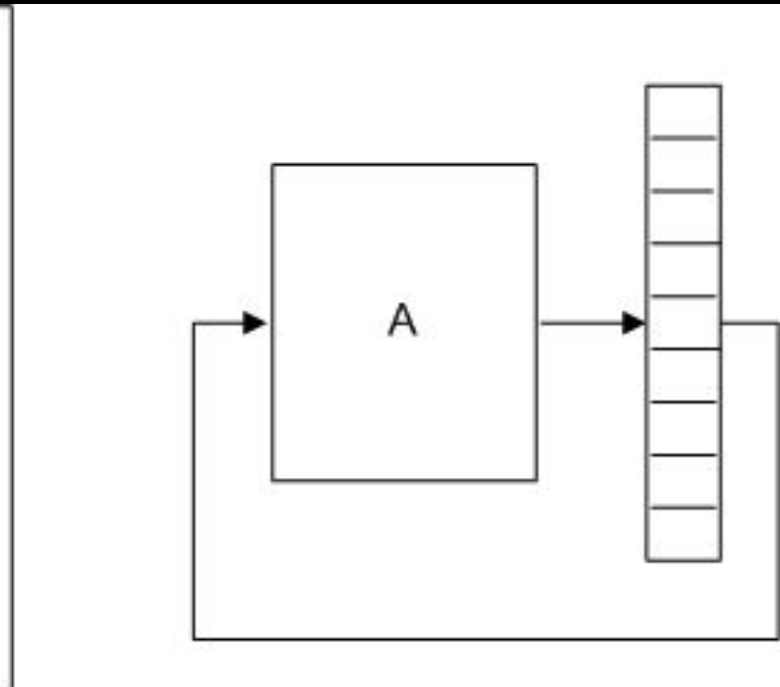
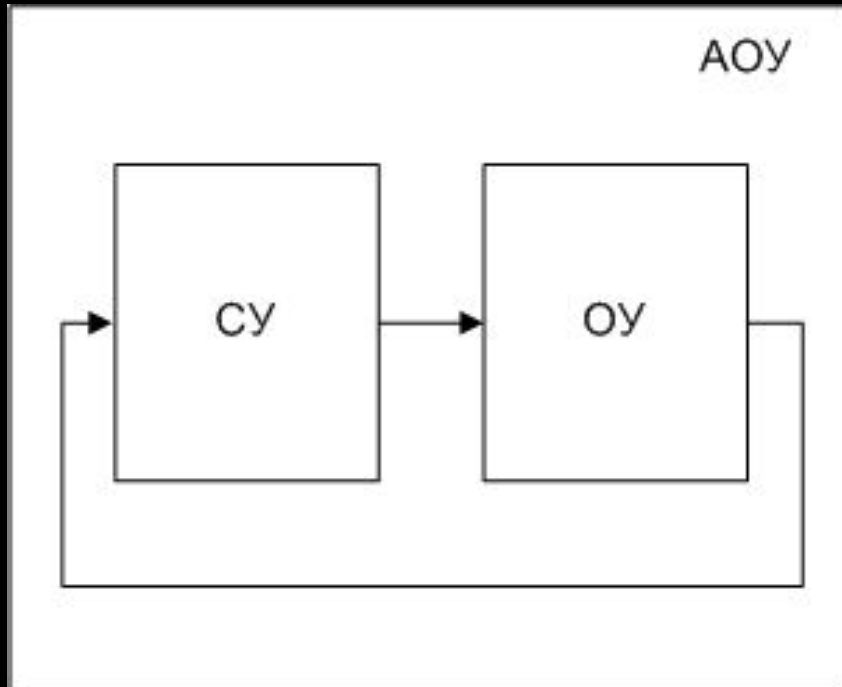

# Автоматы

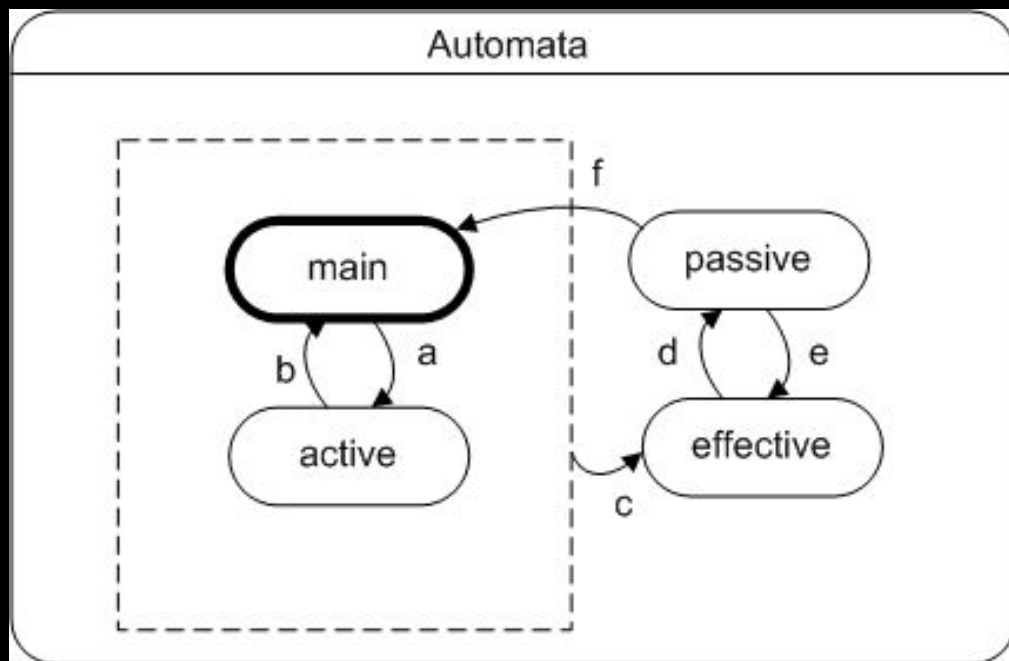

# Автоматы

---

---

# Нейросеть

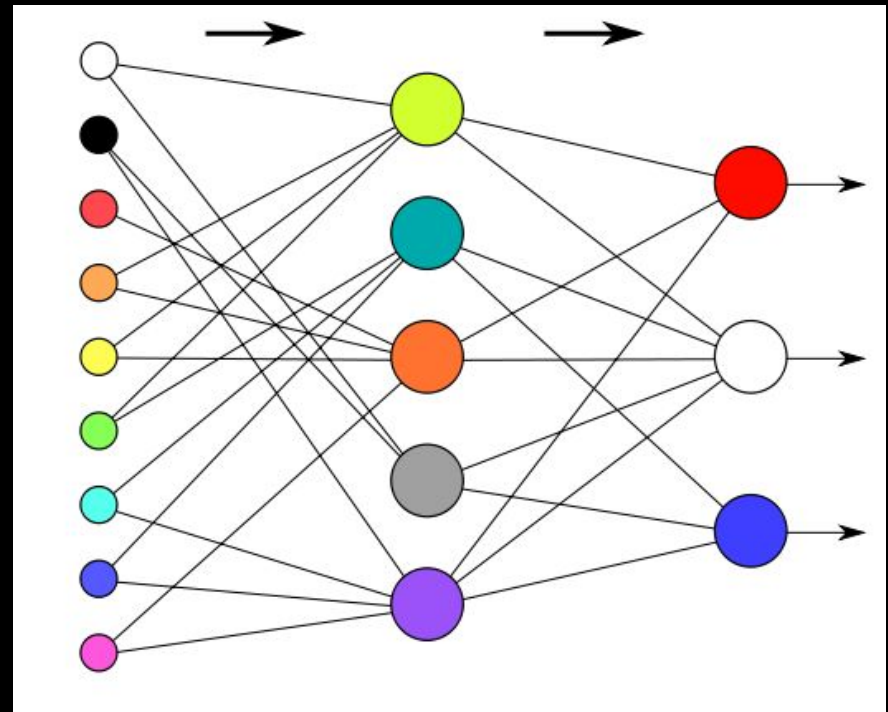
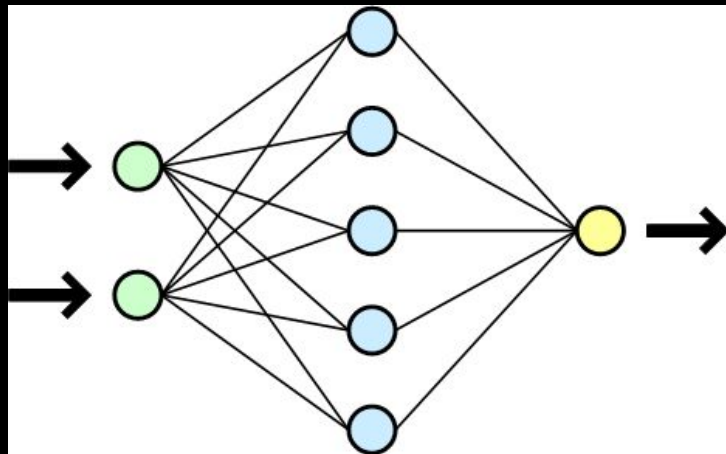

# Нейросеть

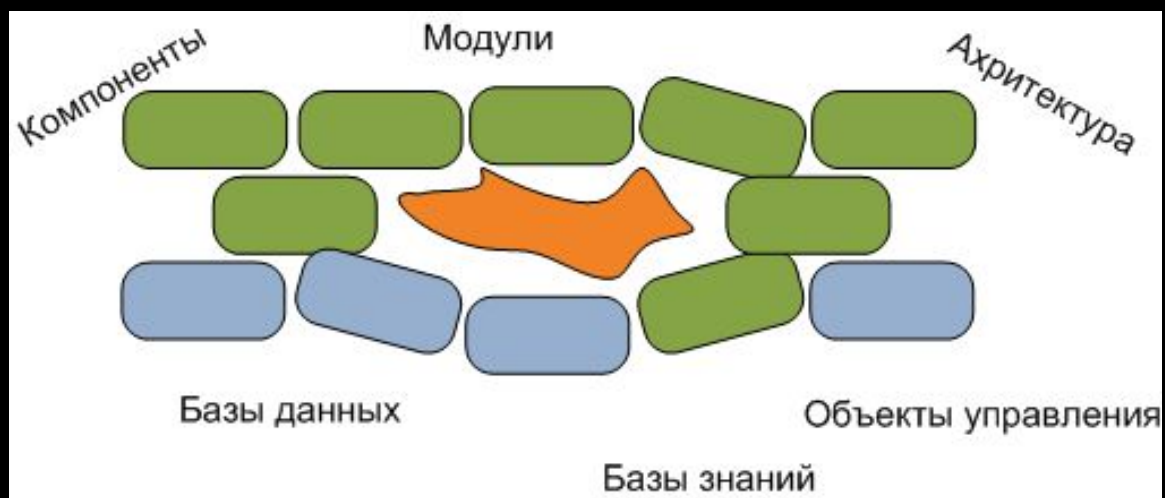



# Нейросеть

---

# M-автомат

---

# M-автомат

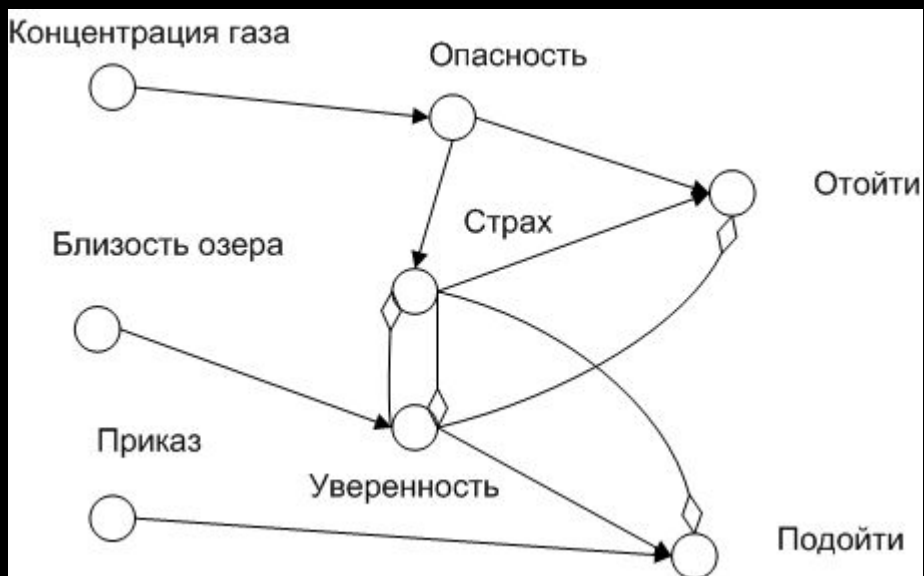

# Расширенное состояние

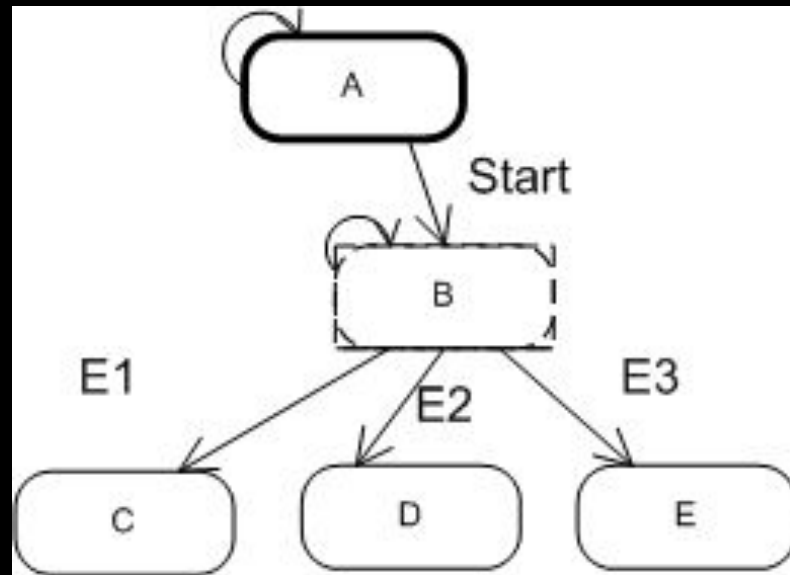

# Расширенное состояние

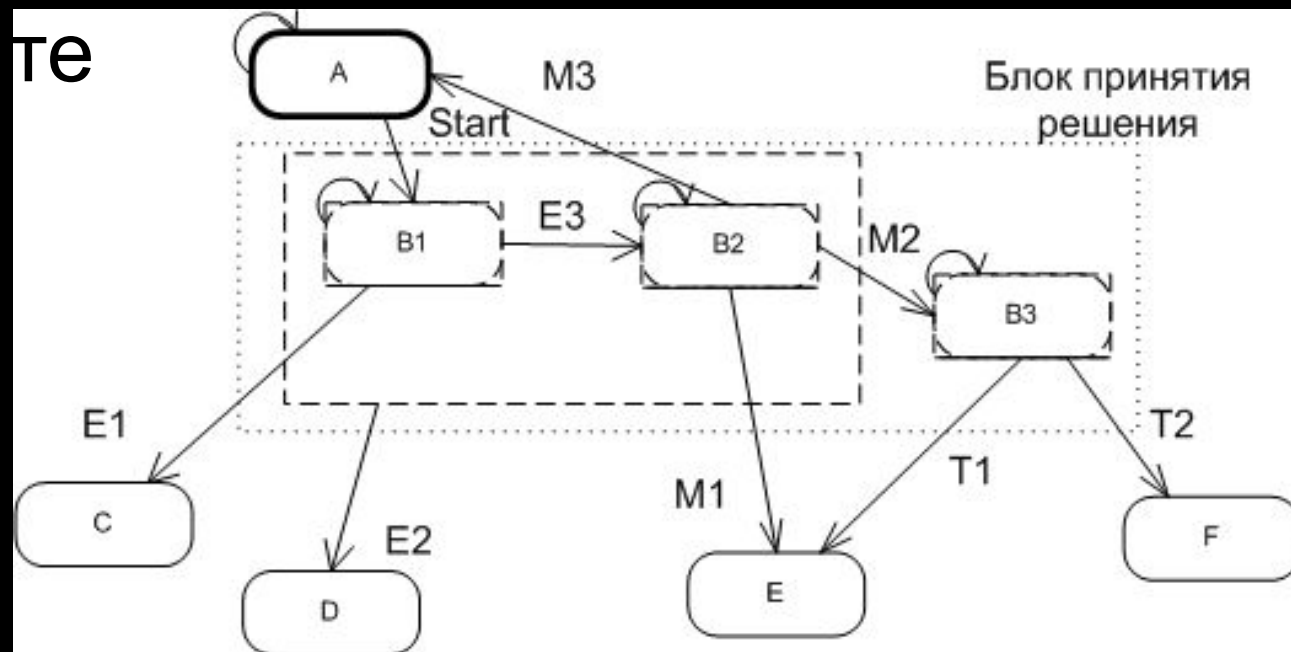

# Расширенное состояние

---

---

# Пример

---

# Пример

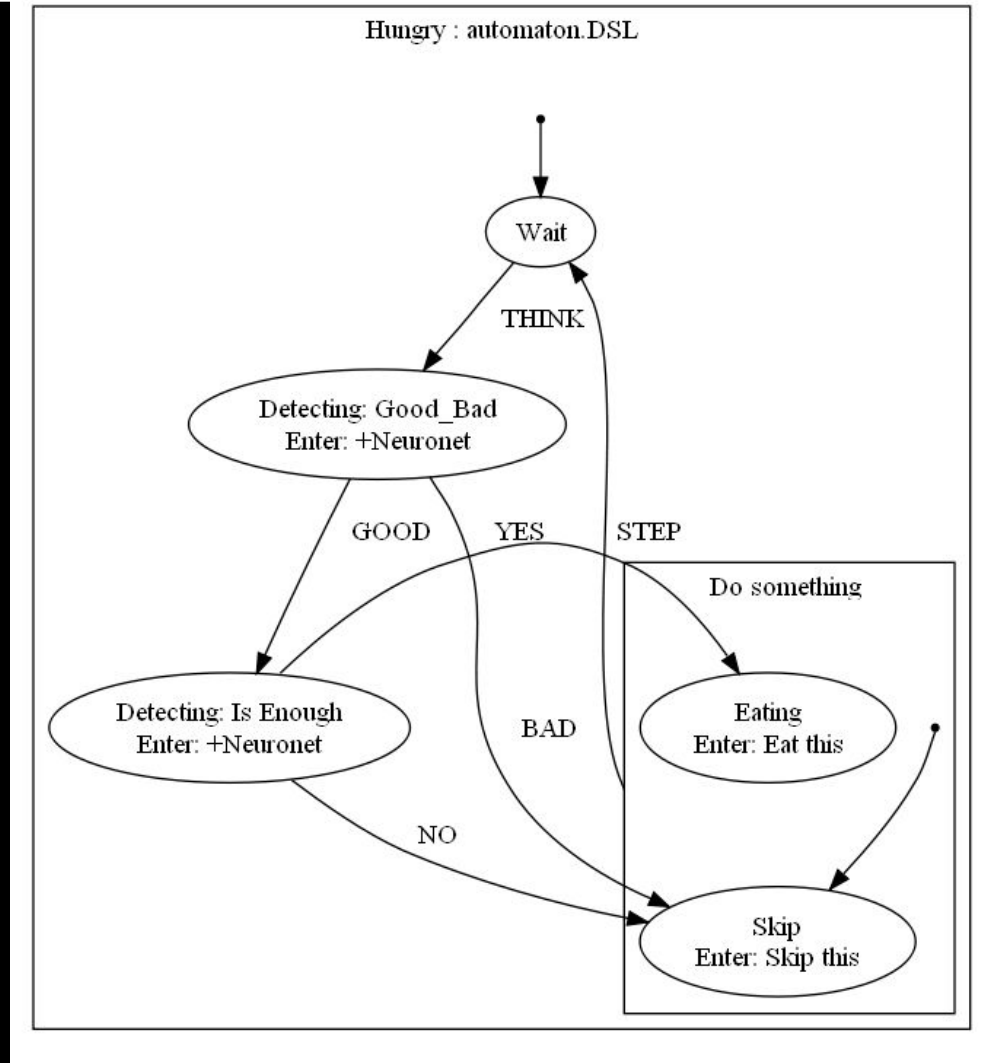



# Направление развитие

---

---

# ССЫЛКИ

---

<http://is.ifmo.ru>

<http://unimod.sourceforge.net/intro.html>

<https://cyberdisk-science.googlecode.com/svn/branches/030609/docs>

Спасибо за внимание!