



«Старт Карьеры»

21 марта 2012 г.

«Горные машины» – крупнейший машиностроительный холдинг Украины, специализирующийся на производстве оборудования для горнодобывающей промышленности. Входит в Систем Кэпитал Менеджмент (СКМ), ведущую финансово-промышленную группу Украины.

3 направления бизнеса Компании:

Оборудование для очистных и проходческих

Инфраструктурное оборудование

Оборудование для открытых горных работ

Основная продукция Компании:

- механизированные крепи,
- скребковые конвейеры,
- очистные и проходческие комбайны

- роторные экскаваторы,
- перегружатели,
- отвалообразователи,
- оборудование и запасные части к дробильно-размольной технике и экскаваторам

- вентиляторы главного проветривания,
- лебедки,
- подъемные машины,
- трансформаторные подстанции,
- колесный транспорт,
- ленточные



РОМАШИН

Евгений

Викторович,
Генеральный
директор



ДЫМА

Сергей

Николаевич,

Директор по

базовым...



САЛЕЕВ

Ильдар



АДОМ

Анна

Александровна,

Руководитель

Параметры...



НЕКРАСОВ

Максим

Валентинович,
Директор по
маркетингу и
продажам



АФИНОГЕНОВ

Андрей

Витальевич,

Директор по

продажам...



ДАТУАШВИЛИ

Теймураз



КОВАЛЬЧУК

Александр

Николаевич,

Директор

Б...



ЛЯЩЕНКО

Евгений



РЫБАЛКО

Сергей

Витальевич,

Директор

Дирекция...



КЛИМЕНКО

Наталья



КРУПИЦКИЙ

Валерий

Иванович,

Директор по

операционным...

МИССИЯ

Мы стремимся к совершенству, предлагая нашим клиентам эффективные решения на пути от проектирования технологий до эксплуатации оборудования для добычи, транспортировки и переработки природных ресурсов

ВИДЕНИЕ

Стать одной из лидирующих компаний, которая использует наиболее прогрессивные методы удовлетворения потребностей клиентов и производит востребованное на каждом из основных континентальных рынков оборудование для добычи, транспортировки и переработки природных ресурсов.

■ 6 машиностроительных заводов в Украине и 1 в России:

- Горловский машиностроитель;
- Донецкгормаш;
- Донецкий энергозавод;
- Дружковский машиностроительный завод;
- Криворожский завод горного оборудования;
- Свердловский машиностроительный завод;
- Каменский машиностроительный завод.

■ Собственная развитая инфраструктура:

- Инженерно-технический центр;
- Инспекторская компания (независимый контроль качества);
- Сервисная компания;
- Торговые компании в Украине, России и Казахстане.

Численность персонала – 11 тысяч сотрудников.



Компания поставляет оборудование в более чем 15 стран, в том числе в Россию, Казахстан, Беларусь, Узбекистан, Киргизию, Грузию, Армению, Испанию, Польшу, Сербию, Македонию, Вьетнам, Марокко и др. страны

НПК «Горные машины» - ведущий украинский экспортер горнодобывающего оборудования.

Рост объема экспортных операций в 2011 году составил 58% по сравнению с 2010 г.

Основные показатели, млн.дол.*

	2009	2010	%
Чистая прибыль	-28,9	13,5	246%
Объем продаж	103,8	200,5	193%
ЕБИТДА	-11,5	22,0	391%
Активы холдинга	327,2	409	125%

Принципы работы с персоналом Компании

- Самый ценный актив Компании – наши сотрудники: инициативные, энергичные, высокообразованные, профессионализм.
- Цель HR-стратегии: стать лучшим работодателем в регионе присутствия.
- Система работы с персоналом Компании включает в себя подбор профессиональных кадров, адаптацию их на предприятиях, развитие и обучение персонала, возможности для профессионального и карьерного роста, достойное вознаграждение за труд.



Корпоративные мероприятия:

- корпоративные праздники (День машиностроителя, Новый год, День семьи);
- стратегические сессии;
- функциональные конференции;
- корпоративный конкурс профмастеров;
- тренинги.

Активный корпоративный досуг:

- Спартакиады,
- Корпоративный турнир по футболу,
- Конкурс детского творчества.

Оздоровление:

- путевки на оздоровление на Азовском и Черноморском побережье,
- путевки детям в комфортабельный корпоративный лагерь «Искорка» в сосновом лесу Святогорья.



Украина, 84205, Донецкая область,
г. Дружковка, ул. Ленина, 7
Тел.: +38 (06267) 4-21-29, 4-34-04
Тел./факс: +38 (06267) 3-09-68



МАХОВ
Григорий
Григорьевич,
Директор
ПАО «Дружковский
машиностроительны
й завод»

О предприятии:

Завод основан в 1893 году акционерами «Донецкого общества железоделательного и сталелитейного производств» как металлургическое предприятие, а с 1936 года специализируется на выпуске горно-шахтного оборудования.

Многолетний опыт дружковских машиностроителей, подкрепленный мощной производственной базой механообрабатывающего, сварочно-сборочного, литейного и кузнечно-прессового производства позволяет выпускать продукцию, отвечающую самым высоким требованиям потребителей и мировым стандартам.

Сейчас на нашем заводе трудится около трех тысяч человек.

ДВИЖЕНИЕ ВПЕРЕД

Горно-шахтное-оборудования предприятия начало выпускать уже в начале XX века. На сегодняшний день на предприятии разработано и изготовлено более 40 моделей различных типов крепей, произведено свыше 30 тыс. пароккомплектов.



Выпускаемая продукция:
- Крепи щитовые двухстоечные;



Характеризуются высокой надежностью и ресурсом, которые обеспечиваются конструктивными параметрами секции, например уменьшение давления на почву в зоне носка основания и наличие механизма



Крепи четырехстоечные щитовые рядные;
 подъем основания для работы в условиях слабых почв,



а также **Крепи предназначены для прочных материалов** организации процессов

поддержания и управления кровлей при обработке пологих пластов.

Четырехстоечные секции обеспечивают автоматическую настройку крепи по мощности пласта.



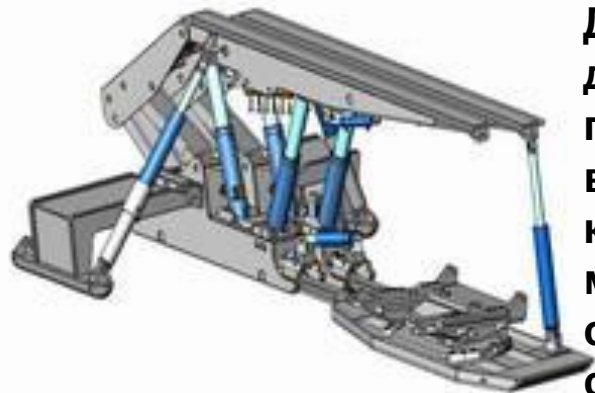

Крепи щитовых

агрегатов:
 Данные крепи предназначены для обработки боковых пород на пластах, в т.ч. опасных по внезапным выбросам угля и газа, разработка которых традиционными средствами механизации невозможна. Достигается это соединением поочередно передвигающихся секций, которые имеют различную функциональную направленность.



Локомотивный

транспорт;

Вагонетки бывают двух видов. Во-первых, вагонетки шахтные грузовые, которые предназначены для транспортирования горной массы и грузов, не выступающих за габариты вагонеток. Во-вторых, вагонетки шахтные пассажирские, предназначенные для перевозки людей по наклонным выработкам угольных шахт.



Конвейеры шахтные



Конвейера необходимы для транспортирования угля из очистных забоев.

Платформы, электровозы



Платформы перестановочные используются для принудительного перемещения одиночных вагонеток с одного пути на другой, расположенный параллельно. Основная задача электровозов аккумуляторных – транспортировка составов вагонеток по подземным железным дорогам узой колеи.

Дружковский машиностроительный завод – это производственный комплекс с большим технологическим потенциалом. В частности в его состав входят механо-сборочное, сварочно-сборочное, литейное и кузнечно прессовое производства.

Предприятие также имеет собственные испытательные стенды, что позволяет смоделировать конкретные горно-геологические условия. Количество таких стендов в мире исчисляется единицами



Постоянно обновляется оборудование в цехах, в планах закупка нового сварочного, металлургического и гальванического оборудования. Не так давно были приобретены и установлены многофункциональные станки с программным управлением – обрабатывающие центры BLUESTAR 5+, BIGLIA 470 и др., современное



ЗАВОД-СЕМЬЯ

Предприятие славится семейными трудовыми династиями. Особое внимание уделяется работе с молодежью, как с заводской, так и с подрастающим поколением – будущими машиностроителями. Молодые специалисты могут обучиться новым профессиям, повысить свою квалификацию под руководством опытных наставников.



ЗАВОД-СЕМЬЯ

Предприятие славится семейными трудовыми династиями. Особое внимание уделяется работе с молодежью, как с заводской, так и с подрастающим поколением – будущими машиностроителями. Молодые специалисты могут обучиться новым профессиям, повысить свою квалификацию под руководством опытных наставников.

В 2011 г. на заводе было обучено:

- новых рабочих (учеников) - 43 человека;
- смежную профессию получили – 208 человек;
- повысили квалификацию – 42 человека.

На данный момент проходят обучение:

- учеников – 18 человек;
- получают смежную профессию – 40 человек;
- повышают квалификацию – 4 человека.

Прошли практику на заводе

	2010 г.	2011 г.
Все ВУЗы	18 чел.	11 чел.
из них ДГМА	10 чел.	7 чел.
Дружковский техникум ДГМА	146 чел.	138 чел.

ЗАВОД-СЕМЬЯ

Пропаганда здорового образа жизни и активного досуга здесь подкрепляется делами – это организация состязаний, футбольных турниров, творческих вечеров, турслётов. Мы стремимся, чтобы отдых нашей молодежи был активным, здоровым, интересным и познавательным.



Праздничный концерт

Вечер художественной
самодельности



ЗАВОД-СЕМЬЯ

Пропаганда здорового образа жизни и активного досуга здесь подкрепляется делами – это организация состязаний, футбольных турниров, творческих вечеров, турслётов. Мы стремимся, чтобы отдых нашей молодежи был активным, здоровым, интересным и



Турпоходы



Соревнования по туризму



ЗАВОД-СЕМЬЯ

Пропаганда здорового образа жизни и активного досуга здесь подкрепляется делами – это организация состязаний, футбольных турниров, творческих вечеров, турслётов. Мы стремимся, чтобы отдых нашей молодежи был активным, здоровым, интересным и



Коллективные походы на каток

Футбольные соревнования



ЗАВОД-СЕМЬЯ

Пропаганда здорового образа жизни и активного досуга здесь подкрепляется делами – это организация состязаний, футбольных турниров, творческих вечеров, турслётов. Мы стремимся, чтобы отдых нашей молодежи был активным, здоровым, интересным и познавательным.



Кулинарные
соревнования на День
города

Актуальные вакансии

№	Должность
1	<p>Специалист по внедрению и сопровождению технологических процессов в производстве (инженер-технолог)</p> <ul style="list-style-type: none"> - механическая обработка - сварка - кузнечно-прессовое производство - нормирование технологических процессов
2	Специалист по администрированию сети (системный администратор)
3	Специалист по разработке и сопровождению СУП (инженер-программист)



→ **Презентация** – Компания информирует студентов о предприятиях и вакансиях



→ **Предварительный отбор** – на основании общей успеваемости и активности студентов, а также мнения педагогов кафедры



→ **Интервьюирование** – Компания проводит целевой отбор студентов



→ **Практика на предприятии** – распределение студентов, закрепление за опытными наставниками



→ **Адаптация** – работодатель транслирует необходимые знания для конкретной профессии, знакомит с ценностями и культурой Компании



→ **Прием на работу** – начало совместного взаимовыгодного сотрудничества



Студенты:

- Прохождение стажировок и практики в условиях реального производства;
- Подготовка дипломных проектов по тематике Компании;
- Трудоустройство по специальности;
- Карьерный рост;
- Обучение и развитие;
- Участие в корпоративных программах;
- Возможность перенять опыт лучших сотрудников;
- Реализация личных способностей.

ДГМА:

- Преподаватели ВУЗа получают дополнительные практические знания о работе производства;
- Актуальные программы подготовки приближенные к производству;
- Производственная база и материалы;
- Рейтинг выпускников.

НПК «Горные машины»:

- Целевая подготовка для предприятий Компании;
- Приток молодых квалифицированных кадров с хорошей теоретической подготовкой, основанной на производственном опыте, и практическими навыками.

Контактное лицо:

**Храмых Валентина Николаевна,
Менеджер по подбору, адаптации
и кадровому администрированию персонала Дружковского машиностроительного
завода**

е- mail: kadr.drmz@mail.ru (в теме письма указывать: «От студента ДГМА, участвующего в презентации»)

тел.: +38-062-674-47-58

факс.: +38-062-674-47-58