

Инвестиционная деятельность и жилищное строительство

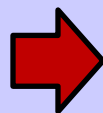

**Финансовые
вложения**



- ценные бумаги (паи, акции)
- процентные облигации
- уставные (складочные капиталы)
- займы

**Инвестиции в
нефинансовые
активы**



- инвестиции в основной капитал
- инвестиции на приобретение земельных участков и объектов природопользования
- инвестиции в нематериальные активы
- инвестиции в прирост запасов материальных оборотных средств
- инвестиции в другие нефинансовые активы

Структура инвестиций в нефинансовые активы в январе-июне 2009г. (в % к итогу)

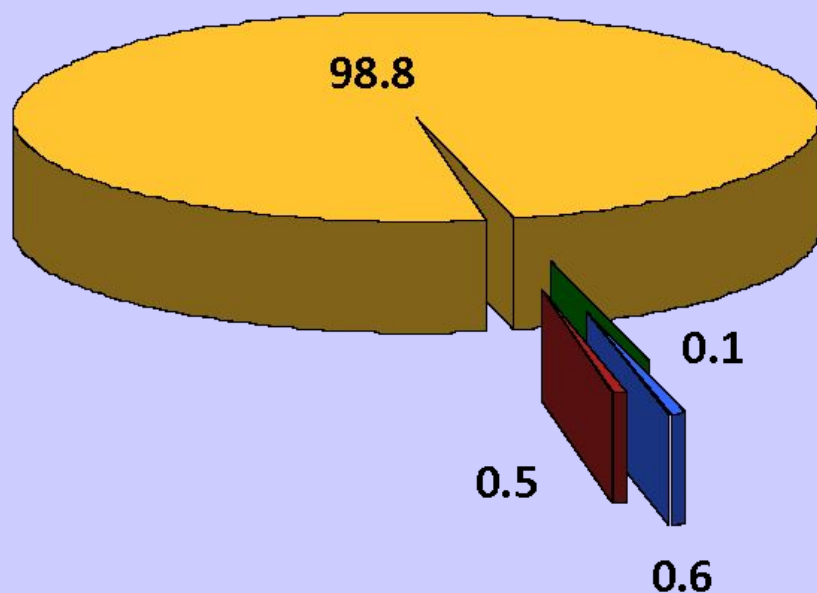

- инвестиции в основной капитал
- инвестиции в нематериальные активы
- инвестиции в другие нефинансовые внеоборотные активы
- затраты на научно-исследовательские, опытно-конструкторские и технологические работы

**Динамика инвестиций в основной капитал
(в % к предыдущему году)**

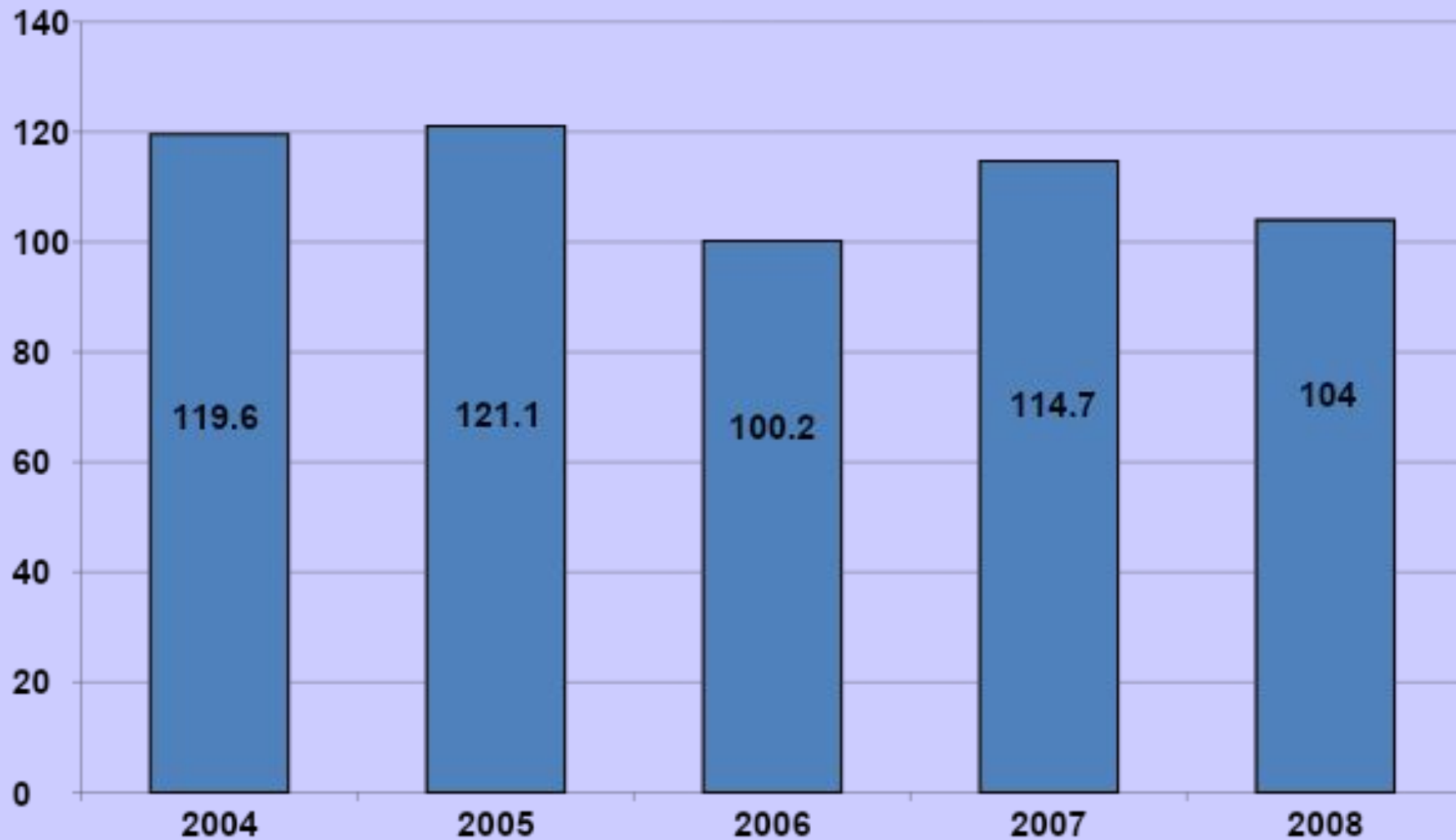

Жилища



Расходы на строительство:

жилых домов, входящих в жилищный фонд

- общежитий
- спальных корпусов школ-интернатов
- учреждений для детей сирот и детей, оставшихся без попечения родителей
- приютов для престарелых и инвалидов

жилых домов, не входящих в жилищный фонд

- дома лесничих
- дома обходчиков
- дома животноводов
- дома дорожных мастеров

Здания (кроме жилых) и сооружения



Расходы на строительство:

- зданий и сооружений
- коммуникаций внутри зданий, необходимые для его эксплуатации

Машины, оборудование, транспортные средства

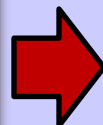

Затраты на приобретение:

- машин
- транспортных средств, оборудования
- монтаж оборудования
- инвентарь

Прочие

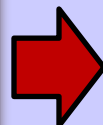

Затраты на приобретение:

- по эксплуатационному и разведочному бурению на нефть, газ и термальные воды
- по насаждению и выращиванию многолетних культур
- на формирование рабочего, продуктивного и племенного стада
- фондов библиотек, органов научно-технической информации, архивов, музеев
- других не перечисленных выше

**Видовая структура инвестиций в основной капитал
в январе-июне 2009 г.
(в % к итогу)**



направления воспроизводства основных фондов:

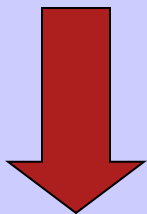

**новое
строительство**

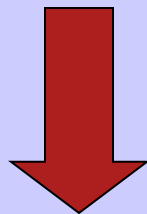

**реконструкция
и модернизация**

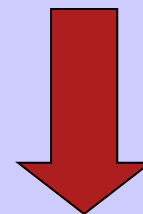

**приобретение
основных
средств**

Направления инвестиций в основной капитал за 2008г. (в % к итогу)

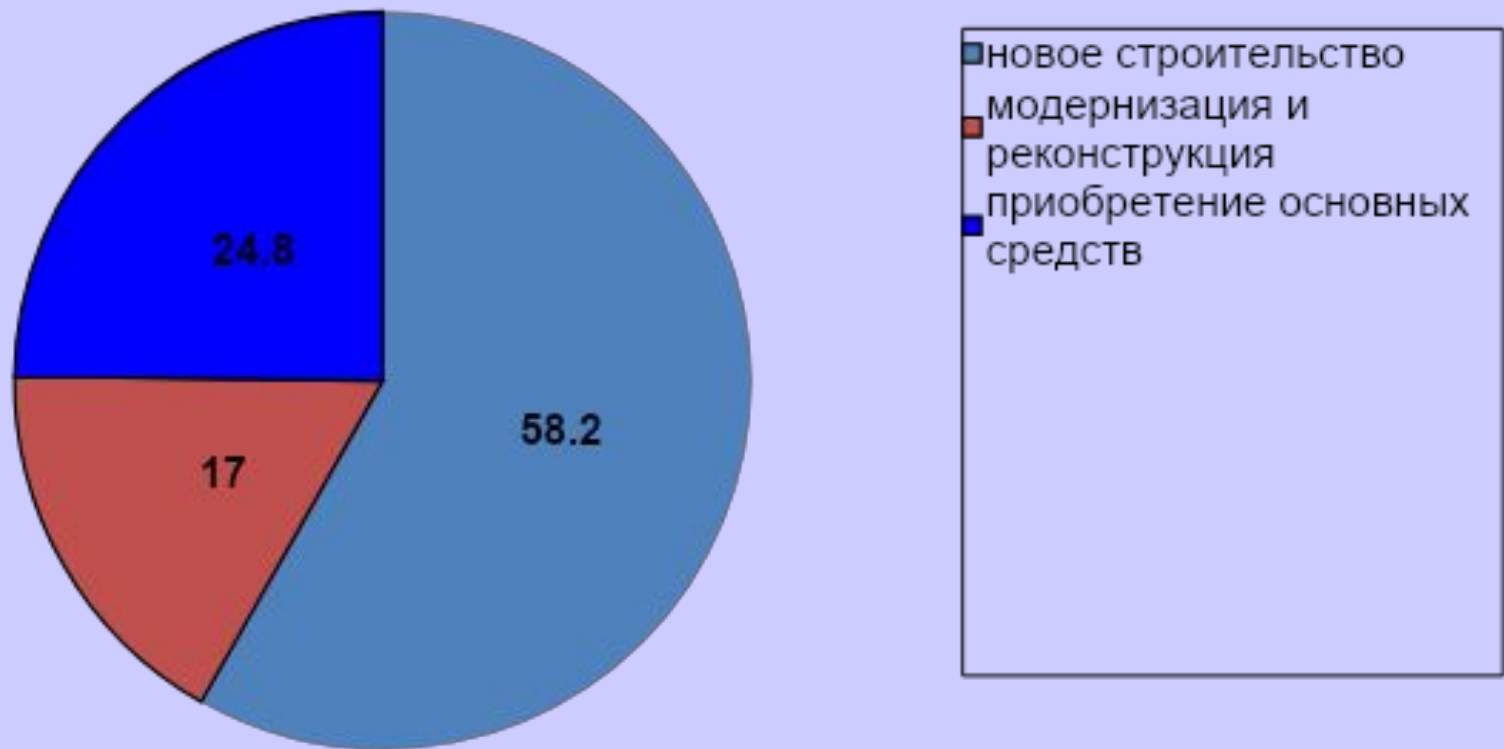

**Инвестиции в основной капитал по видам экономической деятельности
в 1 полугодии 2009 г.
(в % к итогу)**

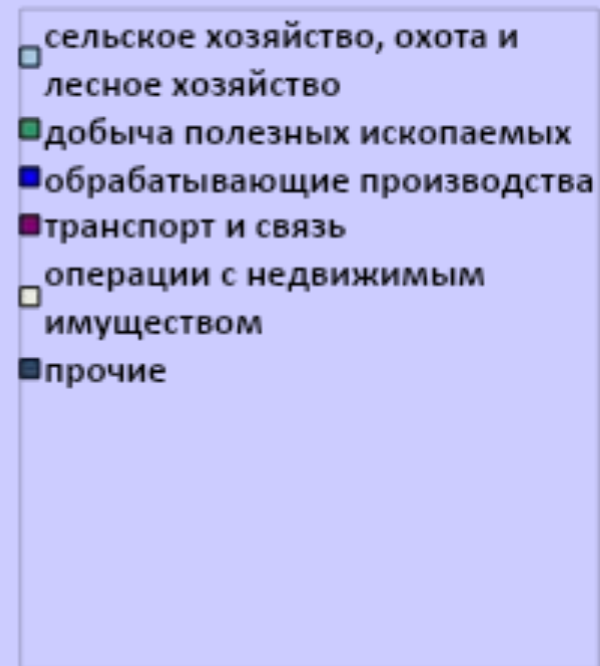
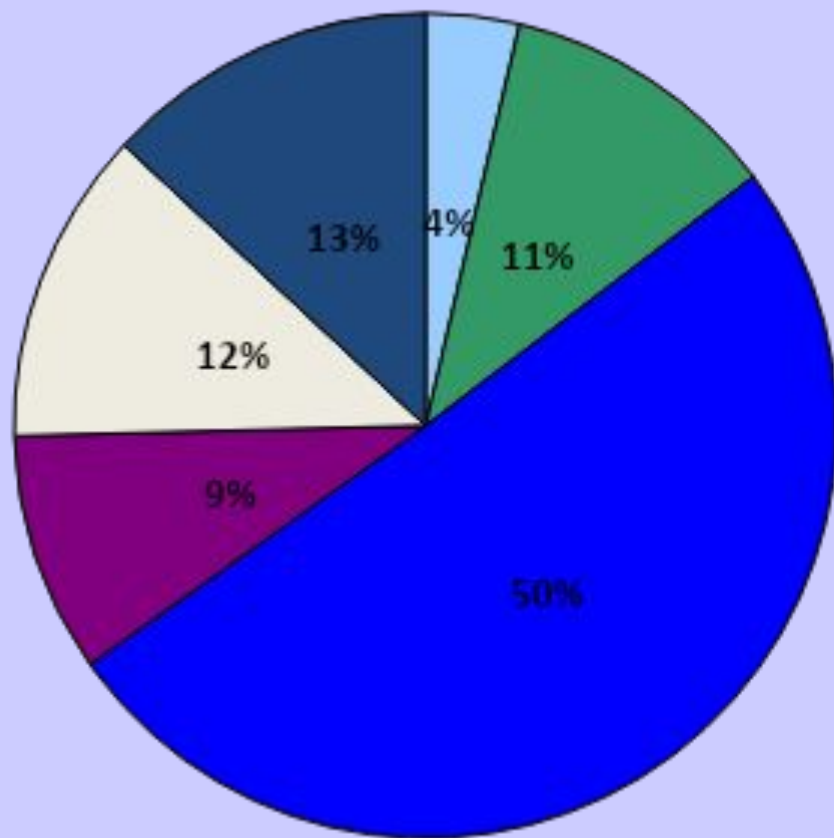

Источники финансирования инвестиций в основной капитал

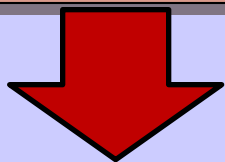

Собственные средства

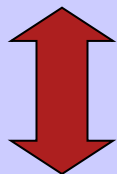

- прибыль
- амортизационные отчисления
- другие собственные средства

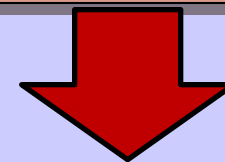

Привлеченные средства

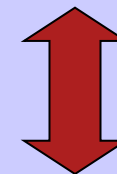

- кредиты банков
- заемные средства других организаций
- бюджетные средства
- внебюджетные фонды
- прочие

Структура привлеченных средств за январь-июнь 2009г. (в % к итогу)

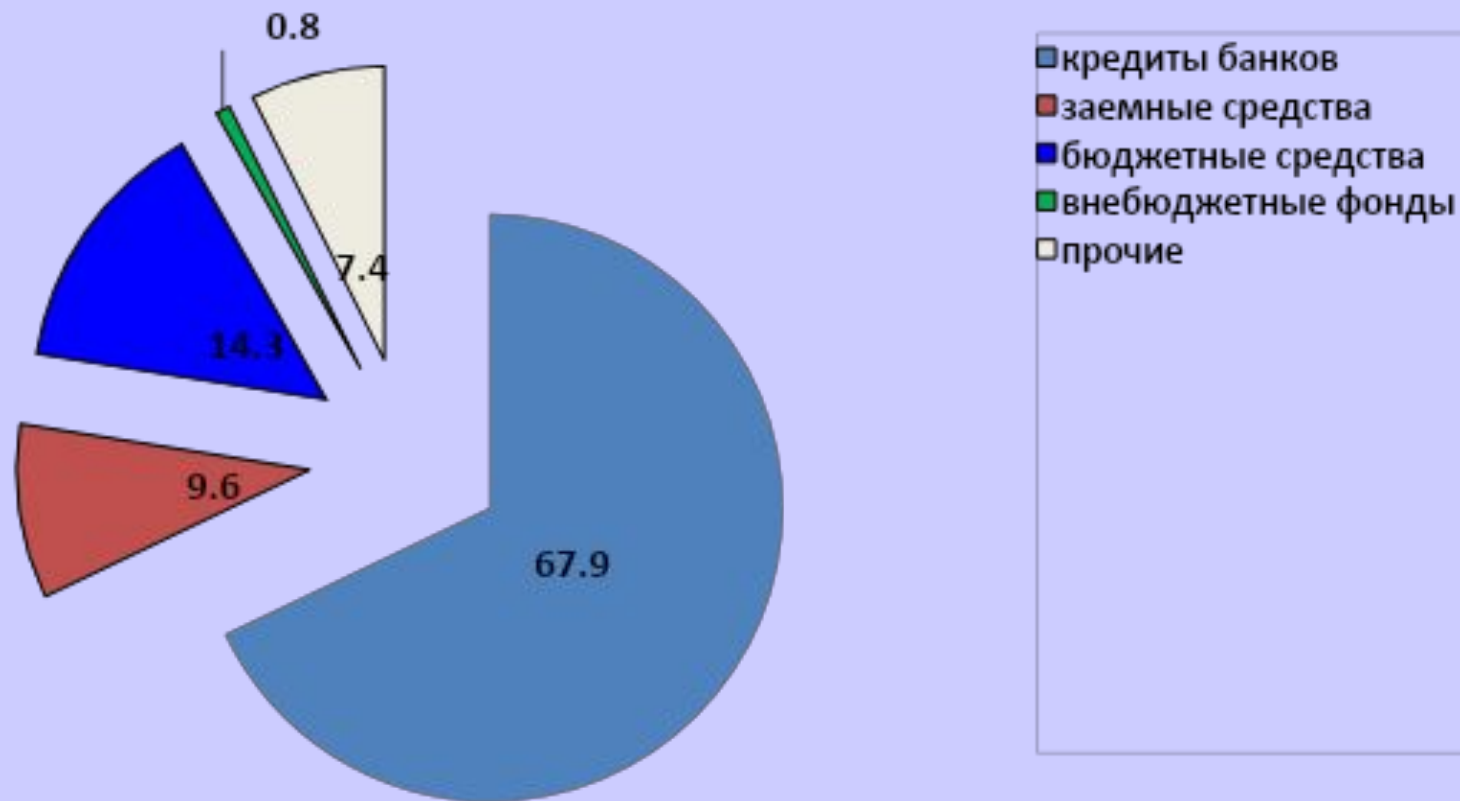

Структура собственных средств за январь-июнь 2009г. (в % к итогу)

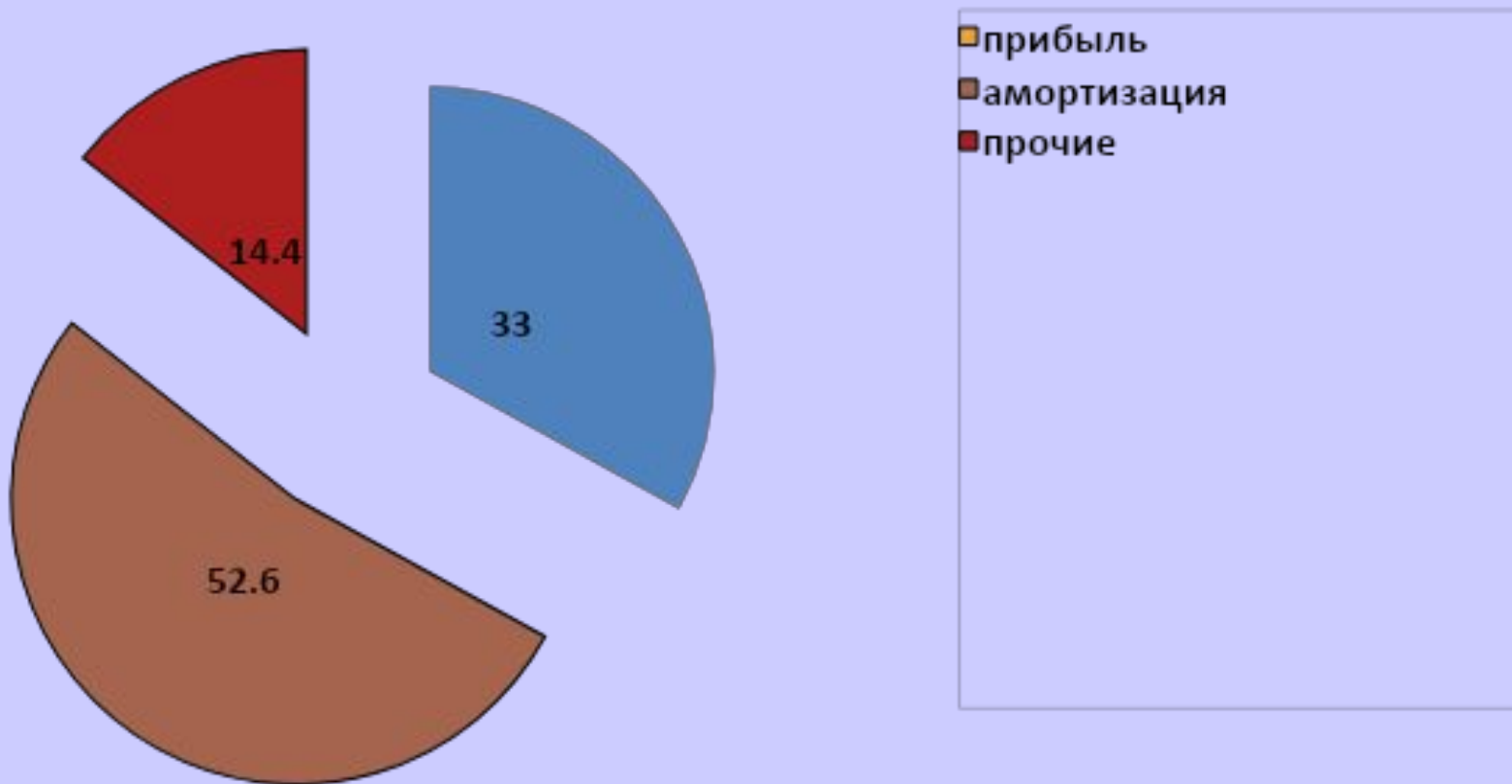

Динамика ввода жилых домов (тыс. кв. м)

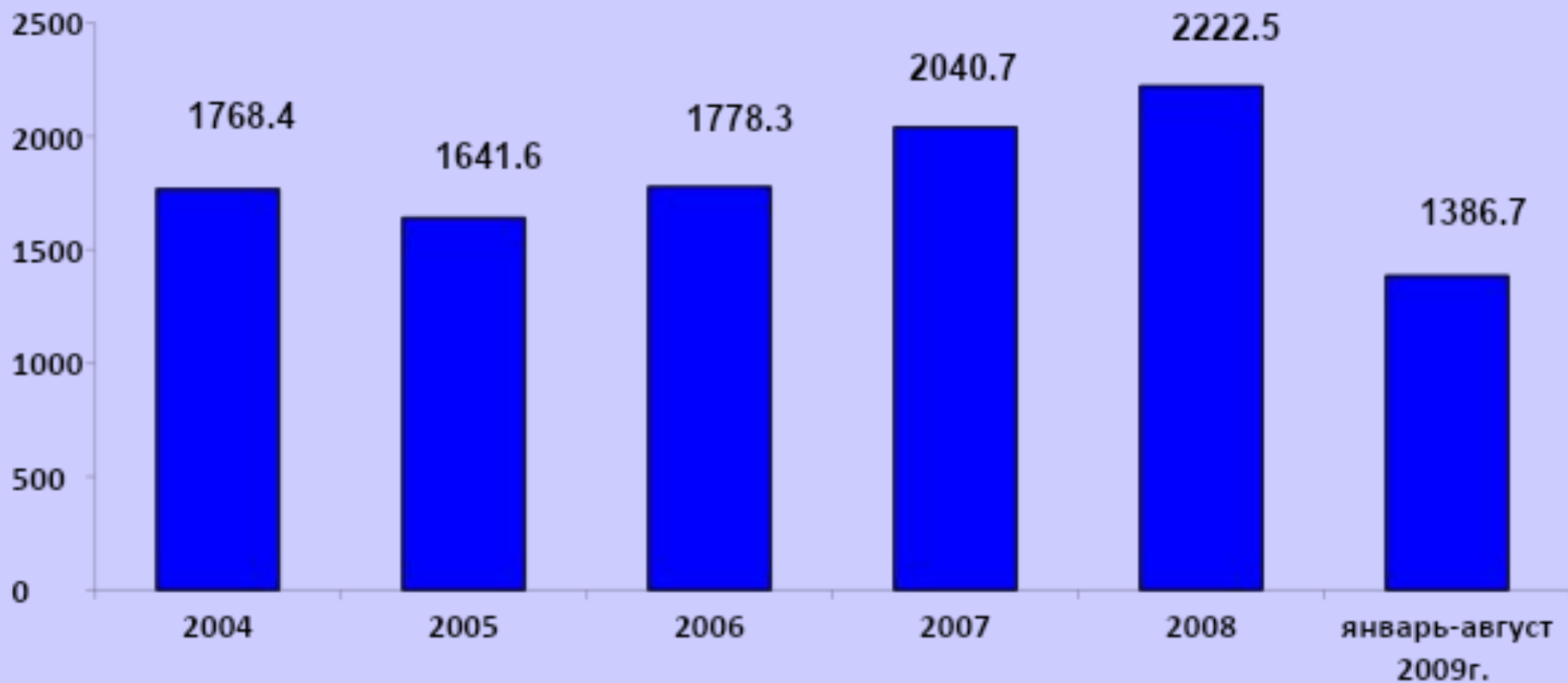

Показатели ввода жилья

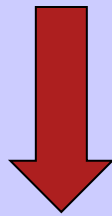

**многоквартирные
жилые
дома**

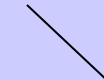

Форма № С-1

Форма № 1-разрешение

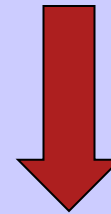

**индивидуальны
е
жилые
дома**



Форма № 1-ИЖС

**Ввод действие жилых домов за январь-август 2009г.
(тыс. кв.м)**

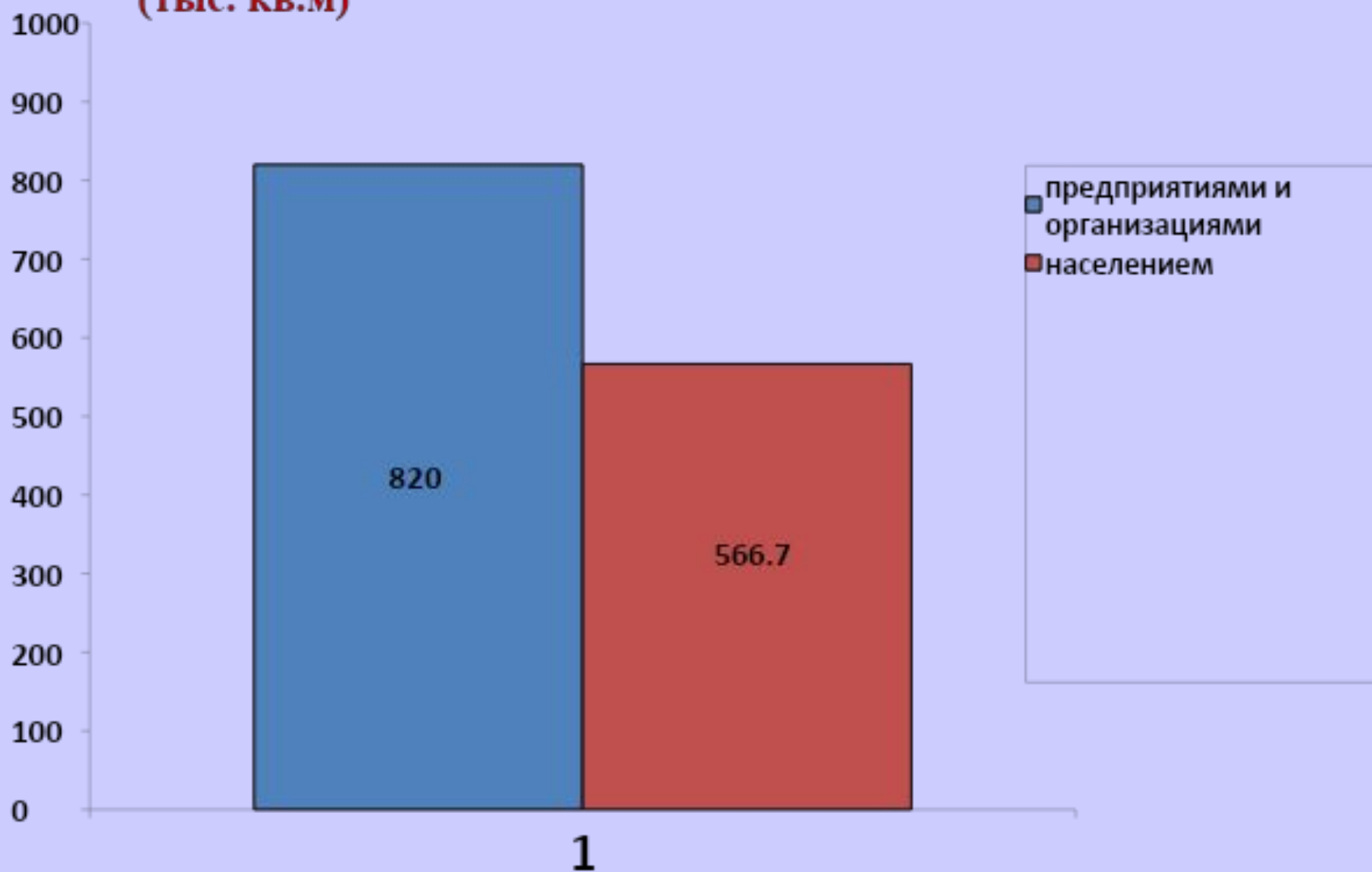

- жилая площадь – домов, общежитий, домов для инвалидов и престарелых, спальных помещений детских домов и школ интернатов;

- подсобные (вспомогательные) помещения – кухни, коридоры, санитарные узлы, ванны и гардеробные комнаты, кладовые, встроенные шкафы. В общежитиях – помещения культурно-бытового назначения и медицинского обслуживания. В домах-интернатах, детских и специальных домах – столовые, буфеты, клубы, читальни, спортивные залы, приемные пункты бытового обслуживания и медицинского обслуживания

Динамика ввода жилых домов (в % к итогу)

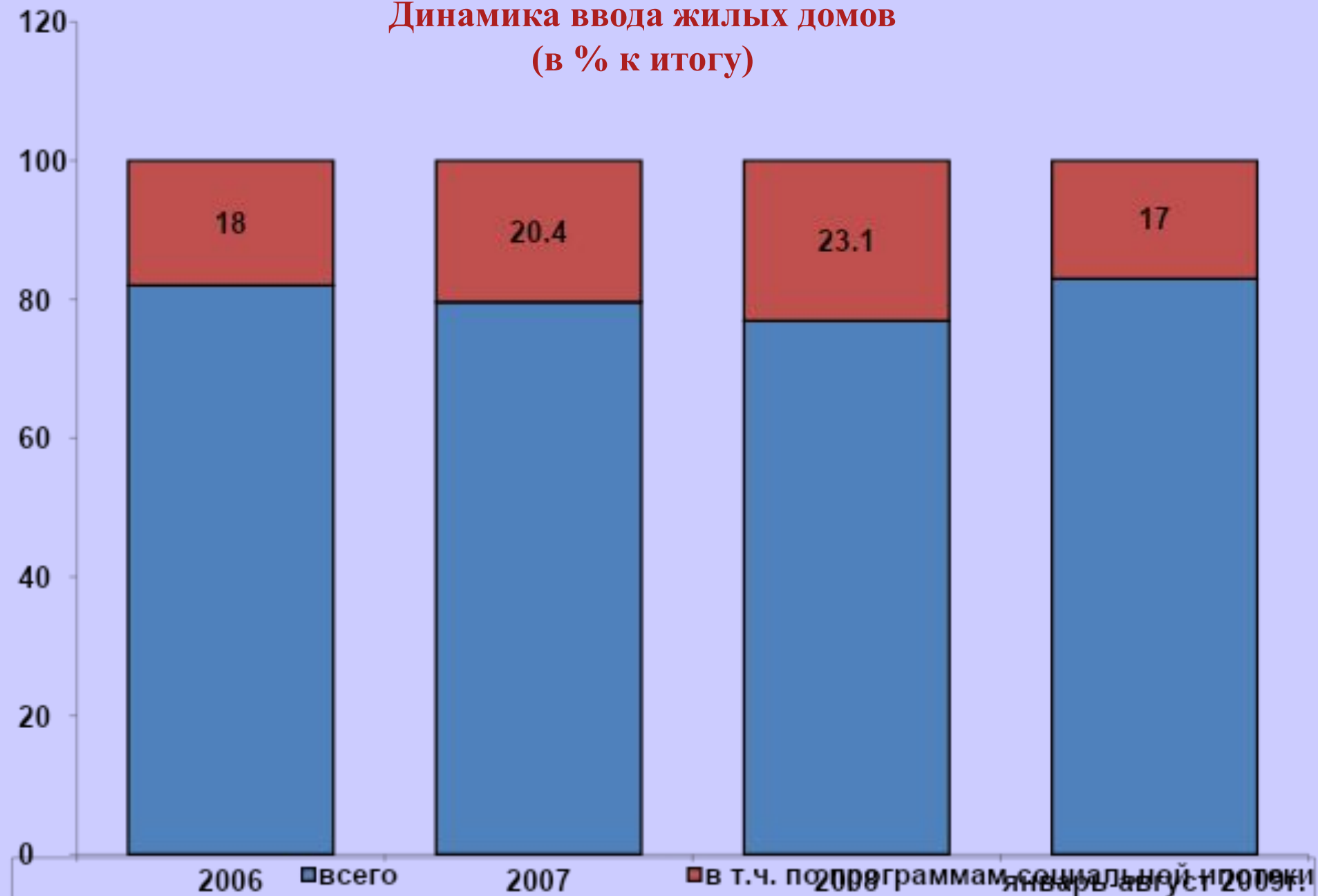

Статистическая информация

- Экспресс информация

**«Жилищное строительство в Республике Татарстан» -
ежемесячный выпуск**

**«Инвестиционная деятельность в Республике Татарстан» -
ежемесячный выпуск**

- Статистический бюллетень

**«Основные показатели инвестиционно-строительной
деятельности в Республике Татарстан» - ежеквартальный
выпуск**

- Статистический сборник

**«Строительство в Республике Татарстан» -ежегодный
выпуск**

**Спасибо
за
внимание!**