

**Тема: Формирование и развитие
профессиональных
компетентностных конструкторов у
педагогов на основе инновационной
технологии решения
индивидуальной образовательной
проблематики на базе
стажировочной площадки МАОУ
«Бурятская гимназия № 29 » г. Улан-
Удэ**

Цель программы:

- Моделирование индивидуальных образовательных программ стажеров способом погружения в инновационную среду «Автографа».

Задачами программы являются:

- поддержка и развитие метапрофессиональных образований, ключевых компетенций, базовых компетентностей педагогов;
- выработка модели персонифицированной образовательной программы стажера;
- определение критериев измерения профессиональных достижений педагогов на компетентностной основе;
- совместное проектирование образовательных продуктов учащимися, педагогами и родителями и представление возможностей экспертизы педагогической деятельности учителя.

- **организационно- деловая игра – тренинг развития «Автограф»:**
- погружение в новую логику - смысловую среду;
- переосмысление оснований своих действий;
- освоение способов проектирования, конструирования ОП;
- моделирование индивидуально – образовательного маршрута;
- оформление новых проектов для решения конкретных задач или проблем.

- Автограф - не передача способа решения профессиональных задач участникам образовательной программы, а о совместная работа по порождению нового для обеих сторон.
- Поддержка рефлексивно-аналитического отношения к собственной деятельности.
- Видение границ компетентностей, компетенций, метапрофессиональных качеств.

- Образовательная программа создает условия для апробирования педагогами и управленцами самостоятельных, инициативных педагогических действий через моделирование их в условиях профессиональной кооперации, а также для создания профессиональных продуктов.
- Принцип построения программы СП – блочно-модульный. Программа предполагает возможность разработки проекта под задачи конкретного образовательного учреждения и стажера, оформление экспериментальной работы.
- Программа предполагает деятельностные формы стажировки (модельные уроки, события, разработку проектов...). Движение в программе предполагает тьюторское сопровождение индивидуальных образовательных программ участников.

Индивидуально-личностный маршрут участника стажировки

Основные характеристики маршрута:

- Маршруты различаются по задачам, содержанию, критериям.

Исходные положения индивидуально – личностного маршрута:

- Создается для конкретного слушателя;
- Слушатель выступает субъектом выбора предлагаемого пути, неформальным заказчиком, автором и реализатором.
- Использование возможностей педагогического взаимодействия.

Схема индивидуально-личностного маршрута

Модули: М1...М9

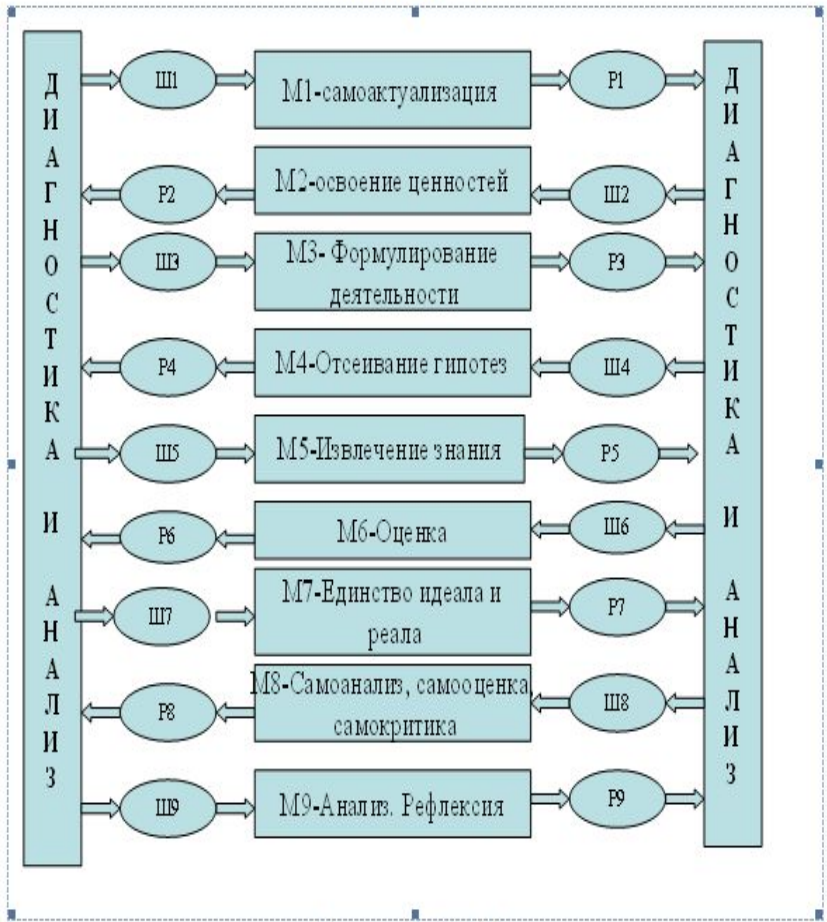

Результаты: P1..P9