

CINTERION

Мировой лидер в беспроводных M2M решениях

Ведущий поставщик беспроводных M2M модулей компания CINTERION является частью корпорации GEMALTO

История компании CINTERION

CINTERION, ранее Siemens Wireless Modules, является ведущим мировым поставщиком сотовых M2M (machine-to-machine) коммуникационных модулей, комбинируя уникальный опыт в инженерных разработках и локальную клиентскую поддержку на протяжении всего жизненного цикла работы с заказчиком.

Компания начала свою деятельность более 15 лет назад и в 2010 году была приобретена компанией Gemalto.



www.cinterion.com

GEMALTO

GEMALTO, лидер в отрасли цифровой безопасности, разрабатывает программное обеспечение, а так же проектирует и производит устройства защиты персональных данных, такие как смарт-карты, электронный паспорт, токены доступа.

Ключевые факты:

- 2010 Оборот €1.9 млрд.
- 10,000 сотрудников
- 90 национальностей
- 45 стран
- 18 производственных площадок
- 13 центров разработки
- 1300 патентов



www.gemalto.com

Продукты Gemalto

Примеры продуктов Gemalto

Устройства защиты персональных данных производства Gemalto находятся в руках миллиардов индивидуальных пользователей:



Связь



Магазин/Банк

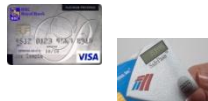

Поездка



Работа



Достижения продуктов Gemalto

- 1,5 млрд. устройств произведено и персонализировано в 2010 г.
- 200 млн. жителей различных стран обеспечены электронными паспортами
- 500 млн. людей используют банковские карты
- Обслуживаются 450 мобильных оператора по всему миру, которые объединяют 2 млрд. абонентов
- 30 лет опыта разработок и производства устройств защиты персональных данных

CINTERION – ведущий поставщик беспроводных M2M модулей в мире

Лидер рынка

Компания CINTERION сочетает уникальный опыт в беспроводных технологиях и технологиях защиты информации в модулях M2M (machine-to-machine) и является лидером мирового рынка сотовых M2M модулей.

Рынок промышленных M2M модулей за 2010 год

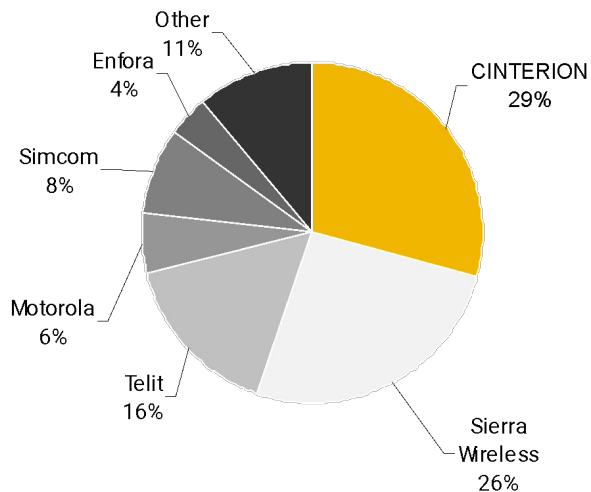

Sam Lucero, ABI Research.
Директор по M2M.

“Cinterion является лидером рынка встраиваемых сотовых M2M модулей каждый год, начиная с 2003г., когда ABI Research впервые решила заняться исследованием этого рынка.”

Источник исследования рынка: Beecham Research, Июнь 2011

CINTERION предлагает все необходимое для M2M решений

с успехом применяя многолетний опыт технического лидерства

M2M Консалтинг

- Консультации для различных отраслей рынка
- Избежание лишних затрат

Продуктовая линейка

- Обширное и расширяющееся портфолио
- Гибкость и Надежность

Поддержка внедрений

- Глобальная поддержка на всех этапах
- Быстрый вывод на рынок

Управление жизненным циклом

- Расширенное время жизни продуктов и их наличие
- Управляемая преемственность моделей и миграция

Продукты следующего поколения

- Эволюционный путь к новым технологиям
- Защита инвестиций в будущее



Поддержка в течении всего жизненного цикла снижает затраты, увеличивает гибкость и минимизирует риски

Глобальное присутствие и локальная поддержка в CINTERION

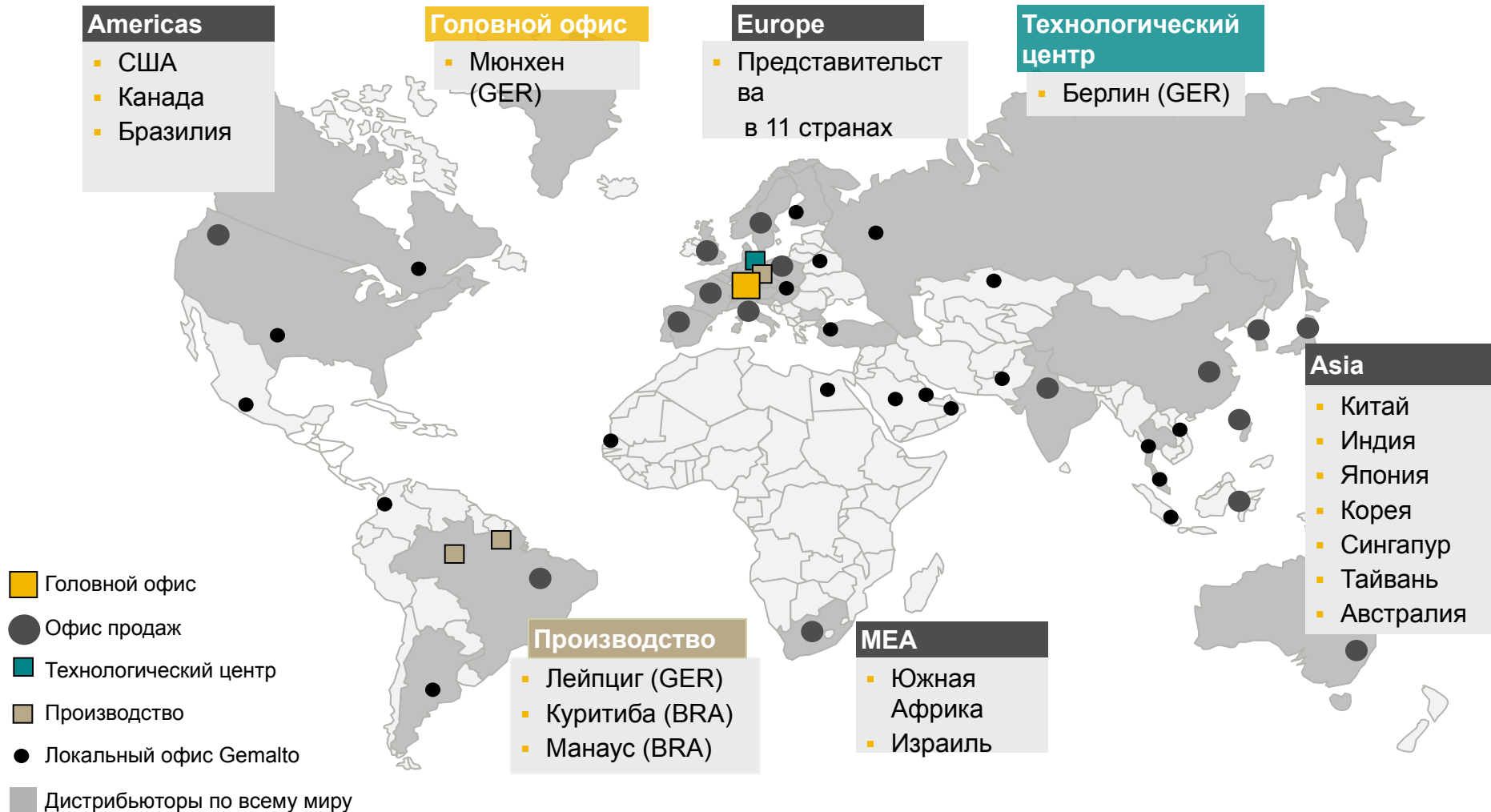

CINTERION предлагает наиболее всеобъемлющее портфолио продуктов

Линейка продуктов CINTERION разработана с учетом самых высоких требований промышленных M2M приложений

- Высшее качество и надежность
- Длинный жизненный цикл продукта
- Плавная масштабируемость
- Миграция на новые технологии
- Надежные планы развития



M2M Advanced

- Развивающиеся новые сотовые технологии M2M

M2M Evolution:

- Полный M2M функционал
- Плавная масштабируемость функциональных возможностей

M2M Value:

- Обширный набор M2M функций
- Бюджетно ориентированные продукты

Automotive:

- Продукты сертифицированные по автомобильным стандартам качества
- Специализированный набор функций

Terminals:

- Готовые к использованию M2M платформы

Портфолио Продуктов Cinterion

Вне конкуренции на мировом M2M рынке:

- > **Наименьшее** токопотребление за счет технологии 65нм!
- > **Наименьший размер!**

Continuous New Product Releases

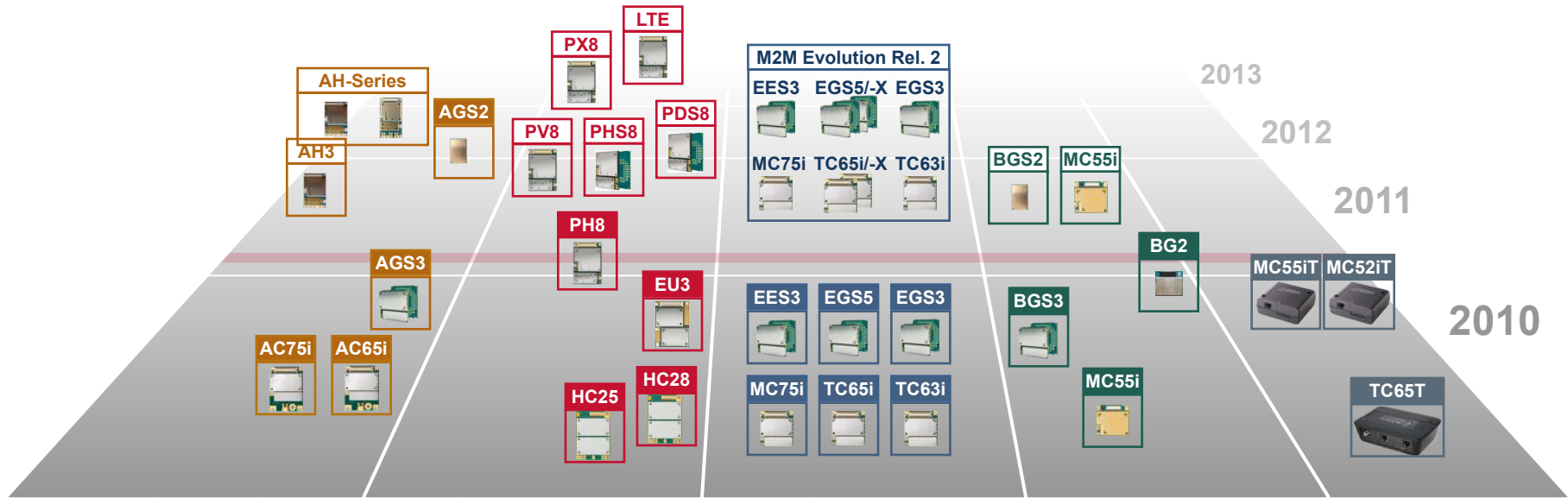

HSPA	EDGE	GPRS	EVDO	HSDPA / HSUPA	EDGE	GPRS	GPRS	GPRS	
Automotive			M2M Advanced		M2M Evolution		M2M Value		Terminals

Автомобильная серия <ul style="list-style-type: none"> GPRS, EDGE, HSPA Специальные автомобильные функции Расширенный температурный диапазон Решения для e-Call и ЭРА-ГЛОНАСС 			Новые сотовые технологии <ul style="list-style-type: none"> Широкая полоса пропускания UMTS, HSPA Путь развития к LTE 		Масштабируемость и Эволюция <ul style="list-style-type: none"> Высокоскоростные GPRS, EDGE Встроенные вычислительные мощности Полный функционал для M2M Масштабируемость 		Бюджетная серия <ul style="list-style-type: none"> Обширный набор M2M функций Разнообразие футпринтов GPRS 		Plug'n Play M2M <ul style="list-style-type: none"> базовый набор M2M
--	--	--	---	--	---	--	--	--	--

Cinterion eCall / ЭРА- ГЛОНАСС

Все семейство модулей серии Automotive подготовлено для обеспечения функциональности e-Call / ЭРА. Cinterion является одним из основных разработчиков проекта eCall и непосредственно осуществляет путь от стандартов к готовым продуктам для рынка.

Соответствие 3GPP
PSAP
Тестовый Сервер



Образцы модулей
Развитие портфолио
Участие в
стандартизации

Техническая Клиентская Поддержка = Инженеры по применению + Технические консультанты

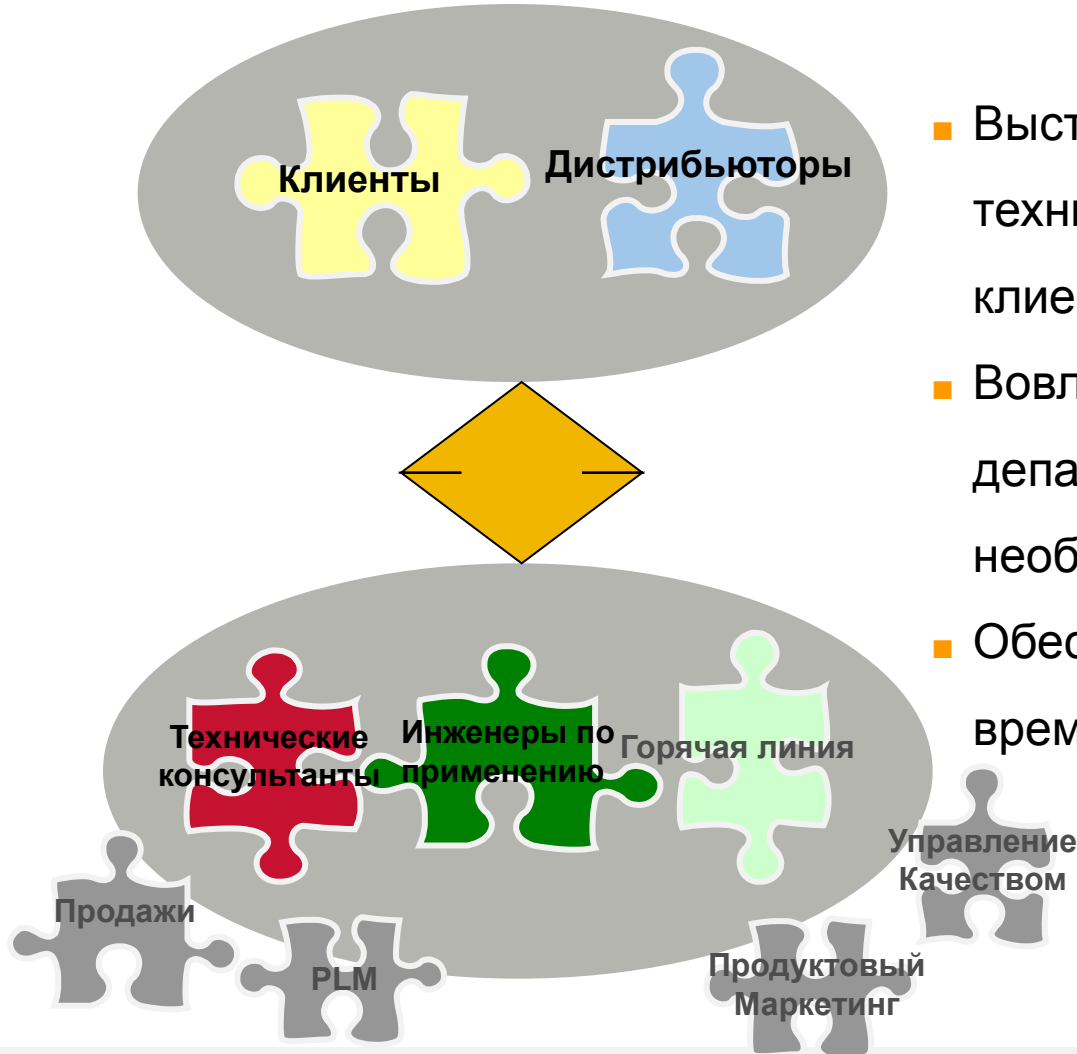

- Выстроенный интерфейс технической поддержки клиентов и дистрибьютеров
- Вовлечение других департаментов Cinterion при необходимости
- Обеспечение быстрого времени реагирования

Что мы делаем в рамках технической поддержки...?

- Оказание помощи при разработке, предоставление примеров кода
- Обсуждение вопросов с клиентами, инженерами и консультантами по всему миру, с разработчиками и тестировщиками
- Организация серверов по требованию – ftp, http, open sockets
- Работа с предоставленными клиентскими решениями/sim картами
- Удаленные сессии Remote desktop с клиентами
- Работа с профессиональным оборудованием
- Организация семинаров по запросам клиентов

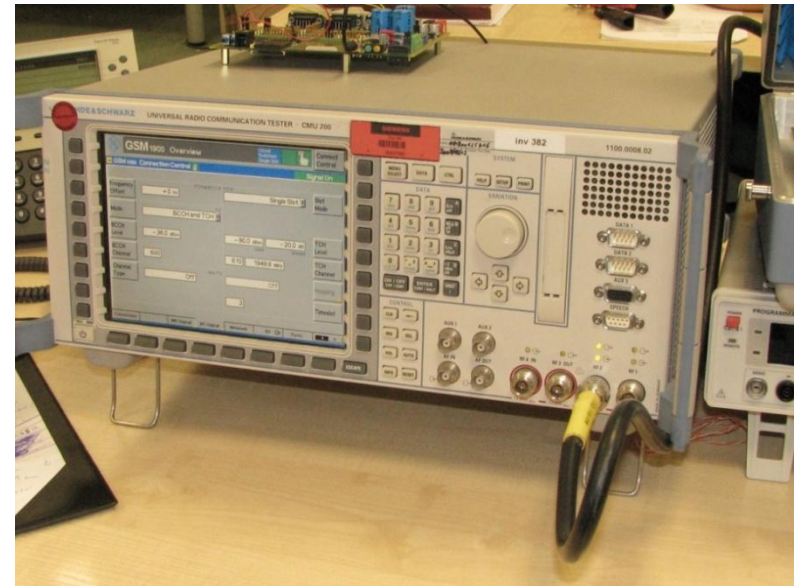
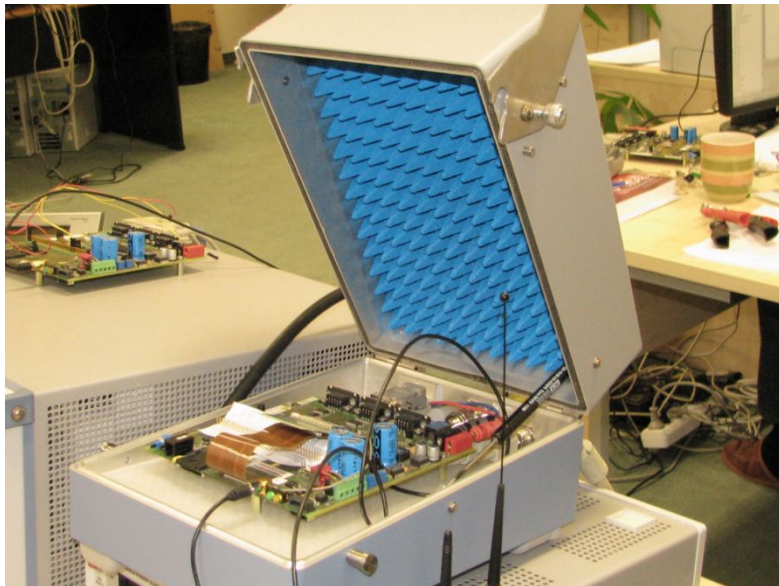

Проекты – пакет технической поддержки по оборудованию

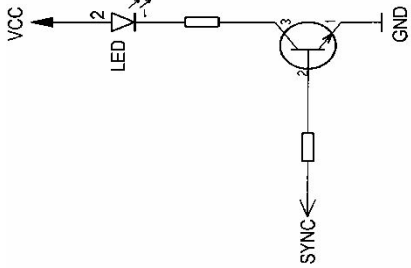

Обзор схем / компоновки



**Консалтинг при
разработке антенн**

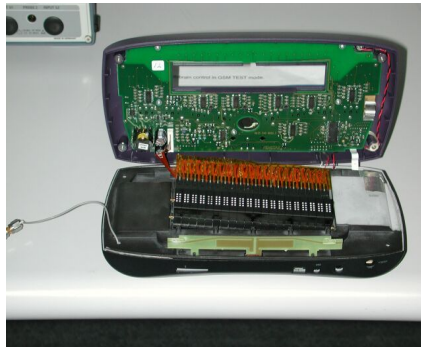
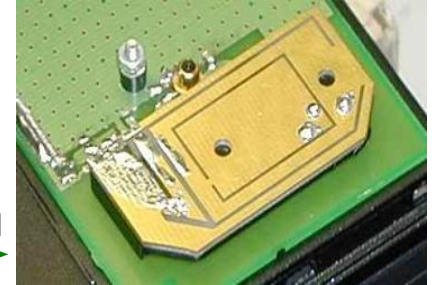

**Рекомендации при
проектировании**



**Настройка Audio
параметров**

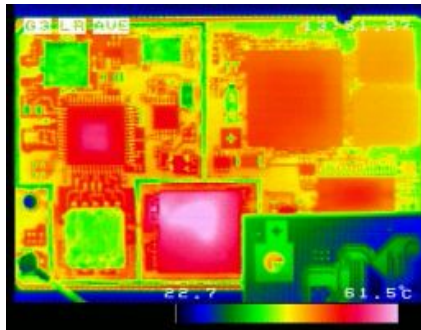

**Температурный
анализ**



**Тестирование
интерфейса SIM**



CINTERION является сертифицированным надежным партнером для ведущих компаний во всех отраслях M2M



ISO 9001



VDA 6.2



TS16949

Качество

- Тотальный контроль качества при разработке и производстве
- Система менеджмента качества Cinterion соответствует стандарту TS 16949 и сертифицирована в соответствии с ISO 9001 и VDA6.2
- Наше производство сертифицировано в соответствии с TS 16949

Снятие показаний / телеметрия



Безопасность



Мониторинг транспорта



Платежные терминалы



Удаленный контроль



Автомобильная индустрия



Мобильные компьютеры



Шлюзы, Роутеры



Что входит в стоимость продуктов Cinterion

Комплексное предложение



- Маркетинговая информация
- Ценовое предложение

- Региональные продажи
- Клиентская поддержка
- Региональные инженеры
- Поддержка разработок
- Портфолио продуктов
- Развитие продуктов
- Контроль качества
- = **Защита инвестиций**

**Комплексное
Предложение
Cinterion**

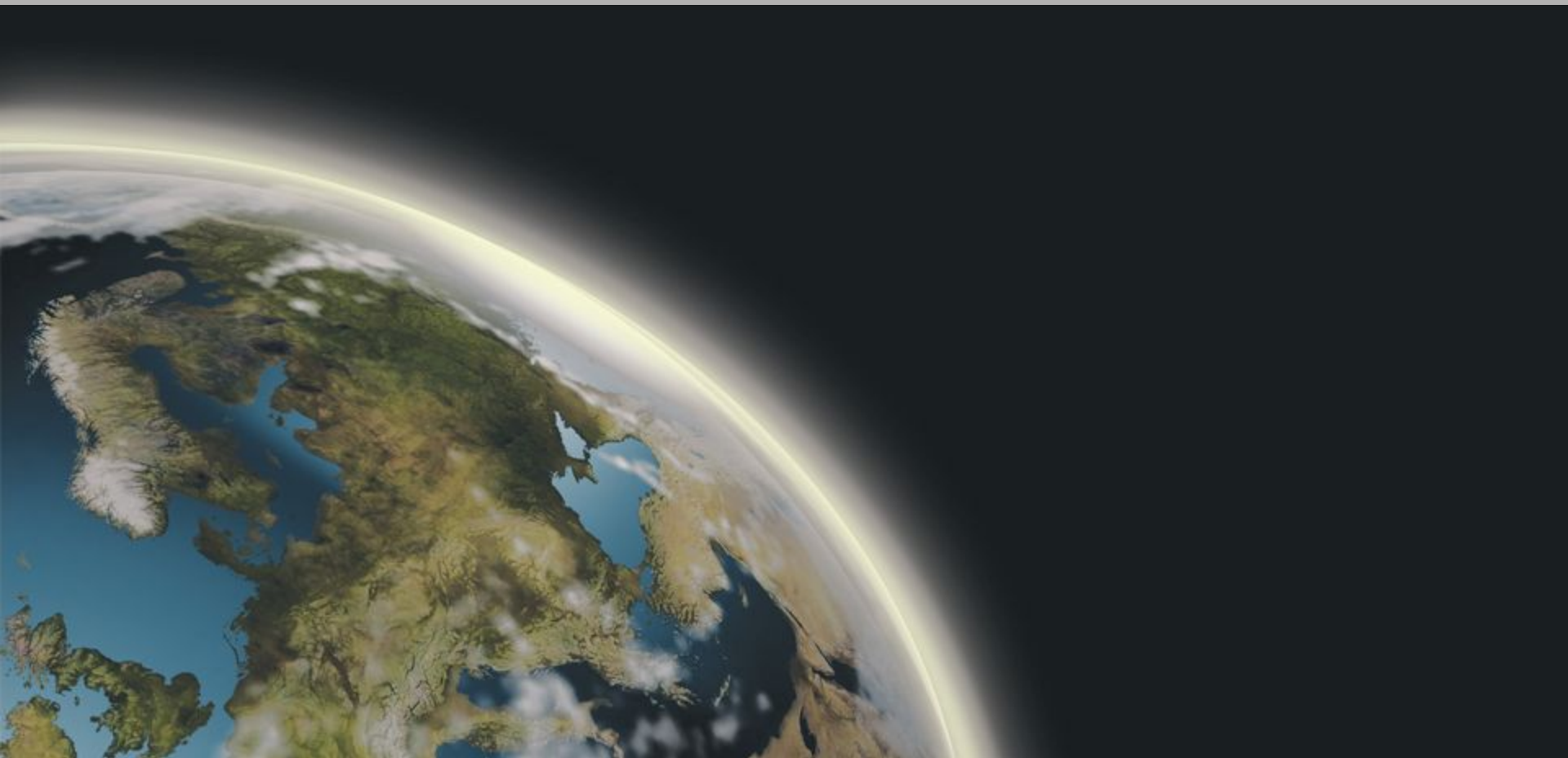

CINTERION

Мы приводим наших клиентов к успеху, обеспечивая их инновационными продуктам высшего качества с полным спектром сервисов клиентской поддержки.