



Система электронного документооборота Федерального казначейства.

Опыт внедрения и эксплуатации

Москва, 2010 г.



Функции:

- обеспечение исполнения федерального бюджета,
- кассовое обслуживание исполнения бюджетов бюджетной системы Российской Федерации,
- предварительный и текущий контроль за ведением операций со средствами федерального бюджета,
- предоставление оперативной информации и отчетности,
- ведение реестра государственных контрактов и др. – всего 12 гос. функций

Структура:

- Центральный аппарат (г. Москва)
- 83 Управления по субъектам Российской Федерации
- 2165 Отделений по городам и районам субъектов Российской Федерации



Показатели:

- **численность:** более 51 тыс. сотрудников
- **обслуживается:** федеральный бюджет, бюджет СГ, 82 бюджета субъектов РФ, 24 838 местных бюджетов
- **клиентов:** 31 тыс. по федеральному бюджету, 18 тыс. по бюджетам субъектов РФ, 127 тыс. по местным бюджетам (оценка – до 300 тыс.)
- **входящих документов** в 2009 г.: 320 млн.
- **всех платежных операций** в 2009 г.: 670 млн.



Создание СЭД ФК

До 2006 г. на обслуживании в Федеральном казначействе только федеральный бюджет.

С 01.01.2006 г. – обслуживание бюджетов субъектов РФ и местных бюджетов.

Рост числа клиентов – в 6 раз, количества документов – в 4 раза

РЕЗУЛЬТАТ

Принятие на обслуживание бюджетов субъектов РФ и местных бюджетов не потребовало увеличения численности



В настоящее время



Федеральный бюджет	27 тыс.	87 %
Бюджеты субъектов РФ	13 тыс.	72 %
Местные бюджеты	61 тыс.	48 %
Всего:	101 тыс.	57 %
<i>в т.ч. используют регулярно:</i>	<i>90 тыс.</i>	<i>51 %</i>



Удобство, экономия

	бум.	эл.
Ввод и контроль заявки на кассовый расход	2-3 мин.	20 сек.
— // — расходного расписания	8 мин.	90 сек.
— // — заявки на выдачу наличных	9 мин.	55 сек.
Прием документов текущим ОД	до 13:00	до 16:00
Доведение выписки (включая приложения)	след. р/д.	до 13:00
Информация о ходе обработки, справочники	—	+

Кроме того:

- Сокращение численности
- Сокращение площади оперзала
- Сокращение затрат на бумагу, другие расходные материалы
- Сокращение транспортных расходов, времени ожидания

Получение и использование СЭД ФК для клиентов бесплатно



Важнейший результат:

Доверие клиентов Казначейства к электронным документам, ЭЦП, безбумажному взаимодействию, навыки и опыт их использования



Ключевые принципы:

- Сервер СЭД в каждом отделении ФК (соответствует архитектуре ИС ФК в 2005-2010 гг.)
- Глубокая интеграция с ИС ФК
- Доступ клиента по городской линии, также возможен доступ по e-mail и TSP/IP
- Использование ЭЦП для всех документов
- Отсутствие затрат для клиентов
- Аутсорсинг сопровождения в зависимости от потребностей УФК



Архитектура решения

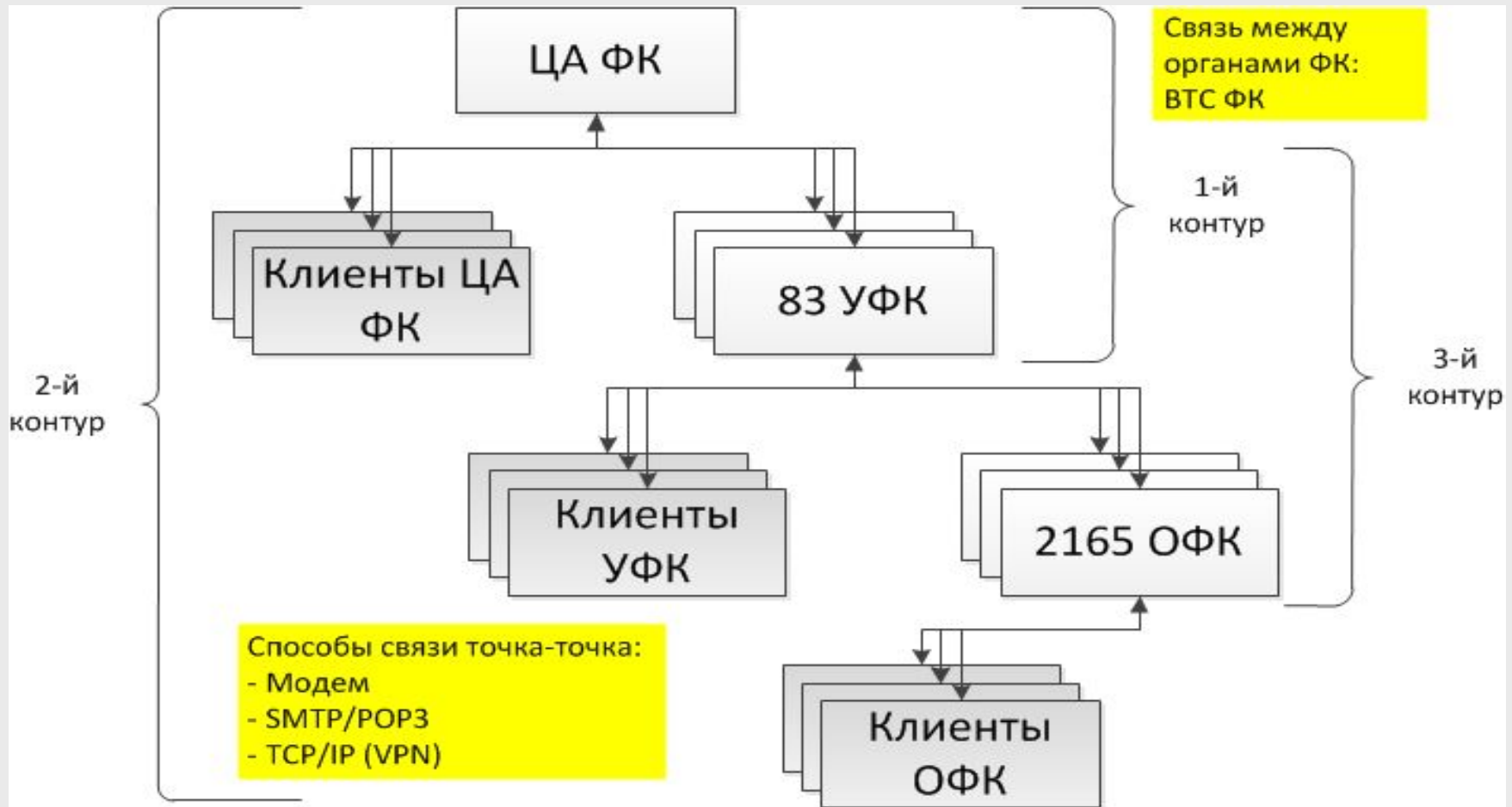



Способы подключения

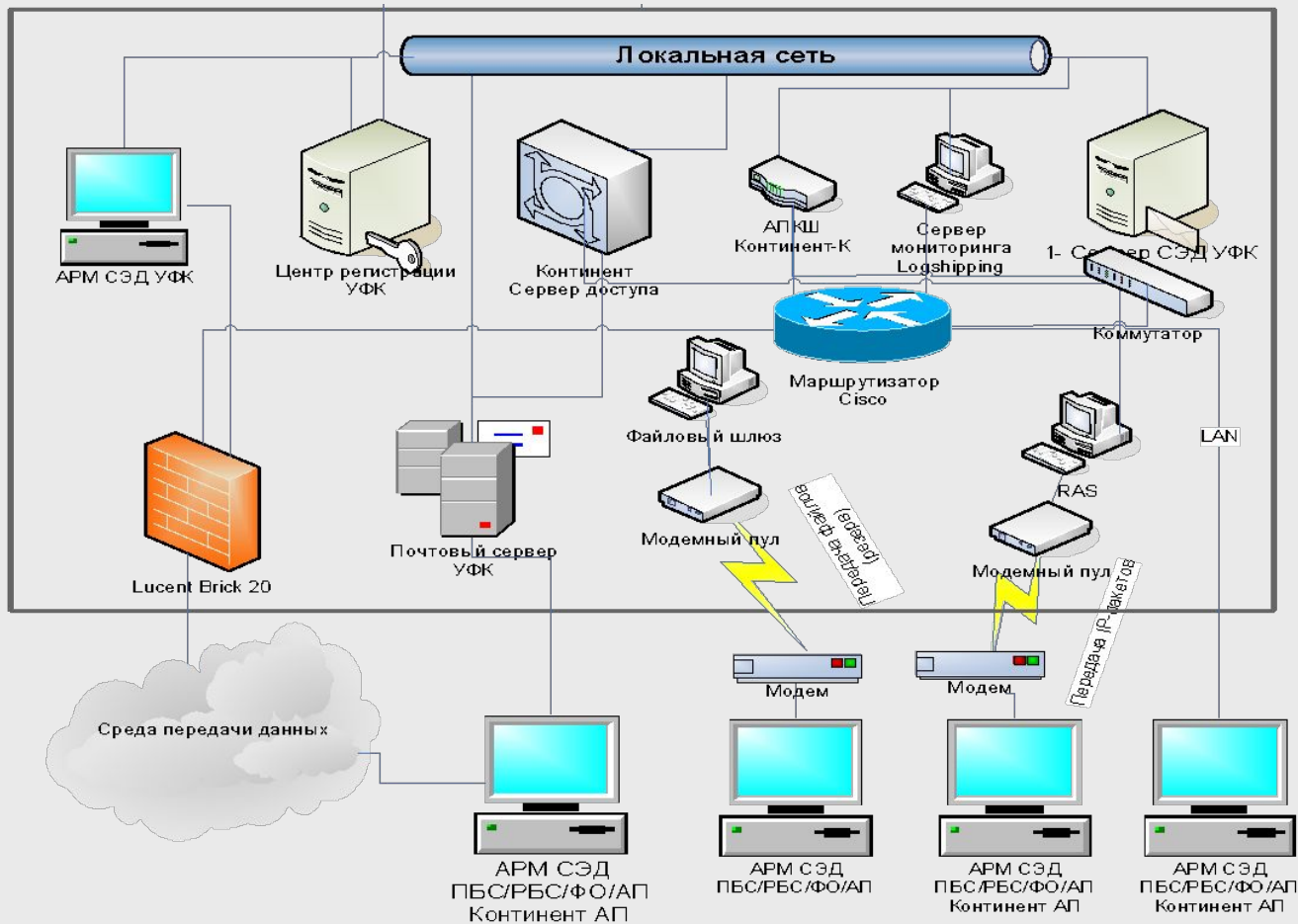



Первоочередные задачи

- Аппаратное и программное обеспечение
- Инфраструктура Удостоверяющих центров
- Доработка нормативных правовых актов
- Организационное обеспечение электронного документооборота (типовые договоры, регламенты, рекомендации по обеспечению безопасности).
- Обсуждения и разъяснения целей, задач и преимуществ электронного документооборота среди органов и клиентов Федерального казначейства.
- Обеспечение совместимости (форматы обмена документами, автоматизация)
- Определение порядка сопровождения и дальнейшего развития.



СВУЦ ФК

Крупнейшая система удостоверяющих центров государственного органа:

- УУЦ в г. Москве, 83 РЦР в столицах субъектов РС, возможность подать заявку и получить сертификат ключа подписи в любом из 2165 отделений Казначейства
- Выдано более 1 млн. сертификатов ключей подписи сотрудникам органов Казначейства и клиентов Казначейства. В настоящее время действует более 320 тыс.
- Услуги СВУЦ ФК клиентам Казначейства оказываются безвозмездно
- С октября 2009 г. органы Федерального казначейства приступили к выдаче сертификатов ключей подписи государственным и муниципальным заказчикам для работы на электронных торговых площадках. Также безвозмездно.
- С мая 2010 г. – обеспечение государственных и муниципальных заказчиков сертификатами ключей подписи для регистрации на Общероссийском официальном сайте



Правовые основы применения электронных документов

Гражданский кодекс, ст. 160 п.2:

«Использование при совершении сделок [...] электронно-цифровой подписи либо иного аналога собственноручной подписи допускается в случаях и в порядке, предусмотренных законом, иными правовыми актами или соглашением сторон»

Федеральный закон от 27.07.2006 № 149-ФЗ «Об информации, информационных технологиях и о защите информации», ст.11, п.3:

«Электронное сообщение, подписанное электронной цифровой подписью или иным аналогом собственноручной подписи, **признается электронным документом, равнозначным документу, подписанному собственноручной подписью, в случаях, если федеральными законами или иными нормативными правовыми актами не устанавливается или не подразумевается требование о составлении такого документа на бумажном носителе»**

Федеральный закон от 10.01.2002 № 1-ФЗ «Об электронной цифровой подписи»:

«Целью настоящего Федерального закона является обеспечение правовых условий использования электронной цифровой подписи в электронных документах, при соблюдении которых электронная цифровая подпись в электронном документе признается равнозначной собственноручной подписи в документе на бумажном носителе»



Требования по применению документов на бумажном носителе

- Проверка всех НПА, относящихся к ведомству на предмет требования/ подразумевания бумажного носителя. Изменение.
- Контроль всех рассматриваемых проектов НПА на предмет подразумевания бумажного носителя.
- Выпуск разъясняющих писем:

Письмо Минфина России от 19.05.2006 № 02-14-13/1297

Письмо Минфина России и Федерального казначейства от 25.12.2006 № 02-14-11/3981

«Об отдельных вопросах применения ЭЦП при подписании электронных платежных документов»

Письмо Минфина России от 25.09.2009 № 02-06-00/4581

«О приоритетном использовании электронных документов в системе электронного документооборота Федерального казначейства»



МИНИСТЕРСТВО ФИНАНСОВ
РОССИЙСКОЙ ФЕДЕРАЦИИ
(МИНФИН РОССИИ)

ЗАМЕСТИТЕЛЬ МИНИСТРА

Ильинка, д. 9, Москва, 109097
телетайп: 112008
телефакс: 625-08-89

Федеральное казначейство

Главные распорядители
средств средств
бюджета федерального
бюджета

Финансовые органы
субъектов Российской
Федерации

От 25.09.2009, № 02-06-00/4581

На № _____

О приоритетном использовании
электронных документов в системе
электронного документооборота
Федерального казначейства

В иных случаях в рамках Федерального закона от 21 ноября 1996 г. № 129-ФЗ «О бухгалтерском учете» изготовление бумажных копий документов, формируемых, получаемых и передаваемых в электронном виде с использованием системы электронного документооборота Федерального казначейства и подписанных электронной цифровой подписью в соответствии с требованиями Федерального закона от 10 января 2002 г. № 1-ФЗ «Об электронной цифровой подписи», не требуется.



Методическое обеспечение

- Типовые презентации (демонстрация клиентам)
- Типовой договор об обмене электронными документами
- Технологические регламенты по исполнению производственных процессов с использованием СЭД ФК
- Единые форматы обмена электронными документами с внешними системами (публикуются на сайте ФК как минимум за 2 недели до вступления в силу)
- Единый порядок сопровождения и технического обслуживания системы, включая требования к дополнительным услугам (внедрение и установка клиентов), а также ясный порядок финансирования
- Дополнительные механизмы взаимодействия: форум (с присутствием представителей ЦА и разработчика), межрегиональные семинары, включение вопросов развития электронного документооборота с клиентами в критерии оценки деятельности УФК и программу аудита органов ФК



Актуальная информация на сайте ФК

ФЕДЕРАЛЬНОЕ КАЗНАЧЕЙСТВО

[список отозванных сертификатов](#)

Методический кабинет Информационные технологии

- 12.04.2010 Письмо Федерального казначейства от 12.04.2010 № 42-7.4-05/10.1-215 "Вопросы выдачи сертификатов открытых ключей электронной цифровой подписи государственным и муниципальным заказчикам" [<подробно>](#)
- 23.03.2010 Требования к форматам и способам передачи в электронном виде «Годовой, квартальной и месячной отчетности об исполнении консолидированного бюджета субъекта Российской Федерации и территориального государственного внебюджетного фонда, отчетности об исполнении бюджетов государственных внебюджетных фондов, представляемых в Федеральное казначейство» и Альбом форм версии 3.0.9 [<подробно>](#)
- 02.03.2010 Описание форматов текстовых файлов используемых для передачи данных Реестра государственных контрактов из АС ЦАФК внешним организациям версии 2.0 [<подробно>](#)
- 08.02.2010 Требования к форматам и способам передачи в электронном виде «Годовой, квартальной и месячной отчетности об исполнении консолидированного бюджета субъекта Российской Федерации и территориального государственного внебюджетного фонда, отчетности об исполнении бюджетов государственных внебюджетных фондов, представляемых в Федеральное казначейство» версии 3.0.8 [<подробно>](#) и Альбом форм версии 3.0.8 [<подробно>](#)
- 28.01.2010 Требования к форматам и способам передачи в электронном виде бюджетной отчетности главных распорядителей средств федерального бюджета, главных администраторов доходов, главных администраторов источников финансирования, представляемой в Федеральное казначейство [<подробно>](#)
- 26.01.2010 Требования к форматам и способам передачи в электронном виде «Бюджетной отчетности главных распорядителей средств Федерального бюджета, главных администраторов доходов, главных администраторов источников финансирования, представляемой в Федеральное казначейство» [<подробно>](#) и Альбом форм версии 3.0.7 [<подробно>](#)



Стоимость обслуживания

- эквивалент ~ 300 сотрудников (оценочно)
 - сопровождение ~ 200 млн./год (без учета амортизации СВТ)
 - в том числе сопровождение клиентов ~ 80 млн./год
-

В требованиях к сопровождению: время реакции (в зависимости от приоритета), хранение обращений, отчетность, обращения по телефону, e-mail, ответы на обращения на форуме, бесплатная телефонная линия, региональные центры обслуживания, выезд на место по заявке.



Основные сложности

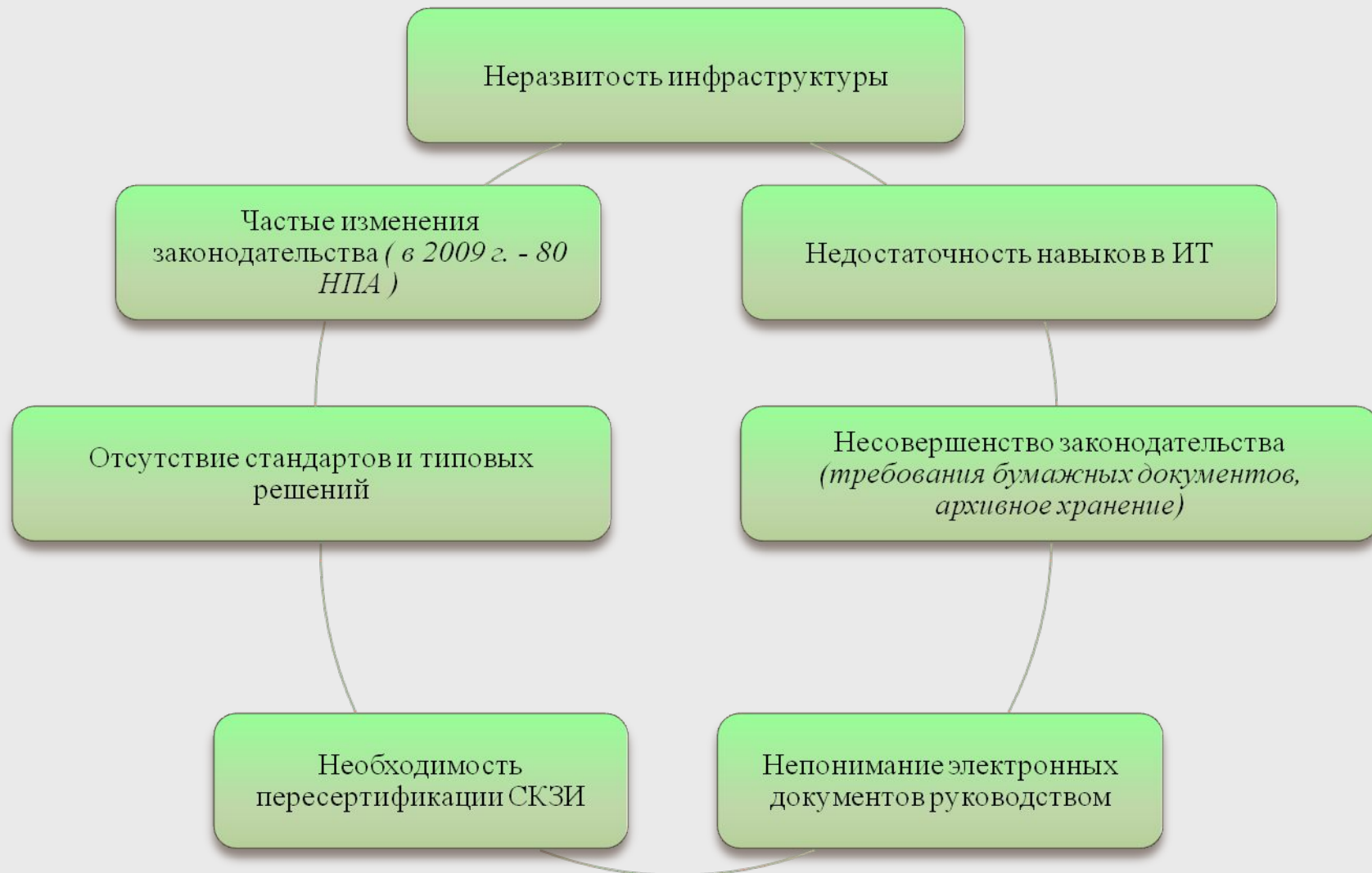



Недостатки

- **Off-line решение**
(сложнее обслуживание, обновление, развитие)
- **Серверы**
установлены в каждом ОФК
(затраты на аппаратное обеспечение, обслуживание)
- **Простая ЭЦП**
(отсутствие доверенного времени, полномочия пользователя проверяются программно)
- **Уникальность**
(усложняется взаимодействие со сторонними системами)



Планы по развитию

- СУФД-online

- Сервер - на уровне УФК
- Не требует установки/обновления клиента
- Усовершенствованная ЭЦП

- Интеграция с Официальным общероссийским сайтом, Системой управления государственными финансами

- Учет основных показателей с использованием системы поддержки технологического обеспечения



Логическая схема СУФД-Online

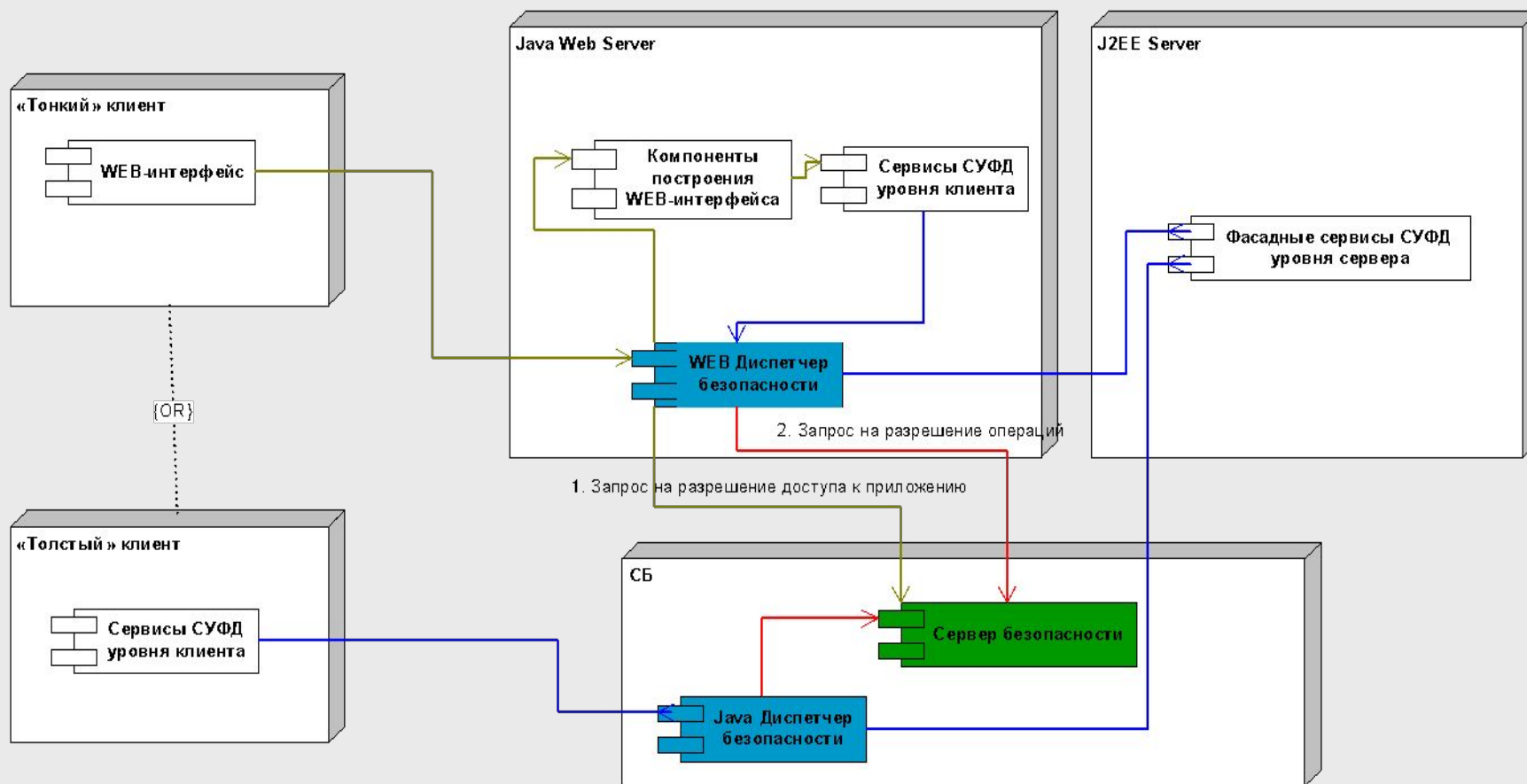



Спасибо за внимание !

Кашко Д.А.
dkashko@roskazna.ru