



ПЕРВОЕ
ПОПУЛЯРНОЕ
ТЕЛЕВИДЕНИЕ

Состоит в



Ассоциация
Коммуникационных
Агентств
России

Мы движемся вперед!

"Люди будут рекламировать свои товары всегда: и в хорошие времена, и в плохие. В хорошие времена они хотят рекламировать; в тяжелые времена они должны рекламировать..." - Брюс Бартон, рекламный агент

PTV – РЕКЛАМА В БИЗНЕС-ЦЕНТРАХ



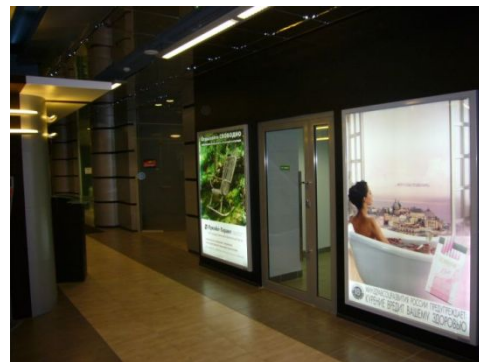

ОБЩИЙ ПРАЙС ЛИСТ

| Вид носителя | Место расположения | Стоимость размещения руб./мес. | |
|-----------------------------------|--------------------|--------------------------------|-------------|
| | | Категория А | Категория В |
| Реклама на лайтбоксах | холл БЦ | 30 000 | 20 000 |
| Реклама на брендированных стендах | лифтовый холл БЦ | 15 000 | 12 000 |
| Реклама в лифтах | лифт БЦ | 12 000 | 8 000 |

Категория А – Бизнес Центры преимущественно класса А/А+

Категория В – Бизнес центры преимущественно класса В/В+, С/С+)

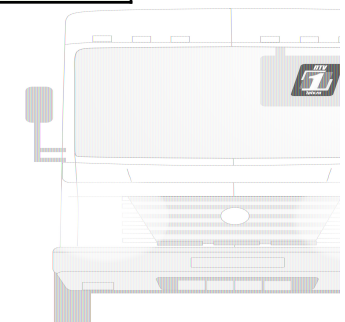

ЛАЙТ БОКСЫ

Ультратонкая световая панель отличается сверхмалой толщиной (4 см), обеспечивает наивысшее качество изображения и гармонично интегрирует рекламу в холлы элитных Бизнес Центров.



Тонкая световая панель . Размеры конструкций: 1,2x1,8 м.

Материал для печати – Транслюцентная пленка (Backlite) с ламинацией.
Стоимость печати: 1 700 руб. за один плакат.

- сверхтонкая панель имеет яркий и равномерный подсвет за счет рассеивающей панели-матрицы;
- световая поверхность не нагревается, поэтому плакаты не деформируются и не выцветают.

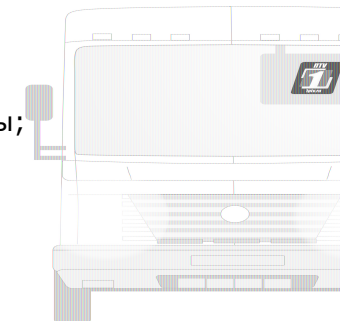

ЛИФТЫ

Кабина лифта - замкнутое пространство, в котором каждый посетитель офисного центра проводит достаточное количество времени, чтобы ознакомиться с содержанием предложенной информации.



Не световая панель класса premium, антибликовая защитная пленка формата А3 (0,33 x 0,45 м).

Печать рекламного материала – бесплатно!

- гарантированный контакт с носителем
- высокая частота контактов
- полное отсутствие рекламного окружения в замкнутом пространстве
- эксклюзивность размещения

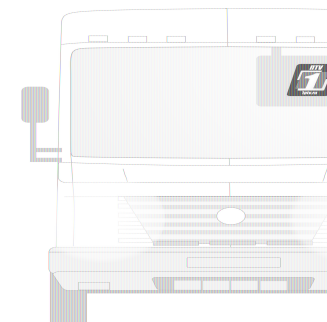

БРЕНДИРОВАННЫЕ СТЕНДЫ

Брендирующая стойка в сочетании с интерьерным плакатом обеспечивает наилучшее восприятие размещаемой информации.

Карманы для полиграфической продукции позволяют доступно разместить раздаточные материалы.



Габариты стойки: 205x90x52 см. Размер плаката: 59x185 см.

Материал для печати - бумага с ламинацией. Стоимость печати: 950 руб. за один плакат.

- сочетание красочного баннера, в совокупности с возможностью распространения раздаточного материала;
- световая поверхность не нагревается, поэтому плакаты не деформируются и не выцветают.

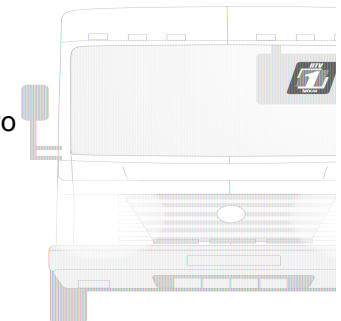

БИЗНЕС ЦЕНТРЫ В СРАВНЕНИИ С ДРУГИМИ НОСИТЕЛЯМИ РЕКЛАМЫ

В сравнении с Наружной рекламой реклама в Бизнес Центрах:

- **Более таргетированна** – при пересчете стоимости контакта на высокодоходную аудиторию БЦ в большинстве случаев оказываются более эффективными (СРТ - цена за тысячу рекламных контактов, по БЦ составляет от 5\$ до 25 \$);
- **Более премиальна** – используемые нами конструкции относятся к самому высокому и дорогому классу рекламных носителей и представляют Ваш бренд в максимально выгодном свете;
- **Более заметна** – выделиться в ненасыщенном рекламной информацией офисном пространстве существенно легче;
- **Обладает большей длительностью.** Если среднее время контакта с наружной рекламой 2-3 сек., то в БЦ оно заметно больше и доходит до 2 мин. В лифтовых холлах и до десятков минут – в бизнес-кафе.

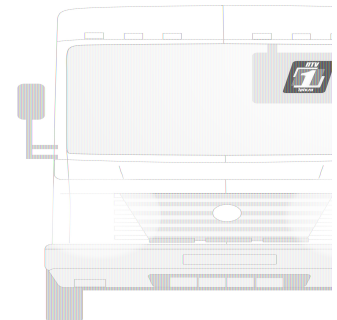

БИЗНЕС ЦЕНТРЫ В СРАВНЕНИИ С ДРУГИМИ НОСИТЕЛЯМИ РЕКЛАМЫ

В сравнении с рекламой в Прессе реклама в Бизнес Центрах:

- **Более яркая** – световые рекламные конструкции внутри зданий выглядят очень заметными и человек гарантированно обращает на них внимание;
- **Обладает высокой частотой** – рекламное сообщение будут видеть как минимум 2 раза в день – при входе и выходе, т.е. не менее 44 раз в месяц;
- **Более выгодная** – аудитория 1-го делового еженедельника сравнима с адресной программой из 10 зданий, которая по стоимости (примерно от 7 до 15 тыс.) примерно равна 1 рекламной полосе. Но для того, чтобы присутствовать в деловой прессе в течение месяца необходимо купить как минимум 4 рекламные полосы в каждом номере.

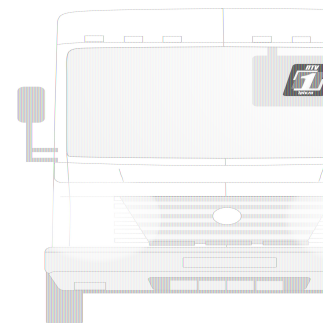

ЦЕЛЕВАЯ АУДИТОРИЯ

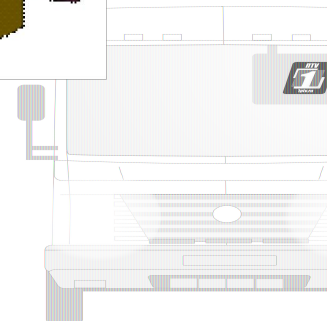
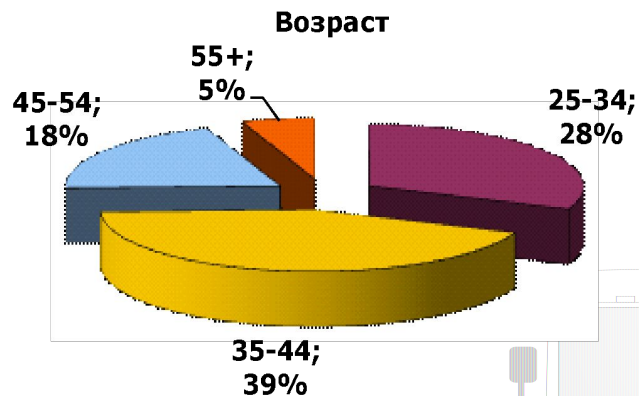
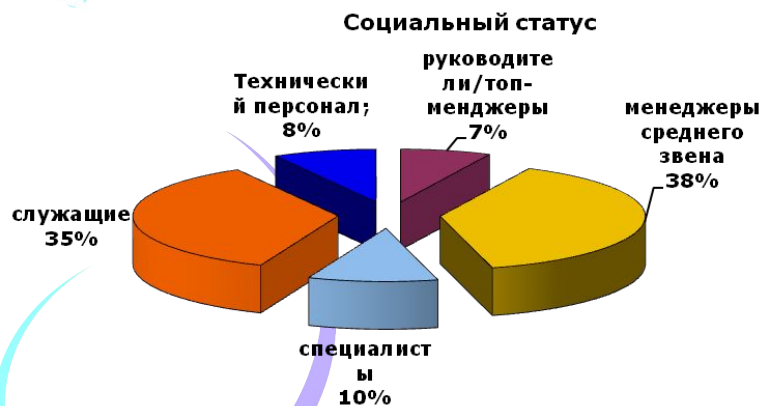
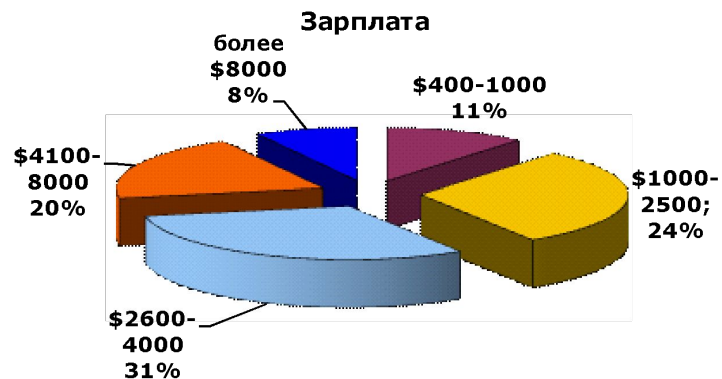
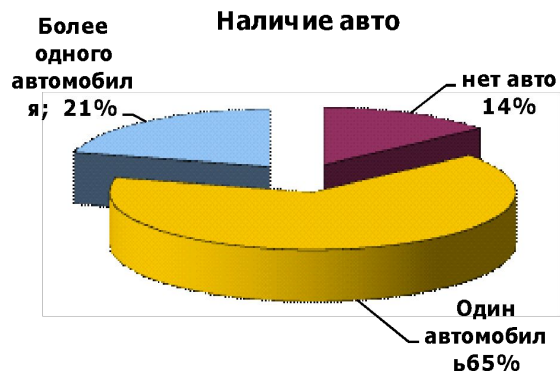

КЛАССИФИКАЦИЯ БИЗНЕС ЦЕНТРОВ

Офисы класса А/А+ – элитные офисные здания, в основном отвечающие следующим критериям:

- Обязательно вновь построенное здание;
- Расположение в престижном районе (преимущественно в пределах Садового кольца);
- Отделочные материалы высшего качества;
- Наземная или подземная охраняемая парковка;
- Современные высокоскоростные лифты ведущих мировых производителей;
- «Открытая» планировка с шагом несущих колонн не менее 6 м.

Офисы класса В/В+ – офисные здания высокого класса, в которых допускается некоторое смягчение требований по отношению к офисам класса А. Основные критерии следующие:

- Вновь построенное или полностью реконструированное здание;
- Удобный подъезд на автомобиле/наземном транспорте;
- Современные системы кондиционирования и электроснабжения;
- Качественные отделочные материалы.

Офисы класса С/С+ – офисные здания высокого класса, в которых допускается некоторое смягчение требований по отношению к офисам класса А. Основные критерии следующие:

- Отреставрированные здания, перестроенные под офисные центры;
- Бывшие НИИ, заводы, фабрики;
- Часто имеется единственная проходная на всю территорию комплекса;
- Расположение не привязано к деловым центрам города.

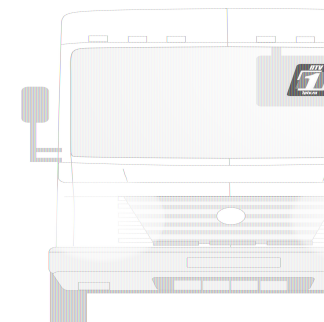



Уверены, сотрудничество окажется успешным и взаимовыгодным!

Спасибо за внимание!

Контакты:

197342, Россия, Санкт-Петербург,
Выборгская наб., д.61, БЦ «Акватория», оф. 308,
Тел./факс: (812) 335-15-05 (06, 07),

www.1ptv.ru

Vkontakte «Мы смотрим ПТВ»

