

**Россия сможет остановить коллапс всей системы авторского права?**



**Российская Государственная Библиотека, Москва, 25 апреля 2011 года**



**КОПИРАЙТНЫЙ КОЛЛАПС**

**НЕФОРМАЛЬНЫЙ РЫНОК  
КОНТЕНТА**

**КОПИРАЙТНЫЕ СИРОТЫ**

**ИДЕНТИФИКАЦИЯ ТВОРЧЕСТВА**

**КУЛЬТУРНЫЙ СБОР С ИНТЕРНЕТА**



## **КОПИРАЙТНЫЙ КОЛЛАПС**



## Необходимо срочно найти российское решение проблемы «копирайтного» коллапса

Прежние принципы уже не работают

1

Это грозит коллапсом всей системе авторских прав

2

Нужно.. предложить новые решения

3

Россия свои предложения сделает

4

Выступление  
Президента России на  
открытии Всемирного  
экономического  
форума 26 января 2011  
года

## НАМ НУЖНО БОЛЬШЕ ПРОСТОТЫ В ОБЛАСТИ АВТОРСКОГО ПРАВА, КОТОРАЯ ЯВЛЯЕТСЯ СЛОЖНОЙ И КОМПЛЕКСНОЙ

Мы рискуем потерять свою аудиторию и общественную поддержку, если мы не сумеем объяснить систему более доступным образом



Генеральный директор ВОИС  
Фрэнсис Гарри



[Конференция «Голубое небо»: будущие направления в законодательстве об авторском праве 25 февраля 2011 года](#)

Будущие поколения явно будут рассматривать многие произведения, права и деловых посредников, о которых мы говорим, в качестве милых предметов истории культуры

## **ТЕЗИСЫ ВЫСТУПЛЕНИЯ** ФРЕНСИСА ГАРРИ:

**Авторские права должны содействовать культурному динамизму, а не сохранять или поощрять корпоративные интересы бизнеса**

**Каким образом общество может обеспечить доступность произведений культуры для самой широкой общественности по доступным ценам, обеспечивая в то же время достойное материальное существование авторам и исполнителям, а также деловым партнерам, которые помогают им ориентироваться в экономической системе?**

**Цель авторского права – не влиять на технологические возможности для творческого выражения или бизнес-модели, построенные на этих технологических возможностях**

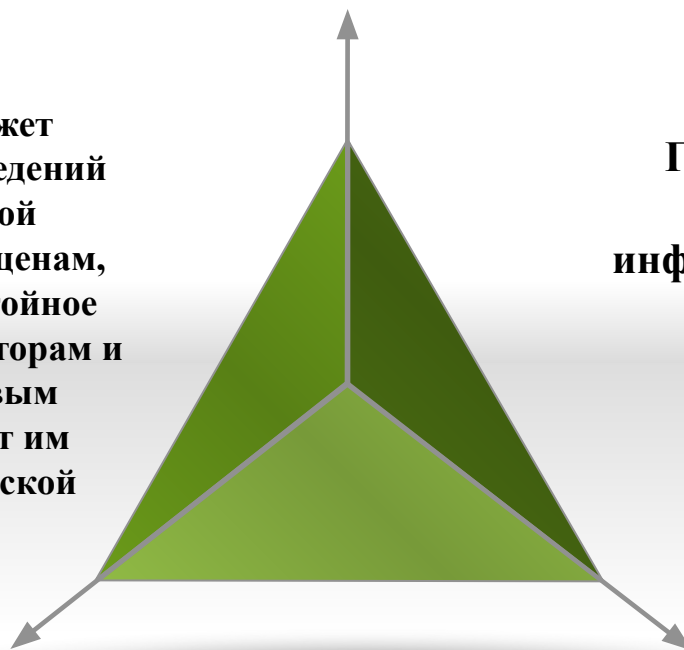

**Глобальная база данных репертуара – создание инфраструктуры глобального лицензирования**

**Давайте скажем себе, что инфраструктура эпохи коллективного управления правами устарела**

## Модернизация коллективного управления является одним из ключевых приоритетов Еврокомиссии в 2011 году



Мишель Барнье Комиссар по вопросам Внутреннего рынка и Авторского Права в цифровую эпоху

[Тезисы выступления на MidemNet в Каннах 22 января 2011 года](#)

- Несмотря на некоторый прогресс коллективное управление остаётся слишком сложным.
- Модернизация потребует законодательного документа, проект которого будет подготовлен в 2011 году.
- Мы будем поощрять переход к более простым и гибким структурам коллективного управления в интересах граждан, авторов и инновационных услуг, вводить правила управления, обеспечивающие большую прозрачность в отношениях между авторским обществом, правообладателями и пользователями.
- Авторские общества должны позволять использовать большой каталог музыкальных произведений для коммерческих игроков: аудиовизуальных СМИ; загрузку и скачивание в он-лайн; потоковое вещание.



## **НЕФОРМАЛЬНЫЙ РЫНОК КОНТЕНТА**



# НЕФОРМАЛЬНЫЙ РЫНОК КОНТЕНТА – ОБЪЕКТИВНАЯ РЕАЛЬНОСТЬ XXI ВЕКА

1450 год. «Печатный станок» - появление первой аналоговой технологии массового копирования и размножения произведений: основа возникновения формального аналогового рынка произведений (контента)

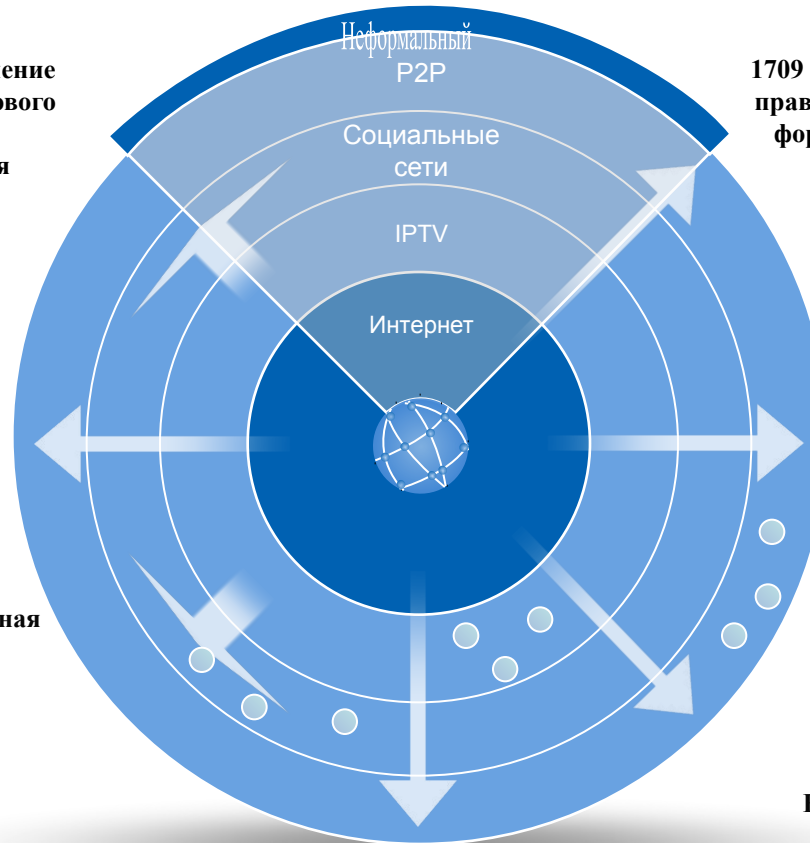

1709 год. Появление первого закона об авторском праве: законодательный ответ на возникновение формального аналогового рынка произведений (контента)

1950-1970 гг. XX века. «Магнитофонная эра» (аудио/видео) – возникновение неформального аналогового рынка произведений и записей (контента): **КАЖДЫЙ ПОТРЕБИТЕЛЬ** отныне **МОГ САМОСТОЯТЕЛЬНО** копировать, размножать и распространять контент

1969 год – настоящее время. Интернет – появление цифровой технологии массового создания, копирования, размножения и распространения любых видов контента в **НЕМАТЕРИАЛЬНОЙ ФОРМЕ** без **ПОТЕРИ КАЧЕСТВА**: возникновение всемирного **НЕФОРМАЛЬНОГО РЫНКА ЦИФРОВОГО КОНТЕНТА**



## **КОПИРАЙТНЫЕ СИРОТЫ**

# «Сиротские произведения» - это «черная дыра XX века в Интернете»



Нели Крус Вице-президент Еврокомиссии, отвечающей за Цифровую Программу ЕС

[Тезисы выступления в Брюсселе 10 марта 2011 года](#)

- **1 000 000 часов теле архива BBC не используется из-за правовых рисков, связанных с проблемой «сиротских произведений».**
- **Перспективы подготовки директивы ЕС по «сиротским произведениям», проект которой будет подготовлен в 2011 году.**
- **Действительно, информационные системы о правах, позволяющие быстрый, точный и всеобъемлющий поиск прав и правообладателей, имеют решающее значение в этом процессе. Обеспечивая при этом прозрачность прав и регистрации произведений, обозначенных как «сиротские» или «не распространяемые», [эти информационные системы] позволят нам избежать повторных дорогостоящих поисковых мероприятий.**

# Российское общество так до сих пор ничего и не знает об отчетах аккредитованных организаций по «сиротским произведениям»



Новая форма отчетности, установленная Росохранкультурой для аккредитованных обществ по коллективному управлению правами  
([Приказ № 182 от 15 октября 2010 года](#))

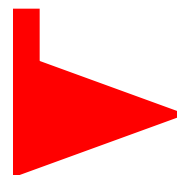

- 5.6. Общая сумма вознаграждения, не выплаченного в отчетном периоде аккредитованной организацией по управлению правами на коллективной основе**
- 5.7. Указание причин, послуживших основанием для невыплаты в отчетном периоде вознаграждения, и мер по установлению правообладателей, имеющих право на получение вознаграждения, предпринятых в отчетном периоде аккредитованной организацией по управлению правами на коллективной основе**

ДЕНЕЖНЫЕ ПОТОКИ ДОХОДА ОБЛАДАТЕЛЕЙ АВТОРСКИХ И СМЕЖНЫХ ПРАВ ОТ ВСЕХ ВИДОВ ВЕЩАНИЯ В ОФЛАЙН СРЕДЕ

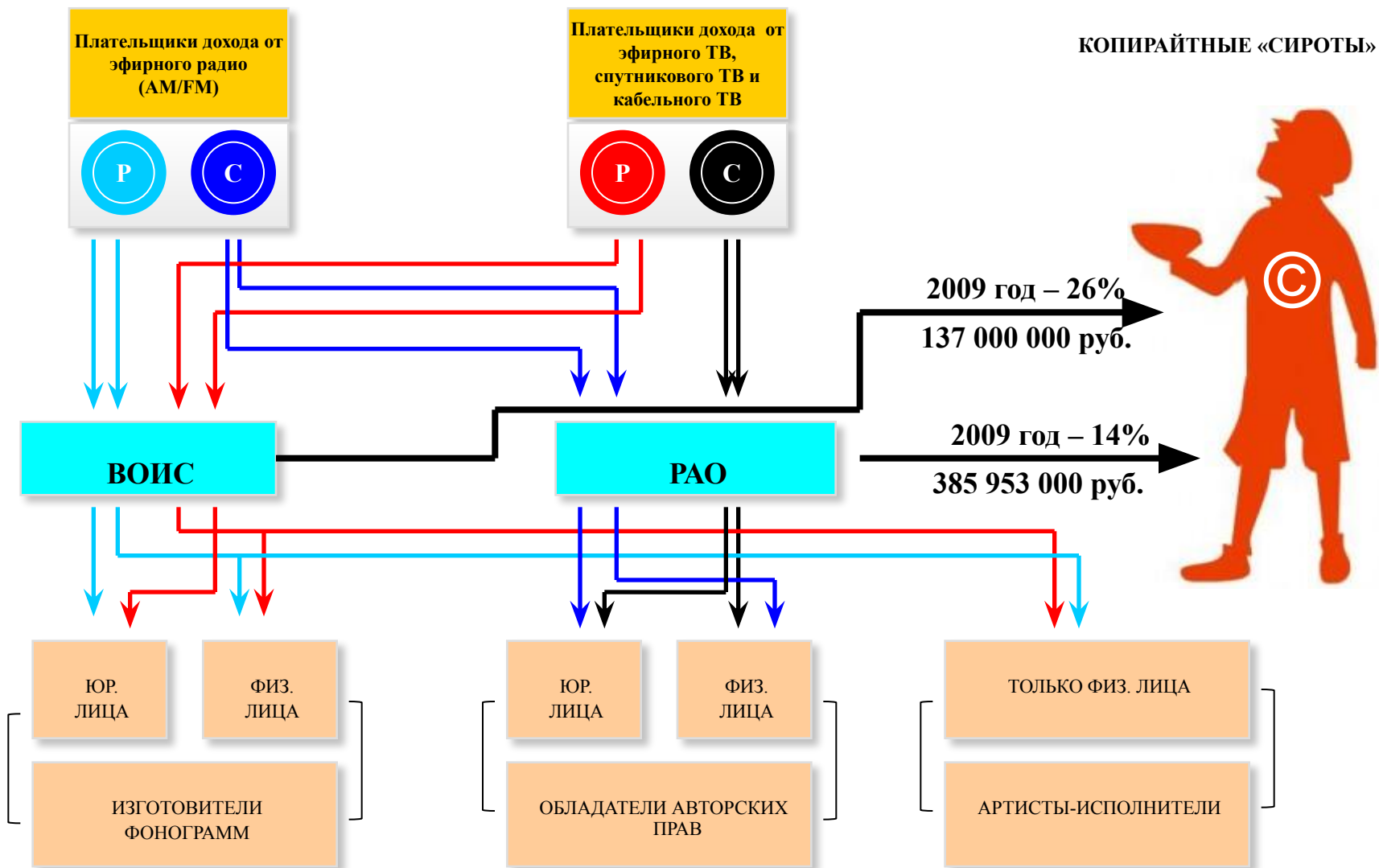

ПРИМЕЧАНИЕ:

Р - Смежные права  
С - Авторские права

- Посредники  
- Реальные получатели дохода

- Поток дохода без НДС  
- Поток дохода с НДС

В **2009** году авторы\* с каждого собранного рубля получили «на руки»

**58 копеек**

Всего РАО собрало денег от имени авторов и для авторов  
**2 777 547 000 руб. (100%)**



\*Включает выплаты авторам, музыкальным издательствам, другим авторским обществам

В **2009** году музыканты\* с каждого собранного рубля получили «на руки»

**43 копейки**

Всего ВОИС собрало денег от имени музыкантов и для музыкантов  
**520 000 000 руб. (100%)**





**ИДЕНТИФИКАЦИЯ ТВОРЧЕСТВА**



# Цифровые коды для системы добровольной регистрации и идентификации различных видов творческой деятельности в инфо-коммуникационных сетях

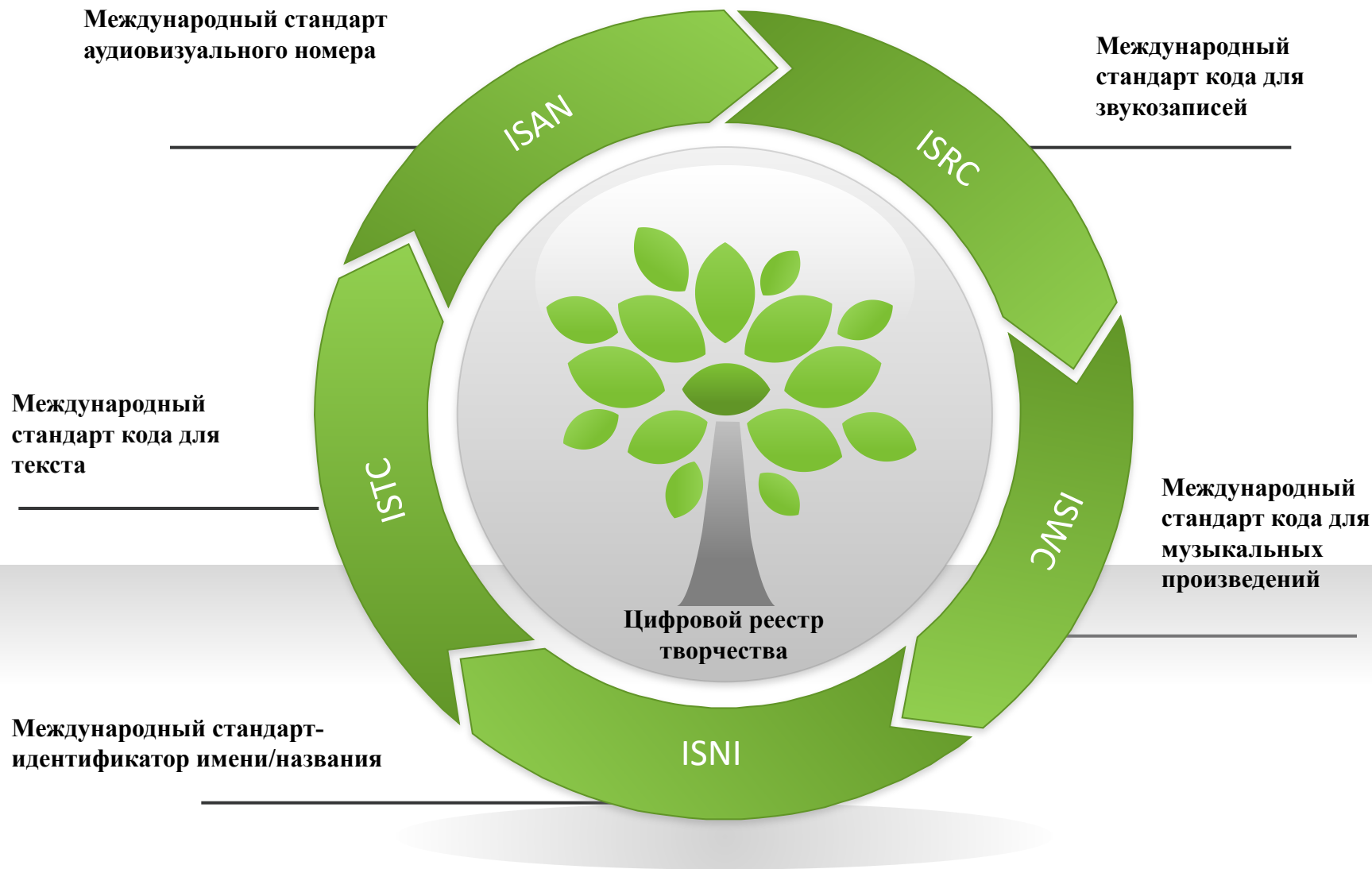

Глобальная база данных репертуара – создание инфраструктуры глобального лицензирования



**ISRC - Международный стандарт кода  
для звукозаписей  
(ISO 3901:2001)**



## **Средство цифровой идентификации всех видов звукозаписей и музыкальных видео клипов**

**Как графически выглядит ISRC?**

**Для российских фонограмм:**

**ISRC RU-A15-06-00212**

**Для российских музыкальных видео клипов:**

**ISRC RU-Z15-06-00212**



**ISWC - Международный стандарт  
кода для музыкальных произведений  
(ISO/15707)**



**Средство цифровой идентификации всех видов  
музыкальных произведений**

**Как графически выглядит ISWC?**

**Хит группы «Beatles» под названием  
«ALL YOU NEED IS LOVE» -  
ISWC: T-010.433.964-1**

**Хит российской группы «ТАТУ»  
под названием «Простые движения» -  
ISWC: T-072.021.037-6**



## Международная он-лайн база данных о всех музыкальных произведениях (мировой музыкальный репертуар)



<http://iswcnet.cisac.org/iswcnet/logon.do>



**Свободный и бесплатный доступ к информации о музыкальных произведениях  
(авторах, музыкальных издательствах, авторских обществах и т.д.) с  
использованием ISWC**

**Карта мира, показывающая территории  
использования международного цифрового  
кода на музыкальные произведения**



**СЕРЫМ ЦВЕТОМ НА КАРТЕ ПОКАЗАНЫ ТЕРРИТОРИИ, «ИГНОРИРУЮЩИЕ» В ДАННЫЙ МОМЕНТ  
ЭТОТ СТАНДАРТ ЦИФРОВОЙ ИДЕНТИФИКАЦИИ МУЗЫКАЛЬНЫХ ПРОИЗВЕДЕНИЙ  
(ВКЛЮЧАЯ РОССИЙСКУЮ ФЕДЕРАЦИЮ)**



# **ISAN - Международный стандарт аудиовизуального номера (ISO/15706)**



**Средство цифровой идентификации всех видов  
аудиовизуальных произведений  
(художественных фильмов, телевизионных сериалов,  
документальных фильмов, телевизионных программ,  
мультипликации,  
рекламных роликов, компьютерных видео игр и т.д.)**

**Присваивается не только всему аудиовизуальному произведению, но и отдельным его  
эпизодам**

IDA
v2.9.2 Production



---

**Original Work**

Main title:

Subtitle:

Language:  Country:

IDA Reference:     (SUISSIMAGE)

Segmented Work:

Season:  Episode Ref:

Director(s):

Keywords:

ISAN:   M   (MATCH)

Production year:  Country:

Production Company:

Initial destination:  Duration:  Mn  Sec

---

Participants  
(21)

Tech. Information

Titles  
(8)

Links  
(1)

Production

References  
(1)

Controls  
(0)

Log  
(3)

Comments

---

Distribution:

IPI NN	Last Name	First name	Category	Role	% Prim.	% Sec.
00145424390	IMHOOF	MARKUS	Direction	Film Director	0,00	100,00
00145424390	IMHOOF	MARKUS	Text	Screenplay author / Dialogue author	0,00	100,00
00258389911	GERBER VON BLARER	HELENA	Direction	Film Editor		
00145424390	IMHOOF	MARKUS	Direction	Film Editor		
	BRUNNER	KATHRIN	Direction	Production designer (Set-designer)		
00145424390	IMHOOF	MARKUS	Direction	Production designer (Set-designer)		
	STUBENRAUCH	MAX	Direction	Production designer (Set-designer)		

1 2 3

---

Add a participant



## Пример полезной функции для пользователей в международной документации по аудиовизуальным произведениям (IDA)

Display documentation in IDA  
Display the audiovisual work

Click on the different "tags" to get detailed information

IP Name	Last name	First name	Category	Role	Distribution	Rate
00409730232	KOSCHNICK	CARL FRIEDRICH	Direction	Director of Photography/Cameraman	100% by role	0.00
00413552501	AGTHE	ARND	Direction	Film Director	100% by role	0.00
004134442700	VON BECHTOLSHHEIM	YVONNE	Direction	Film Editor	100% by role	0.00
	BEERHEIKE	RAIS	Other	Actor		
	HE SHER	TRAD	Other	Actor		
	PHALTORIS	KARL FRIEDRICH	Other	Actor		
			Other	Original production		

The right owners IP Name Number =>  
Check in IPI to which society send the royalties

Click on the print icon to print: see illustration next page => ...

www.ida-net.org

www.cisac.org

7

Достаточно «нажать» на номер IPI каждого творческого лица, принимавшего участие в создании аудиовизуального произведения, чтобы узнать куда нужно перечислять роялти этому лицу





- Целью IPI системы является глобальная уникальная идентификация правообладателя, действующего в нескольких классах творчества (музыкальное произведение, литературное произведение, произведение искусства и т.д.), предполагая различные роли (музыкальный автор, режиссер кинофильма, автор изобразительного искусства и т.д. ) и обладание всеми правами (публичное исполнение, право на воспроизведение, радиовещание и т.д.), определяя каждый класс творчества, которым он занимается.
- Это связано с обменом данными не только в рамках авторско-правовых обществ, но также во всемирном процессе транзакций с третьими сторонами, например, организациями пользователей, такими как радио-и телевизионные станции, изготовителей носителей звука и т.д.
- IPI система содержит реальные и вымышленные имена правообладателей, а также их гражданство и место рождения (физических лиц) или регистрации (юридических лиц), в том числе их страну, срок и размер долей предусмотренных соглашениями с соответствующими авторскими обществами. Около 2,2 млн. правообладателей (заинтересованных лиц) сегодня включены в систему IPI.



## **ISNI - Международный стандарт-идентификатор имени/названия (ISO/27729)**



**Глобальная идентификационная система публичной подлинности сторон, имеющих непосредственное отношение к результатам интеллектуальной деятельности. Такой стороной может быть физическое лицо, юридическое лицо или персонаж произведения.**

**Регистрация происходит на основании следующей информации:**

- а) имя или псевдоним творческого лица, или название юридического лица (издатель, кинокомпания и т. д.), или имя персонажа произведения (Дуремар, Доктор Хаус и т.д.);**
- б) дата и место рождения и/или смерти для физических лиц и дата регистрации и ликвидации для юридических лиц;**
- в) классы и роли. Классы определяются видами репертуара (музыкальное произведение, аудио-визуальное, литературное и т.д.), а роли определяются как автор, артист, издатель и т.д.;**
- г) название ссылки на создание;**
- д) URI (или URL), обеспечивающий гиперссылку на более подробную информацию об этом лице (физическом или юридическом лице, или персонаже произведения)**

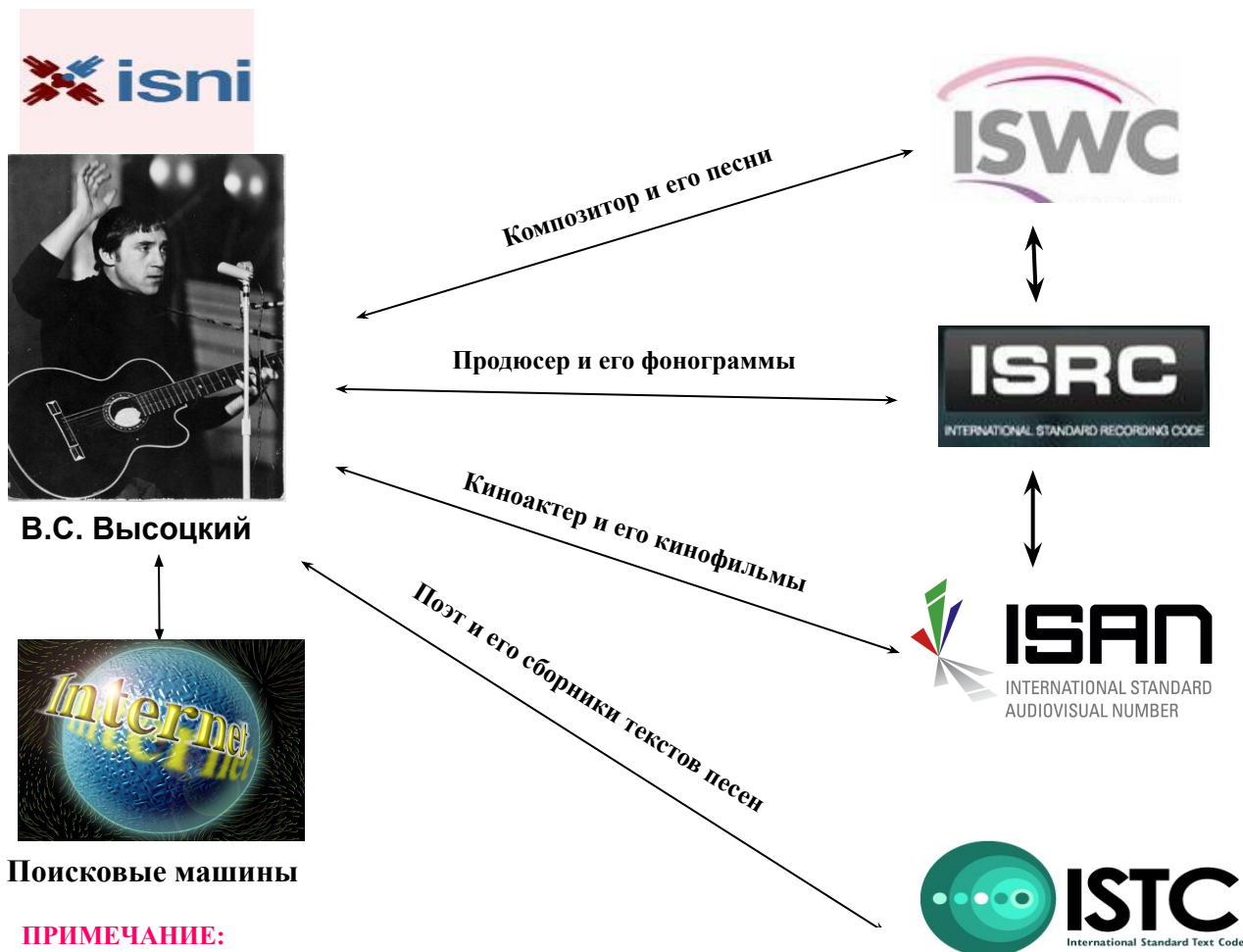

**ПРИМЕЧАНИЕ:**

ISNI - Международный стандарт-идентификатор имени/названия  
ISWC - Международный стандарт кода для музыкальных произведений  
ISRC - Международный стандарт кода для звукозаписей  
ISAN - Международный стандарт аудиовизуального номера  
ISTC - Международный стандарт кода для текста

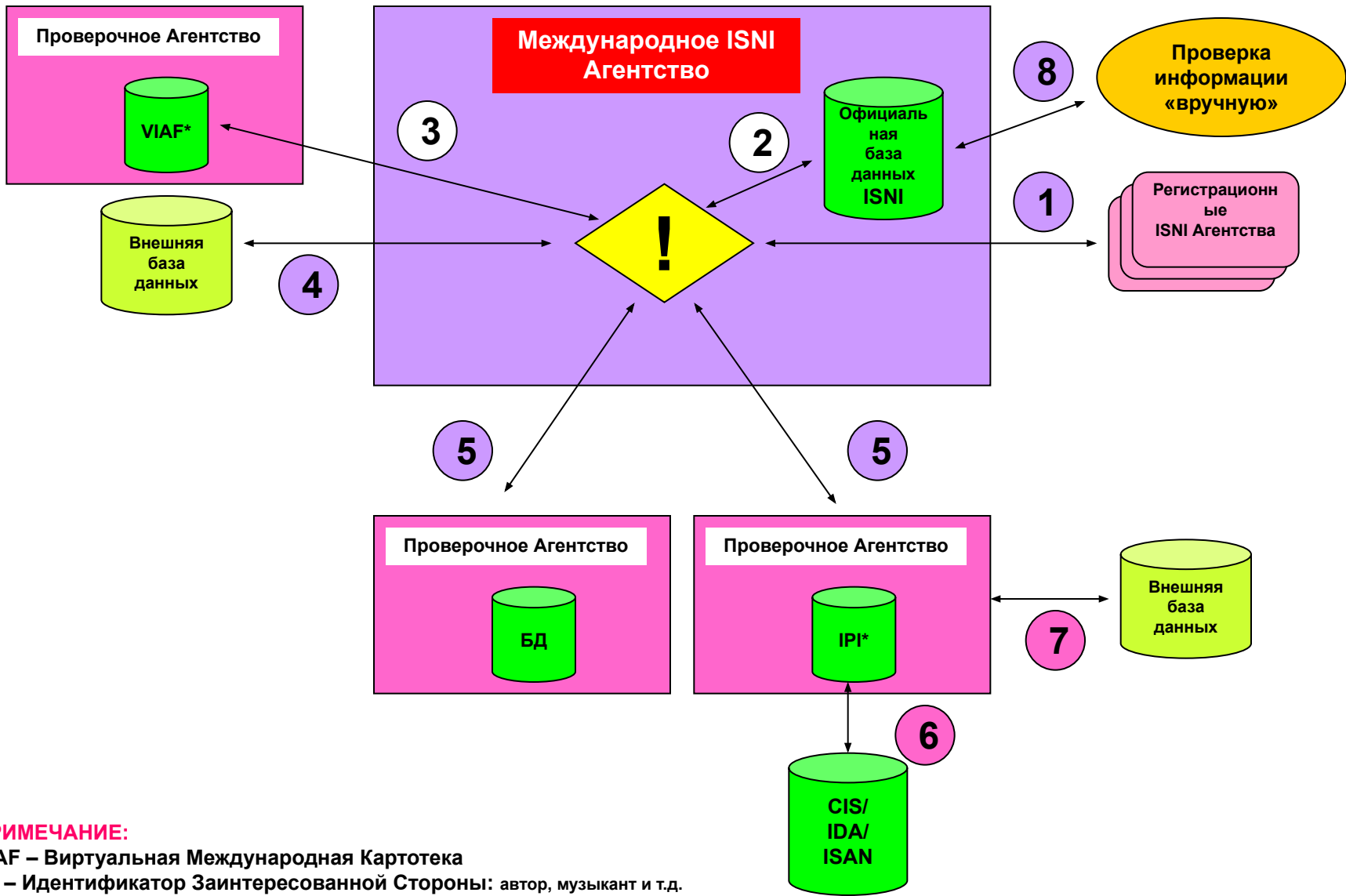

**ПРИМЕЧАНИЕ:**

VIAF – Виртуальная Международная Картотека

IPI – Идентификатор Заинтересованной Стороны: автор, музыкант и т.д.

IDA – цифровая международная документация по AV произведениям

CIS – Общая Идентификационная Система

ISAN – Международный стандарт аудиовизуального номера

ISNI - Международный стандарт-идентификатор имени/названия

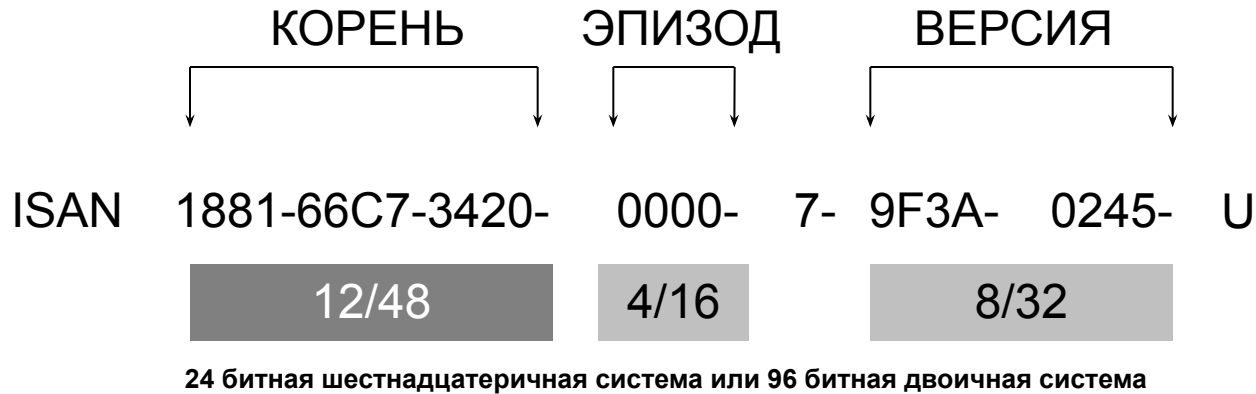

**Компонент «корень» цифрового кода ISAN предназначен для идентификации аудиовизуального произведения в целом. Цифровая идентификация соответствующих эпизодов или частей этого произведения производится в компоненте «эпизод или часть». При этом для связи с основным произведением цифры компонента «корень» должны быть идентичны цифрам «корня» целого произведения. Если аудиовизуальное произведение не имеет эпизодов или частей, цифры компонента «эпизод» должны заполняться нулями. Компонент «версия» предназначен для цифровой идентификации любых изменений, как связанных с изменениями содержания аудиовизуального произведения (перевод на другие языки; монтаж для специальных целей: длительность, культурные, религиозные причины; субтитры), так и любых изменений в технических форматах (HD, DVD, Blu-ray, скачивание через Интернет, распространение через файлообменные сети, трансляция по различным эфирным или кабельным каналам и т.д.)**

ISAN 0000-0001-A175-0002-8-0000-0000-D



«Мастер» AV

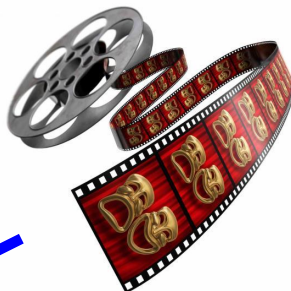

Различные языковые версии AV



FR

Французская

IT

Итальянская

DE

Немецкая



Разновидности оптических носителей

HD DVD

ISAN 0000-0001-A175-0002-8-0000-00A3-X

Blu-ray Disc

ISAN 0000-0001-A175-0002-8-0000-00D2-C



ИНТЕРНЕТ

Apple iTunes (V.O.D.)



ISAN 0000-0001-A175-0002-8-0000-0010-9

Показ AV на различных телеканалах

ISAN 0000-0001-A175-0002-8-0000-0008-1



в P2P сетях:



ISAN 0000-0001-A175-0002-8-0000-00E1-A

ISAN 0000-0001-A175-0002-8-0000-0009-1



\*AV – аудиовизуальное произведение: кинофильм, телефильм, документалистика, сериалы, мультфильмы, компьютерные игры и т.д.)



**КУЛЬТУРНЫЙ СБОР С ИНТЕРНЕТА**

# «КУЛЬТУРНЫЙ СБОР» С ИНФО-КОММУНИКАЦИОННЫХ СЕТЕЙ





# ЧТО МЕШАЕТ РАСПРОСТРАНИТЬ ЗАКОНОДАТЕЛЬНЫЙ ПОДХОД К ЛЕГАЛИЗАЦИИ НЕФОРМАЛЬНОГО РЫНКА КОНТЕНТА НА ИНФО-КОММУНИКАЦИОННЫЕ СЕТИ?

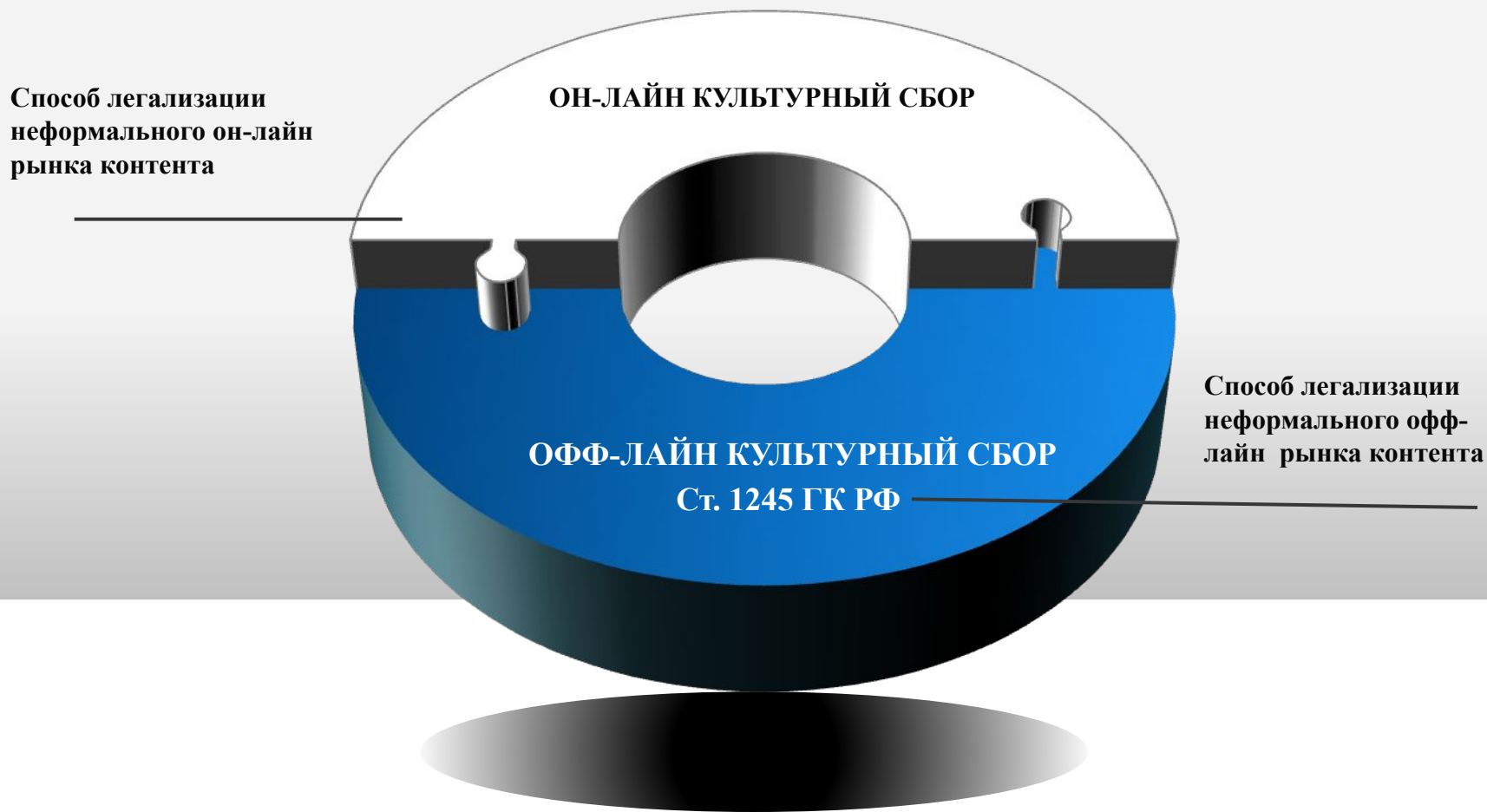

**КУЛЬТУРНЫЙ СБОР НЕ ВЛИЯЕТ НА ТЕХНОЛОГИЧЕСКИЕ ВОЗМОЖНОСТИ ДЛЯ ТВОРЧЕСКОГО ВЫРАЖЕНИЯ И НА БИЗНЕС-МОДЕЛИ, ПОСТРОЕННЫЕ НА ЭТИХ ВОЗМОЖНОСТЯХ**

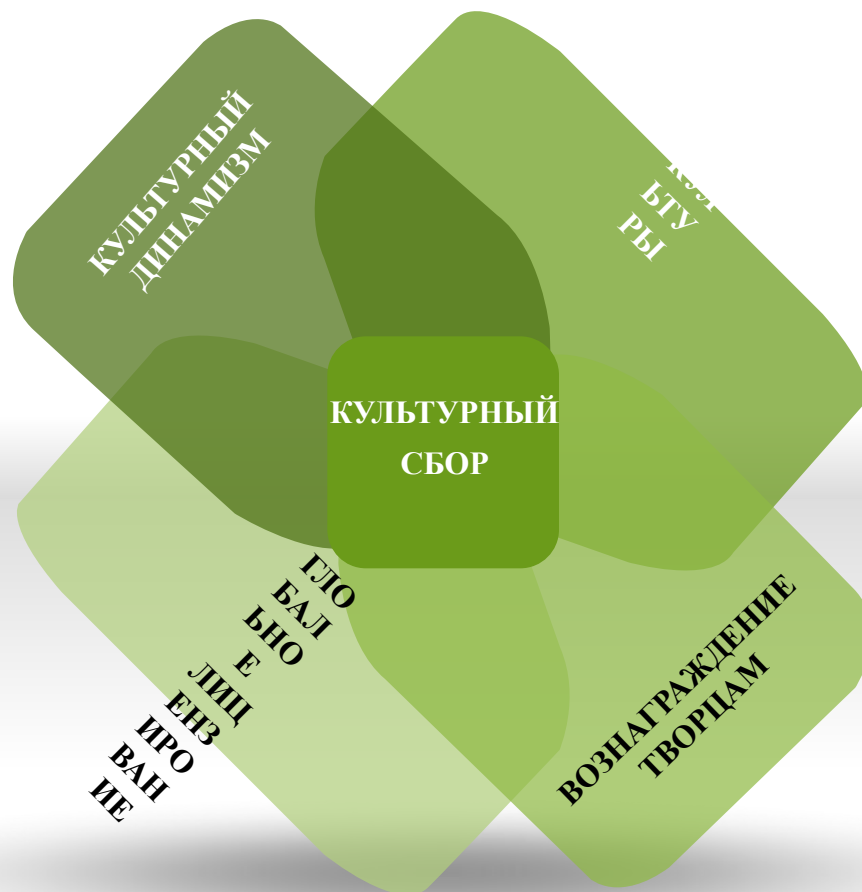

## Проект Минкультуры

### «6. Незаконное использование результатов интеллектуальной деятельности в российском сегменте сети Интернет.

Очевидно, что «очистка» авторских прав в данной сфере должна осуществляться по аналогии с эфирным и кабельным телерадиовещанием, то есть с помощью аккредитованной организации.

Однако нормами ГК РФ это не предусмотрено. В данной ситуации необходимо расширение полномочий аккредитованной организации и предоставление ей права заключать «расширенные» лицензионные договоры и в этой сфере.

Включение в число сфер деятельности, подлежащих государственной аккредитации, сферы Интернета позволит поэтапно решать проблему «пиратского» использования произведений в сети.»

## Проект Книгоиздателей

### «Статья 1274.1. Воспроизведение литературных произведений в цифровой форме

1. Воспроизведение обнародованных литературных произведений в цифровой форме, осуществляемое библиотеками в целях предоставления во временное безвозмездное пользование в соответствии с пунктом 2 статьи 1274 настоящего Кодекса, допускается без согласия автора или иного правообладателя, но с выплатой им вознаграждения.
2. Сбор с пользователей вознаграждения, предусмотренного пунктом 1 настоящей статьи и распределение этого вознаграждения осуществляются организацией по управлению правами на коллективной основе, имеющей государственную аккредитацию на осуществление соответствующего вида деятельности (статья 1244) Размер, порядок сбора, распределения и выплаты вознаграждения устанавливается Правительством Российской Федерации»

**«КОСМЕТИЧЕСКИЙ»**

**РЕМОНТ**

# ПОЧЕМУ УСТАРЕЛА ИНФРАСТРУКТУРА ЭПОХИ КОЛЛЕКТИВНОГО УПРАВЛЕНИЯ ПРАВАМИ?

## Фрагментация авторских и смежных прав применительно к цифровой среде

Условно в негативном влиянии фрагментации литературной и художественной собственности на развитие цифрового бизнеса как такового можно выделить ряд следующих моментов:



# УСТАРЕВШАЯ ИНФРАСТРУКТУРА КОЛЛЕКТИВНОГО УПРАВЛЕНИЯ ПРАВАМИ И «СИРОТСКИЕ ПРОИЗВЕДЕНИЯ»

## КОПИРАЙТНЫЕ «СИРОТЫ»



?

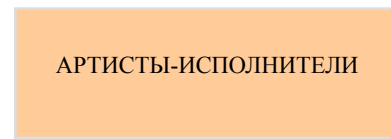
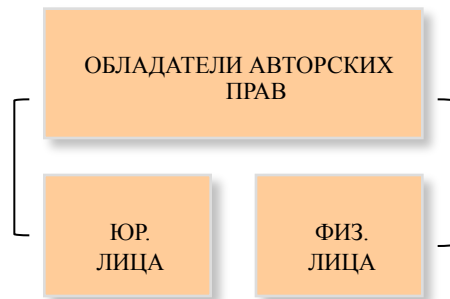
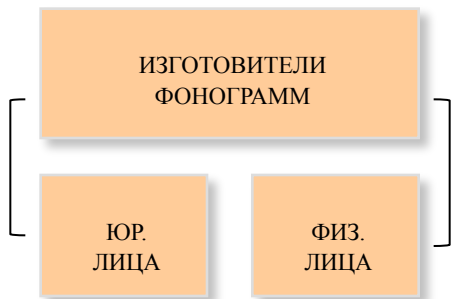
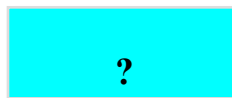
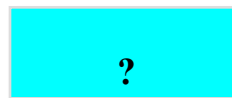
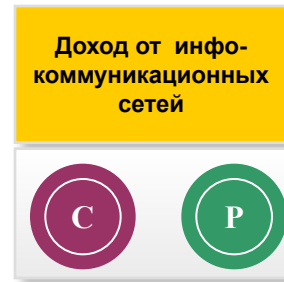

ПРИМЕЧАНИЕ:

Р - Смежные права

С - Авторские права



- Посредники



- Реальные получатели дохода



- Потенциальные потоки дохода

**ЧТО ДЕЛАТЬ С НЕФОРМАЛЬНЫМ РЫНКОМ КОНТЕНТА  
И УСТАРЕВШЕЙ ИНФРАСТРУКТУРОЙ КОЛЛЕКТИВНОГО  
УПРАВЛЕНИЯ?**

**«....нужно сделать так, чтобы будущие международные соглашения и наше внутреннее национальное законодательство все-таки наиболее важные позиции касающиеся авторского права, могли отстаивать и в Интернет-среде»**

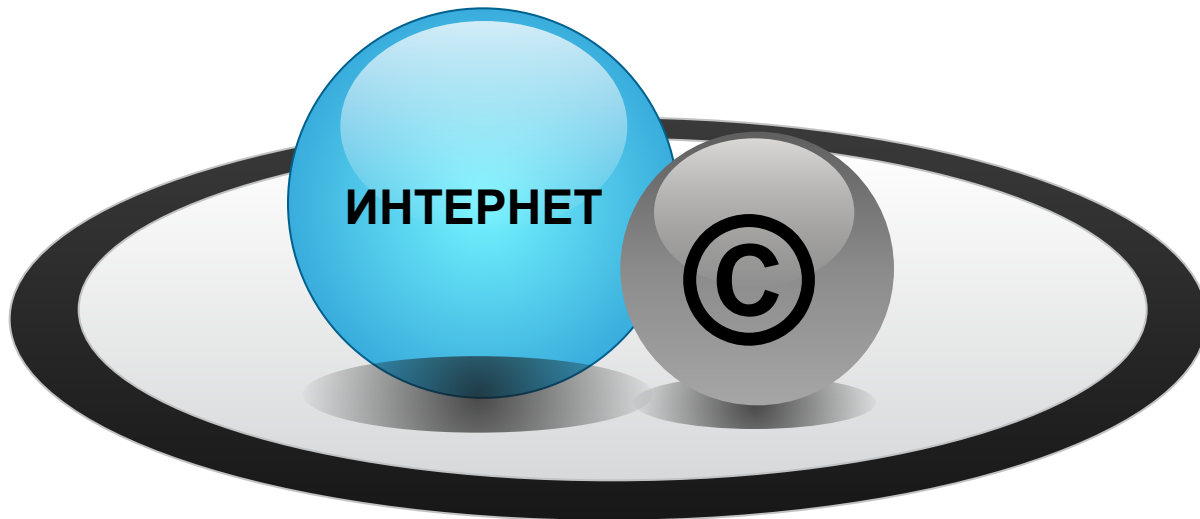

# НОВАЯ ИНФРАСТРУКТУРА КОЛЛЕКТИВНОГО УПРАВЛЕНИЯ ПРАВАМИ В ИНФО-КОММУНИКАЦИОННЫХ СЕТЯХ

СХЕМА ОРГАНИЗАЦИИ И РАБОТЫ КУЛЬТУРНОГО СБОРА С ИНТЕРНЕТА

ГОСУДАРСТВО – РОССИЙСКАЯ ФЕДЕРАЦИЯ

ОРГАНИЗАЦИЯ



ФИКСИРОВАННЫЕ СТАВКИ ВОЗНАГРАЖДЕНИЯ

ОСУЩЕСТВЛЯЕТ КУЛЬТУРНЫЙ СБОР С ИНТЕРНЕТА ЗА ПРАВА ВСЕХ ПРАВООБЛАДАТЕЛЕЙ

ОБЩЕСТВО ПО КОЛЛЕКТИВНОМУ УПРАВЛЕНИЮ 1

ОБЩЕСТВО ПО КОЛЛЕКТИВНОМУ УПРАВЛЕНИЮ 2

ОБЩЕСТВО ПО КОЛЛЕКТИВНОМУ УПРАВЛЕНИЮ 3

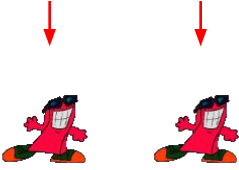
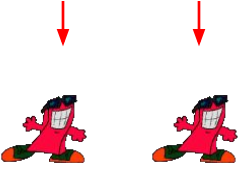
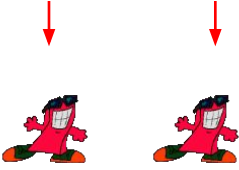
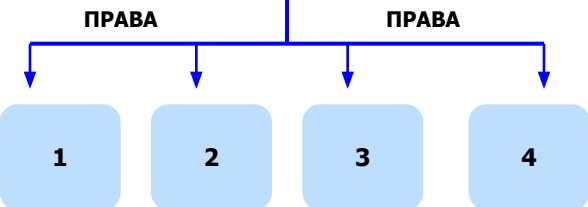

ПРАВООБЛАДАТЕЛИ

ПРАВООБЛАДАТЕЛИ

ПРАВООБЛАДАТЕЛИ

ПОЛЬЗОВАТЕЛИ ПЛАТЯТ СБОР



КОПИРАЙТНЫЕ «СИРОТЫ»

НОВЫЙ ТРЕНД ЕВРОСОЮЗА – ЕСЛИ НЕ НАХОДЯТ «СИРОТ», ТО ВОЗВРАЩАЮТ ПОЛЬЗОВАТЕЛЯМ ДЕНЬГИ С ПРОЦЕНТАМИ

**Кто-нибудь уже в мире использует аналогичную инфраструктуру  
коллективного управления правами?**

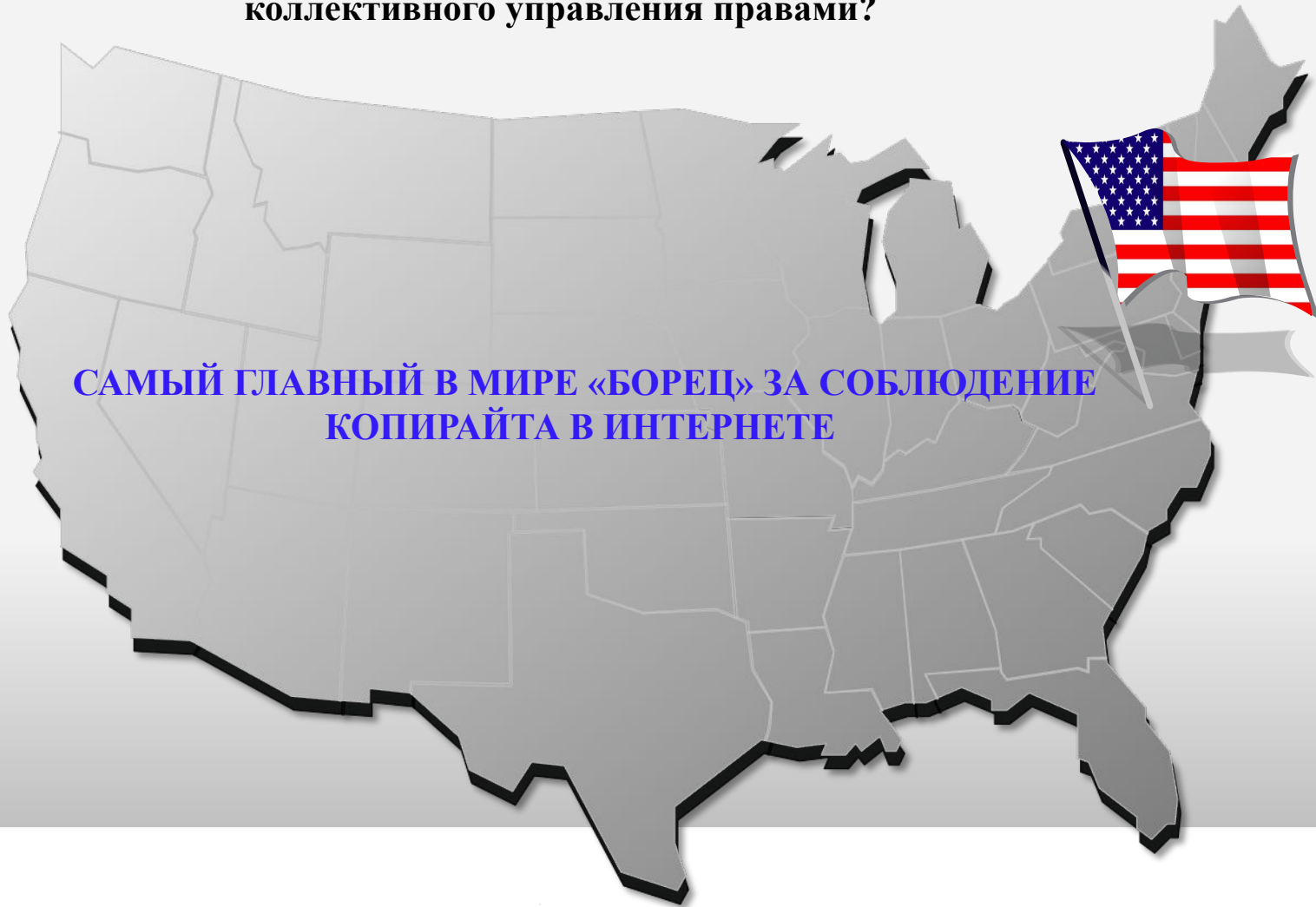

**Ознакомление с уже действующими нормами законодательства об  
авторском праве США**





**Aleksey Kondrin**

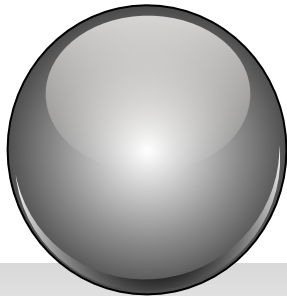

[office@kondrin.com](mailto:office@kondrin.com)

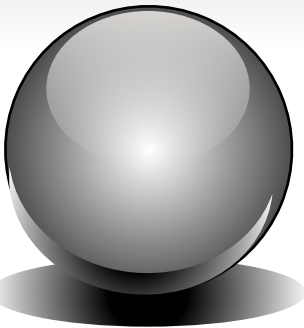

<http://www.kondrin.com>

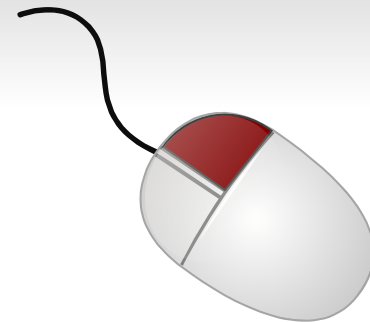

**Click!**

**Презентация  
подготовлена на основе  
материалов**

- **Диссертационного  
исследования Ильи  
Кондрина «Доведение  
до всеобщего  
сведения по  
российскому  
гражданскому  
законодательству»**

**СПАСИБО ЗА ВНИМАНИЕ!!!!**