

МИНИСТЕРСТВО ОБРАЗОВАНИЯ РОССИЙСКОЙ ФЕДЕРАЦИИ

Московский Педагогический Государственный Институт

Художественно-графический факультет

Москва

Линогравюра



Выполнила:

Студентка 3 курса, 3 группы

***Сафонова
Дарья***

Научный руководитель:

Кандидат педагогических наук, доцент

Гудилина Светлана Ивановна

Основная задача – раскрыть темы:

ИСТОРИЯ ВОЗНИКНОВЕНИЯ

ВИДЫ ГРАВЮРЫ, СУЩЕСТВУЮЩИЕ В НАШЕ ВРЕМЯ

ЭТАПЫ СОЗДАНИЯ ЛИНОГРАВЮР

Содержание:

Глава I. Эстамп.

Глава II. Из истории гравюры.

Глава III. Разновидности гравюры.

Глава IV. Работа с линогравюрой.

Глава I. Эстамп



Эстамп - графическое произведение, оттиснутое с какой-либо печатной формы

Линогравюра



Литография



Офорт

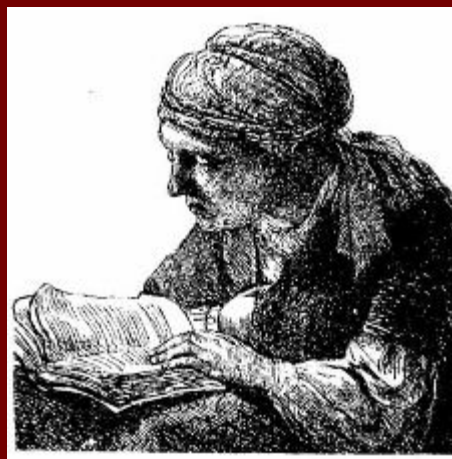

**Ксилографи
я**



Глава II. Из истории гравюры.



Европа – с XV
в. Голланди

Рембранд

Т



Я

Л. Лейденский

Омина



Испани

я
Ф.
Гойя



Англи

я
У.
Хогарт



**Итали
я**

**Дж.Б.
Пиранези**

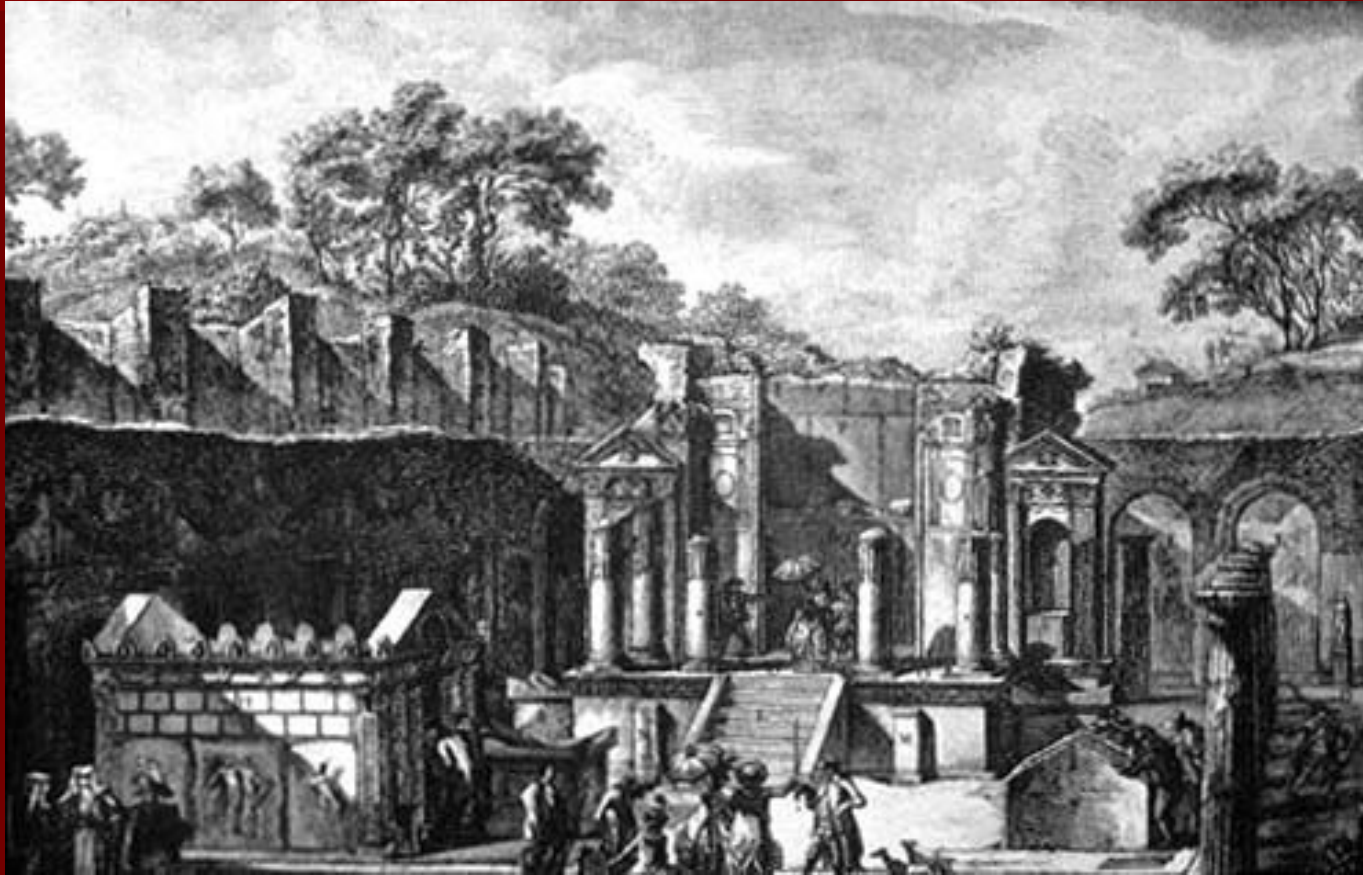

Франци

Я
Ж.

Калдо



Германи

Д. Я

Ходовецкий



Произведения изготавливались, как правило, мастерами из народа. Отличались примитивизмом и простотой



**И.А.
Соколов**



**Г.И.
Скородумов**



**И.А.
Селиванов**



**Н.И.
Уткин**

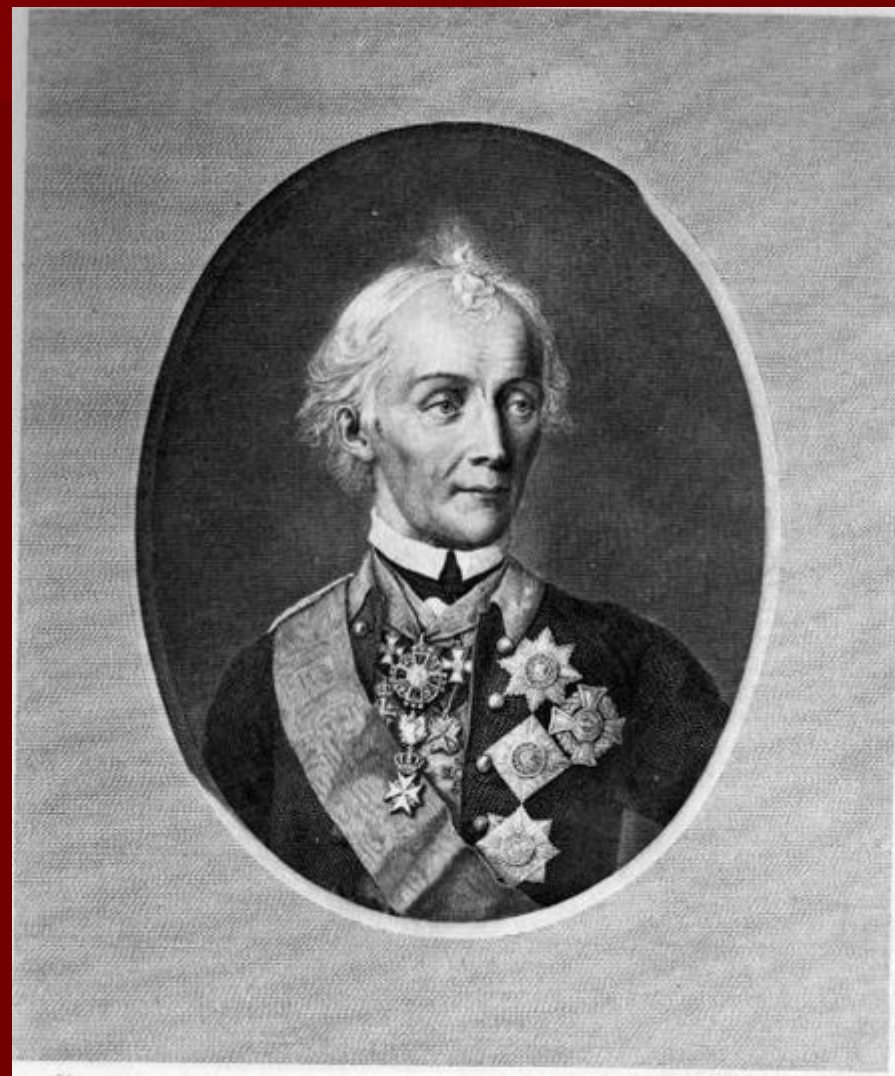

В.А. Серов

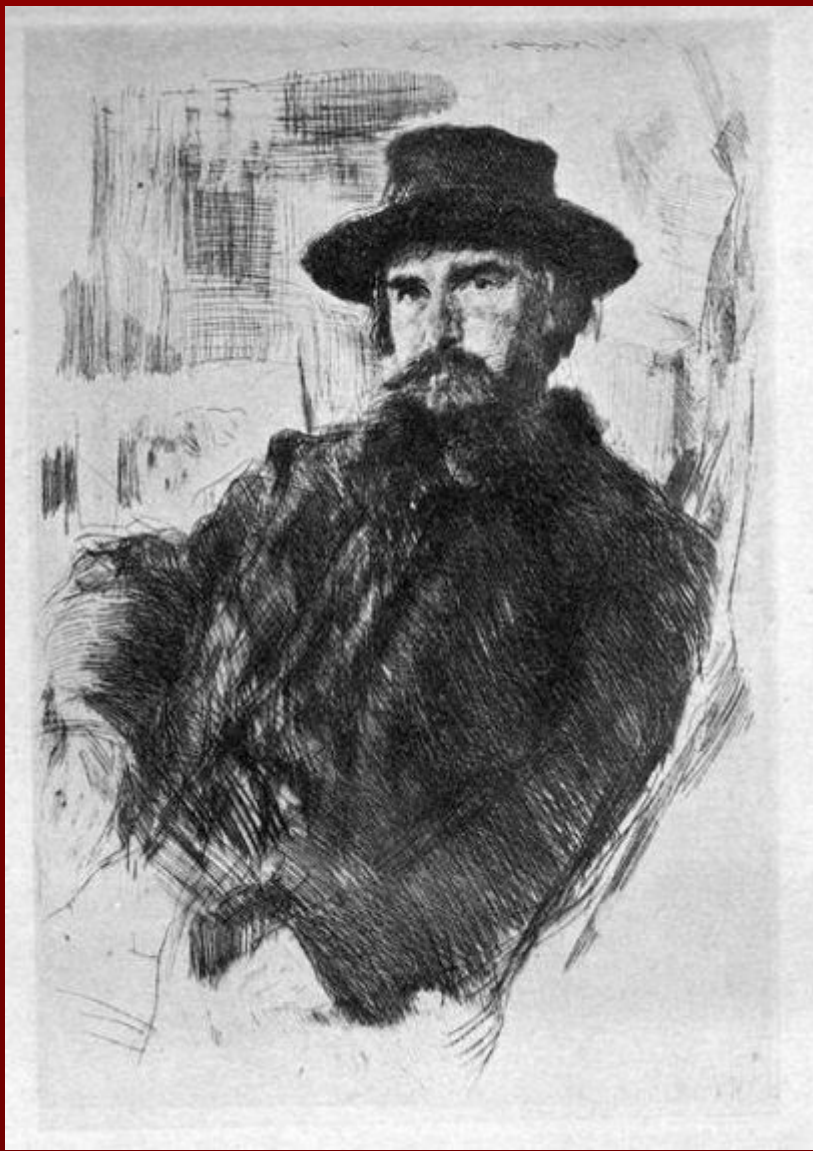

**В.А.
Фаворский**

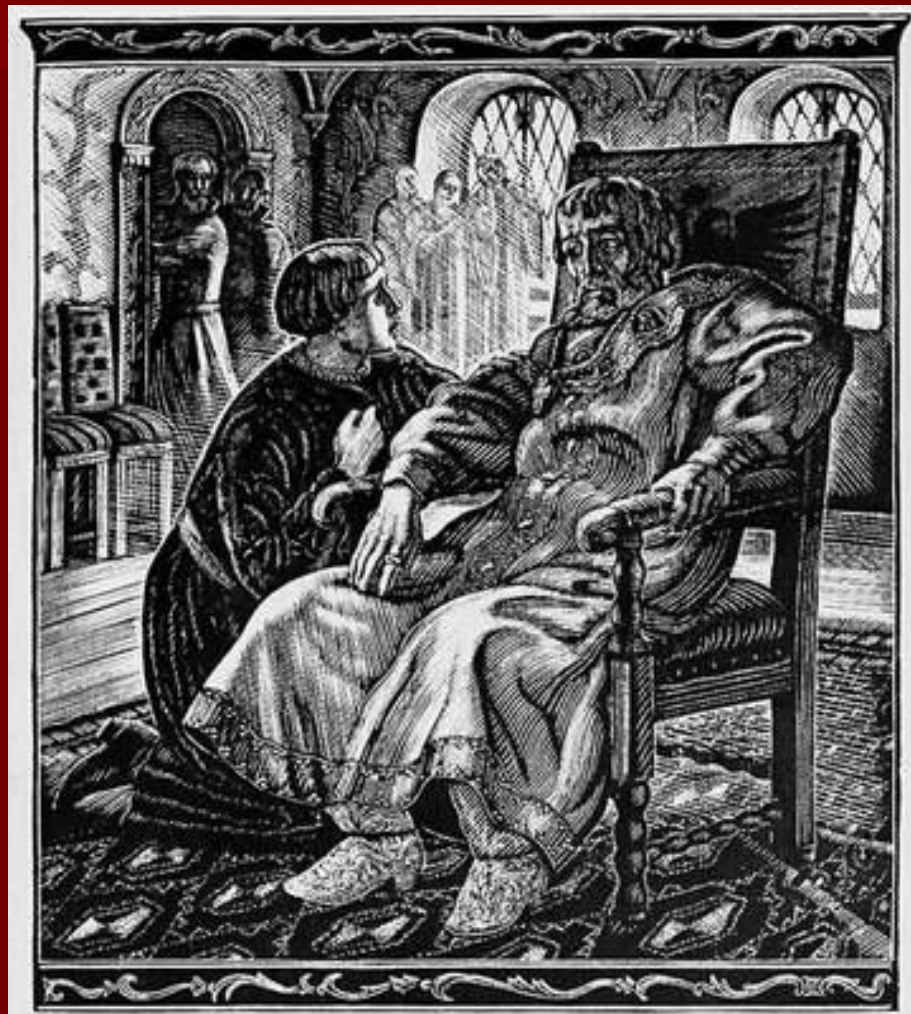

Глава III. Разновидности гравюр



Ксилографы

обрезна

я

я

торцова

я

материа

л
дерев

о

инструмент

ы
ножи, резцы,

стамески

Офорт

материал

**Медная/цинковая пластинка,
Покрытая грунтом**

инструменты

**Иглы, химические составы
для травления**

Монотипия

Оттиск изображения маслом с металлической доски/стекла.

«Сухая игла»

Технология повторяет все процессы обработки материала при создании офорта, исключая грунтовку и травление

Акватина

Рисунок отпечатывается по контуру, с добавлением тона

Глава IV.

Работа с линогравюрой

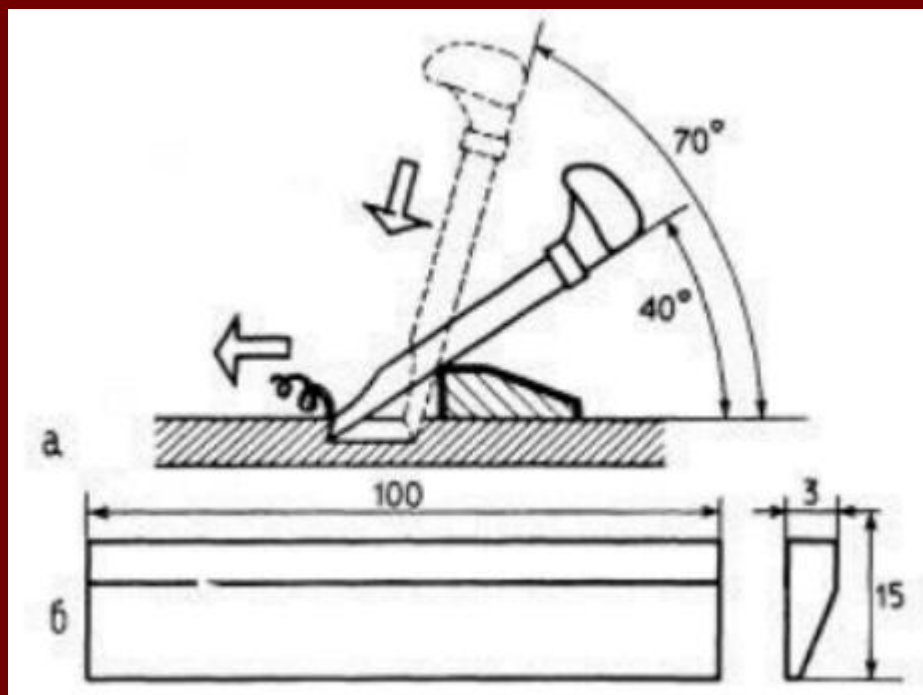

Материал

:

Линолеум (толщина – 2,5-3 мм)

Обработка

а

- шлифовка наждачной бумагой
- помещение под пресс
- обработка олифой
- просушка

Этап

1 Создание эскиза

Этап

2

Перенос эскиза на линолеум

Инструмент

ы Штихел

!(Необходимо помнить о технике безопасности)!

!(при печати композиция получится в зеркальном изображении)!

Этап

3

Гравирование

!(Чем крупнее штрих, тем глубже необходимо его прорезать.)!

!(Начинать следует с тонких линий)!

Этап

4

Печать пробного

оттиска

Материал

ы

**Типографская / масляная краска,
валик**

- равномерно нанести краску на линолеум
- сделать пробный отпечаток
- в случае выявления недоработок
подкорректировать работу и повторить процесс

Приложения



мессерштихель



штицштихель



флахштихель

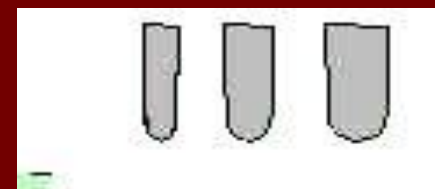

тонштихель

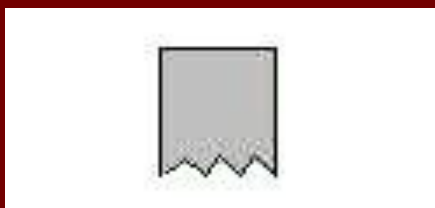

фаденштихель

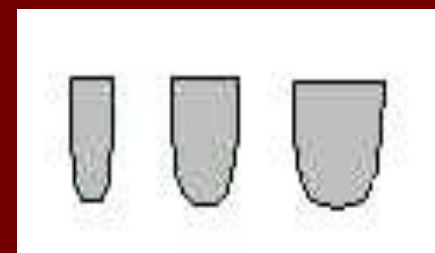

болтштихель

Вопросы

1. Что такое эстамп?

2. Что такое линогравюра?

3. На какой период приходится расцвет линогравюры в России?

4. Использование каких материалов и инструментов необходимо для создания линогравюры?

5. Что такое литография?

6. Что такое ксилография?

7. Что такое офорт?

8. Кто занимался изготовлением лубка?

9. Что такое гравировка?

10. Назовите запомнившихся вам графиков.

Тест

1. Как называется графическое произведение, оттиснутое с какой-либо печатной формы?

- А. Офорт
- Б. Эстамп
- В. Литография

2. В каком веке возникла линогравюра?

- А. IX
- Б. XV
- В. XX

3. Какой материал является основой для создания ксилографии?

- А. Линолеум
- Б. Дерево
- В. Камень

4. Назовите технику процарапывания поверхности металла различными формами.

- А. Акватинта
- Б. Монотипия
- В. Сухая игла

5. В какой технике используются химические составы для травления?

- А. Ксилография
- Б. Офорт
- В. Сухая игла

Задания

Используя указанные в презентации материалы и инструменты, попытайтесь добиться тонких и толстых линий разной конфигурации и длины в понравившейся вам технике.

Изучите и попытайтесь сравнить работы художников разных стран и эпох.

Выберите наиболее понравившуюся вам гравюру и расскажите об истории её создания и технике, в которой она выполнена.

!(Помните о технике безопасности)!

Ответы

Вопросы:

1. Ответ
2. Ответ
3. Ответ
4. Ответ
5. Способ печати с плоского литографского камня – известняка.
6. Ответ
7. Ответ
8. Ответ
9. Создание или корректирование изображения на офортном материале.

Тест:

1. Б
2. В
3. Б
4. В
5. Б

«Линогравюра»

Автор: **Сафонова Д.И.**

Преподаватель:
Гудилина С.И.

Данная презентация предназначена для широкого круга слушателей: начинающие художники-графики, студенты и преподаватели художественных учебных заведений, коллекционеры эстампов и все те, кто хочет понять, что же такое графика: за что её ценят, как создают, почему коллекционируют.

Презентация посвящена художественной печатной **графике** – эстампу, и представляет собой краткое руководство по графическим техникам, где доступно и понятно объясняется, в чем заключается суть технологического процесса, рекомендуются необходимые инструменты, вещества и материалы.

Список используемых материалов:

1. Зорин Л.Н. Эстамп. – М.: ООО «Издательство АСТ»: ООО «Издательство Астрель», 2004 г.
2. Павлов И.Н., Маторин М.В. Техника гравюры на дереве и линолеуме. – М., 1952 г.
3. Староносков П.Н. Гравюра на линолеуме. – М. - Л., 1938 г.
4. ru.wikipedia.org