

Гражданская война и интервенция в России.

Урок в 9 классе по учебнику Данилова А.А, Косулиной Л.Г, Брандта М. Ю.



Автор: Хахулина С.В. учитель истории и обществознания
СОШ МОУ №2 р. п. Екатериновка
Саратовской области.

Проверка домашнего задания:

1 вариант:

1. Выборы в Учредительное собрание состоялись...
2. Переговоры с Германией о заключении мира вёл...
3. Каковы задачи ВЧК?
4. В Конституции 1918г. была закреплена диктатура пролетариата в форме...
5. Широкое огосударствление частных промышленных предприятий и банков называется...

2 вариант:

1. Первая российская Конституция была принята...
2. Брестский мир, заключённый Россией с Германией без согласия союзников по Антанте называется...
3. За продолжение революционной войны с Германией выступал...
4. Укажите лидера правых эсеров...
5. С какой целью в деревне были созданы комитеты бедноты?

Цели урока:

- Рассмотреть причины, этапы, ход Гражданской войны и интервенции;
- Формировать умение высказывать своё мнение;
- Способствовать воспитанию критического отношения к истории.

Взошедший на престол последний российский император Николай II, был равнодушен к положению народа в государстве и потому недовольство народа царской властью с каждым годом росло.

Недовольство переросло из рабочих движений, народнических и либеральных партий, подпольных кружков в революцию и гражданскую войну.

План урока:

1. Причины и этапы Гражданской войны.
2. Формирование Белого движения.
3. Создание Красной армии.
4. Интервенция.
5. Выступление Чехословацкого корпуса. «Демократическая контрреволюция».
6. Красный террор.
7. Действия на фронтах .

1. Причины Гражданской войны:

- Гражданская война была следствием революций 1917 г. Грандиозные перемены произошли стремительно и не могли не встретить сопротивления тех групп общества, которые потеряли власть и право на собственность.
- Большевики, придя к власти, стремились удержать ее любым путем. Игнорируя нормы демократии, разогнав Учредительное собрание, встав на путь насильственного устранения своих оппонентов и установления однопартийной диктатуры, они фактически толкнули к вооруженным методам борьбы меньшевиков и эсеров.
- Неприятие политическими противниками большевиков Брестского мира.
- Чрезвычайная политика в деревне весной-летом 1918 г., втянувшая в вооруженное противостояние крестьян и патриотически настроенные слои населения.
- Национализация земли и предприятий.
- Иностранное вмешательство во внутренние дела России.

Этапы Гражданской войны:

- 1 этап.
- Октябрь 1917-май 1918гг.- период «мягкой Гражданской войны».
- 2 этап:
- Весна- лето 1918гг.- начало «фронтового этапа» войны.
- Лето- осень 1918гг.- эскалация войны.
- Декабрь 1918-июнь 1919гг.- противостояние красных и белых армий.
- Вторая половина 1919- осень 1920гг.- период военных поражений белых армий.
- 3 этап:
- Конец 1920- 1922гг.- период «малой Гражданской войны».





А В. Колчак.
Расстрелян
в феврале 1920г.

2. Формирование Белого

Движения

- В ноябре 1917 г. в Новочеркасск, столицу Всевеликого войска донского, прибыл бывший начальник штаба Верховного главнокомандования генерал М. В. Алексеев. Здесь он начал формировать Добровольческую армию.
- Командующим Добровольческой армией был назначен бежавший из плена Л. Г. Корнилов. Гражданская власть и внешняя политика., переходили в ведение генерала Алексеева. Управление Донской областью-атамана Каледина.
- Белый цвет символизировал законность и порядок. Основными идеями Белого движения были: не предрешая будущей окончательной формы правления, восстановить единую, неделимую Россию, беспощадно бороться с большевиками до их полного уничтожения.



Л.Г.Корнилов.
Погиб в боях
с красными под
Екатеринодаром
13апреля1918г.

Плакат
времён
Гражданской
войны.



Пулемёт Максим
стал символом
Гражданской
войны.

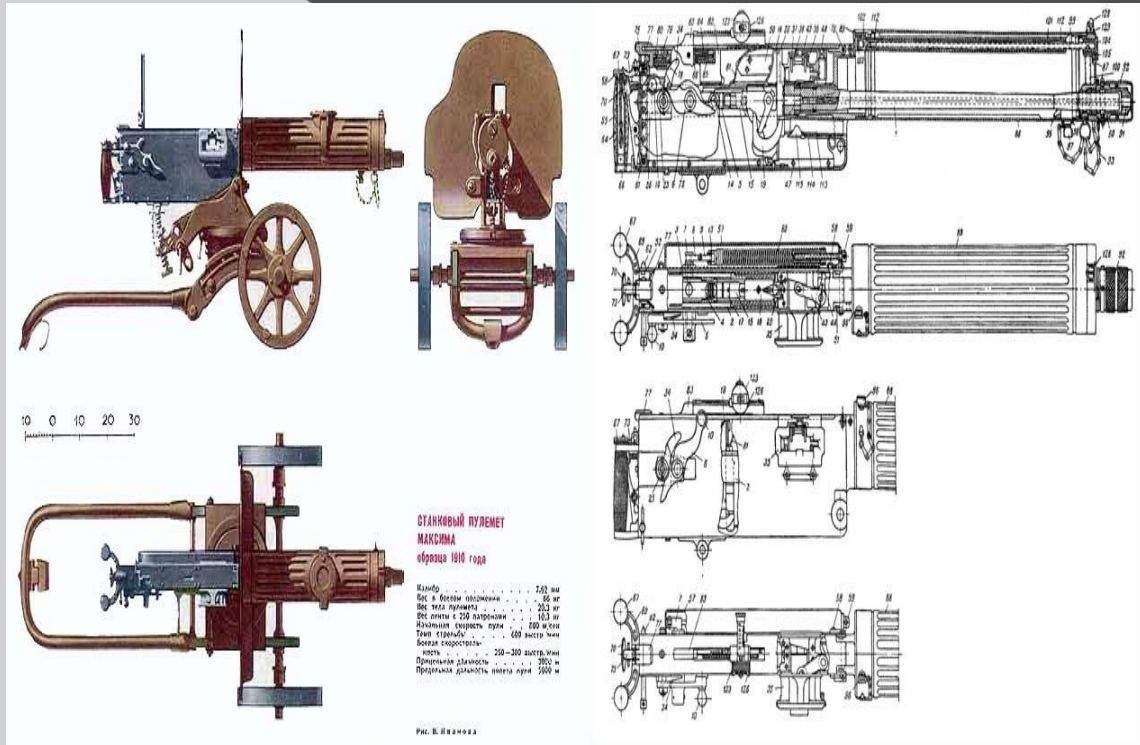

Плакат времён Гражданской войны.



3. Создание Красной армии.

15 января 1918г- создание РККА,

- 29 января- создание Красного флота.
- 29 мая- переход к мобилизациям,
- Июль- всеобщая воинская повинность (18-40лет).
- Сентябрь- создан РВСР (Революционный военный совет Республики) во главе с Л. Троцким.
- Ноябрь- создан Совет рабочей и крестьянской обороны во главе с В. Лениным.



На фронтах Гражданской войны проявились таланты красных военачальников.

Восточный фронт-
М.М. Фрунзе.

1 конная армия –
С.М.Будённый.

Западный фронт-
М.Н. Тухачевский.

Юго-Западный фронт-
А.И. Егоров.

М. М. Фрунзе.



4. Интервенция.

- Декабрь 1917г.-Румыния оккупировала Бессарабию.
- Март 1918г.- Германия оккупировала Украину и часть юго-восточных губерний России, Грузию.
- Апрель 1918г.- Турция оккупировала Закавказье.
- С конца 1917г. по январь 1919г- порты на Севере и Дальнем Востоке были захвачены войсками англичан, американцев, французов, японцев.

-Работа с картой.

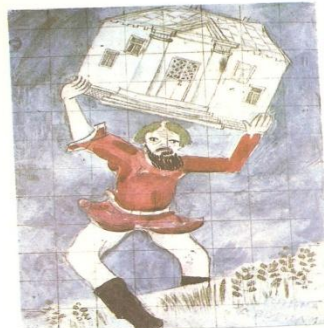

Марк ШАГАЛ. Витебск. 1919 г.



Владимир ЛЕБЕДЕВ. Петроград. 1920 г.

ДИКИ ВОЙНЫ



Президентъ Реввоенсовета республики Д. Д. Громовъ (крайний слева): «Гражданская война есть самая жестокая из всех видов войны. Она начинается не только без насилия над третьими лицами, но, при современной технике, без убийства стариков, старух и детей... Если демократия как социальная организация, при известных условиях, такие средства, как насилие и убийство».



МЫ НА ГОРЕ ВСЕМ БУРЖУЯМ
МИРОВОЙ ПОЖАР РАЗДУЕМ!



Но уже весной 1919г. начались
эвакуации экспедиционных войск.

Как вы думаете, почему не состоялась
широкомасштабная
интервенция в Россию?



Японцы, марширующие
на улицах Владивостока.

5. Выступление Чехословацкого корпуса.

В конце мая 1918г. эшелоны с бывшими военнопленными чехословаками, провозгласившими себя частью чехословацкой армии, состоявшей в ведении главнокомандующего французскими войсками (45тыс. человек), растянулись от станции Ртищево до Владивостока для борьбы с Германией на стороне Антанты. Но 25 мая ими был перехвачен приказ Троцкого о разоружении корпуса. Командующий чехословаками Р Гайда приказал занять станции, на которых они находились.



Чехословаки на станции в Пензе.



При помощи чехословаков советская власть была свергнута в Поволжье, на Урале, в Сибири и на Дальнем Востоке. Например, в Самаре было создано правительство – Комитет членов Учредительного собрания. Во главе новых органов власти встали эсеры и меньшевики. Они провозгласили себя «демократической контрреволюцией». Их лозунги: «Власть не Советам, а Учредительному собранию!», «Ликвидация Брестского мира!». Они приняли решение бороться как против красных, так и против генеральской диктатуры.

6. Красный террор.

В ответ на покушения на первых лиц советского государства в 1918г.-Ленина, Урицкого, Володарского, большевики перешли к политике устрашения, террору:

- Расстрелы заложников,
- Боясь того, что чехословаки захватят Екатеринбург, где находилась царская семья, Уральский совет принял решение о расстреле Николая 2 и его семьи;
- В июле же были расстреляны другие члены царской фамилии.



17 июля 1918г.- в Екатеринбурге был расстрелян Николай Романов, его жена и пятеро детей, а также 4 слуг



Чем была, по вашему, вызвана необходимость этой меры?

И было ли это необходимо?

Достигли ли большевики поставленной цели?

7. Действия на фронтах.

Работа с картой.

Восточный фронт: нач. сентября 1918г. Войска И.И. Вацетиса вытеснили войска белых сил за Урал; 1919г. Наступление А.В. Колчака, объявившего себя Омске «Верховным правителем России», Войска под командованием М.М. Фрунзе разбили Колчака под Иркутском;

Южный фронт: июль- наступление А. И. Деникина на Украину, затем на Москву, декабрь 1919-нач. 1920г.- войсками Егорова наступление остановлено;

Север: май 1919г- наступление генерала Н.Н. Юденича на Петроград, войска Каменева, Фрунзе Остановили наступление;

Западный фронт: май 1920г.- март 1921г.- война с Польшей, войсками М. Тухачевского и П. Егорова организовано наступление на Варшаву, мир подписан на условиях передачи Польше территорий Зап. Белоруссии И Зап. Украины;



Дмитрий МООР. Москва. 1920 г.



Виктор ДЕНИ. Москва. 1919 г.



Р.С.Ф.С.Р. Пролетарии всех стран соединяйтесь!

ВРАНГЕЛЬ ИДЕТ !!



К ОРУЖИЮ, ПРОЛЕТАРИИ !!

ГОСУДАРСТВЕННЫЕ ИЗОБРАЖЕНИЯ 1921 г.

На Юге, в Крыму генерал П.К. Врангель, объявивший себя «Правителем юга России» Сформировал «Русскую армию» и начал наступление на Донбасс. В кон. Октября 1921гю М. Фрунзе разбил Врангеля, остатки врангелевской армии были эвакуированы из Крыма.

Поражение Врангеля стало последним аккордом Гражданской войны в России.

Закрепление нового материала.

- 1. Покажите на карте район формирования Добровольческой армии.**
- 2. Когда и при каких обстоятельствах была создана Красная армия?**
- 3. Какие органы были созданы для руководства Вооружёнными силами РСФСР?**

Работа с документом: В.В. Шульгин о Гражданской войне

- «Те, кто за это взялся, других путей, кроме насилия сверху, кроме принуждения, власти, не знали.»
- Определите, к кому
- относятся эти слова-
- к красным или к белым.
- Мнение обоснуйте.

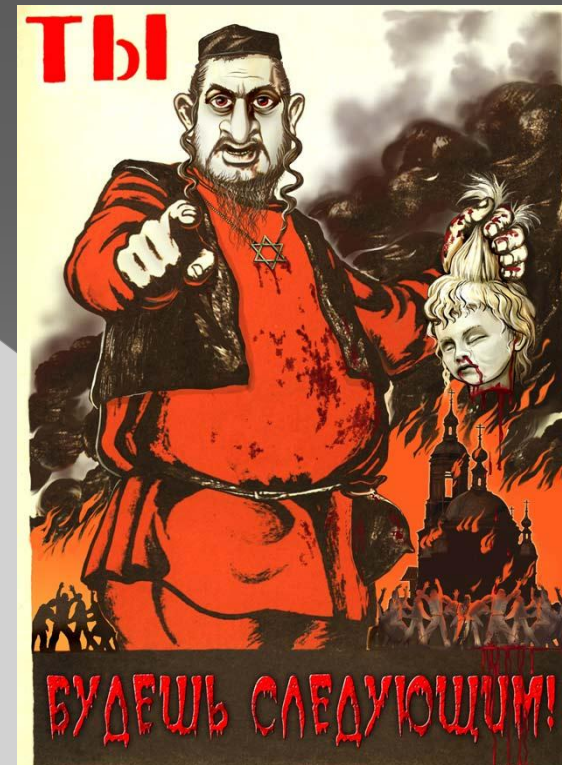

Домашнее задание.

- Параграфы 14-15.
- Раб.тет.- рабочие листы 14, 15.
- Сообщение «А. Деникин», «М. Фрунзе».