

PlagiatInform

SoftInform
Search Technology

Проблема плагиата сейчас очень остро стоит во всех учебных заведениях. Одни и те же работы сдаются по несколько раз. Причём как рефераты, курсовые работы и доклады, так и серьёзные научные работы.



Интернет, где находятся огромные коллекции рефератов, доступен практически каждому студенту, проконтролировать каждого студента преподаватель просто не в состоянии.

Система **PlagiatInform** успешно решает проблему плагиата, благодаря использованию уникальной технологии поиска документов похожих по содержанию.



В качестве запроса используется не просто фраза, а целые абзацы текста, и даже главы. В поисковой выдаче документы выстраиваются в релевантном порядке с указанием процента похожести.

И даже если абзацы текста поменять местами, либо частично переписать текст – степень похожести документа будет высока. Это позволит отследить факт плагиата.

Система поиска плагиата **PlagiatInform** может использоваться следующим образом:

- Система для решения проблемы плагиата в пределах базы сдаваемых работ одного вуза.
- Межвузовская глобальная версия, призванная объединить корпоративные версии PlagiatInform в одну большую систему.

Наилучшим способом поиска плагиата в пределах вуза является использование системы **PlagiatInform**.

Система **PlagiatInform** сначала проверяет сдаваемую работу, целиком сравнивая её с уже имеющимися в базе рефератами и курсовыми.

Если процент плагиата в сдаваемой работе невысок, то работа разбивается на абзацы и уже сравнивается с базой работ, также разбитых на абзацы.

Это не только позволяет точнее определить заимствования из чужих работ, но и установить из каких именно работ были взяты абзацы текста, и насколько они были изменены.

Внедрение системы поиска плагиата **PlagiatInform** в отдельно взятом вузе позволит полностью исключить возможность не только выдачи студентом чужой работы за свою самостоятельную, но даже установить факт комбинирования «собственной» работы из нескольких источников.



В итоге, это стимулирует студента к занятиям самостоятельной работой и, следовательно, повысит его уровень и качество знаний.

The screenshot displays the SearchInform PlagiatInform application window. The title bar reads "SearchInform PlagiatInform". The menu bar includes "Файл", "Инструменты", and "Справка". The main toolbar contains "Подключиться к серверу" and "Проверить документ на плагиат". The document name "Документ.rtf" is shown in the top right. The status bar indicates "Индекс: По обзацам (1)" with a green checkmark, a red X, and a refresh icon, followed by "99%". To the right, there are buttons for "Открыть" and "Группировать результаты".

%	Блок текста (11)
100 %	В мире централизованный выпуск ценн...
100 %	В распространении и обращении госуда...
92 %	конецформыначалоформыФирма "Елена...
100 %	Проведение подобных кампаний являе...
100 %	В качестве примера подобной акции ни...
100 %	С целью привлечения внимания к откр...
100 %	С одной стороны, конкурс действитель...

Below the table, there are two panels for comparing text fragments. The left panel is titled "Фрагмент исходного документа" and shows a snippet of text: "конецформыначалоформыФирма "Елена" наряду с рекламными объявлениями, даваемыми периодически, сопровождается свои шагами массивной рекламной кампанией. Как правило, такие акции проводятся не чаще двух-трёх раз в год. Так, в 1999 году таких мероприятий было два: проведение выставки-продажи в конце ноября, и введение системы абонементов на заправку картриджей для принтеров и копировальных аппаратов в апреле-мае. В 2000 году – реклама клуба "Терра", летняя акция "Готовь подарок летом".

The right panel is titled "Фрагмент документа, из которого возможно была изъята" and shows a snippet of text: "4 Маркетинговая акция: Клуб "Терра" Фирма "Елена" наряду с рекламными объявлениями, даваемыми периодически, сопровождается свои шагами массивной рекламной кампанией. Как правило, такие акции проводятся не чаще двух-трёх раз в год. Так, в 1999 году таких мероприятий было два: проведение выставки-продажи в конце ноября, и введение системы абонементов на заправку картриджей для принтеров и копировальных аппаратов в апреле-мае. В 2000 году – реклама клуба "Терра", летняя акция "Готовь подарок летом".

At the bottom of the window, a status bar indicates "Связь с сервером была установлена".

Глобальная версия помимо полной функциональности корпоративной системы предоставляет механизм межвузовского взаимодействия.

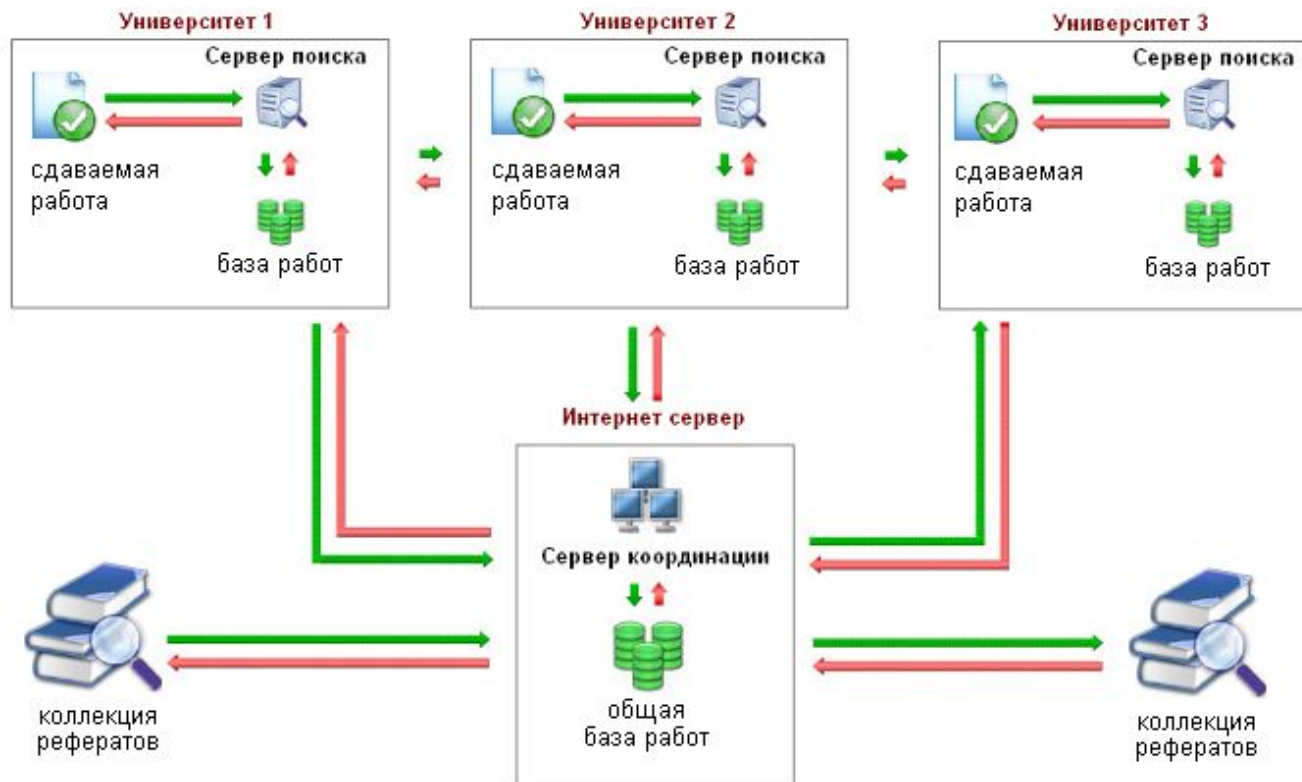

Внедрение такой системы позволит синхронизировать базы сдаваемых студентами работ в сети вузов, объединив их в единое информационное пространство.

- Сервер координации откачивает из Интернета базы рефератов, докладов, сочинений, курсовых и дипломных работ с самых популярных и широко распространённых коллекций рефератов в Интернете.
- Далее ведётся постоянный мониторинг коллекций рефератов в сети Интернет. Все новые рефераты, появляющиеся в сети откачиваются и пополняют базы, находящиеся в вузах. Это делает базы рефератов постоянно актуальными.
- Все эти данные помещаются в базы рефератов, которые расположены непосредственно в вузах и индексируются. К скачанной из Интернета информации добавляются все работы, которые сдавались и защищались во всех вузах.



Объединение информационного пространства множества вузов и, соответственно, независимость от территориального фактора.



Быстрый и удобный доступ к работам, защищаемым в пределах информационного пространства целой сети вузов.



Мониторинг появляющихся в сети рефератов, докладов, курсовых и дипломных работ. Максимальное отслеживание плагиата в защищаемых работах.

Спасибо за внимание
ВОПРОСЫ?

