

# Производство и обслуживание анилоксовых валов в России

A.C.



# Зачем нужен анилоксовый вал?

## Знакомство с деталью.

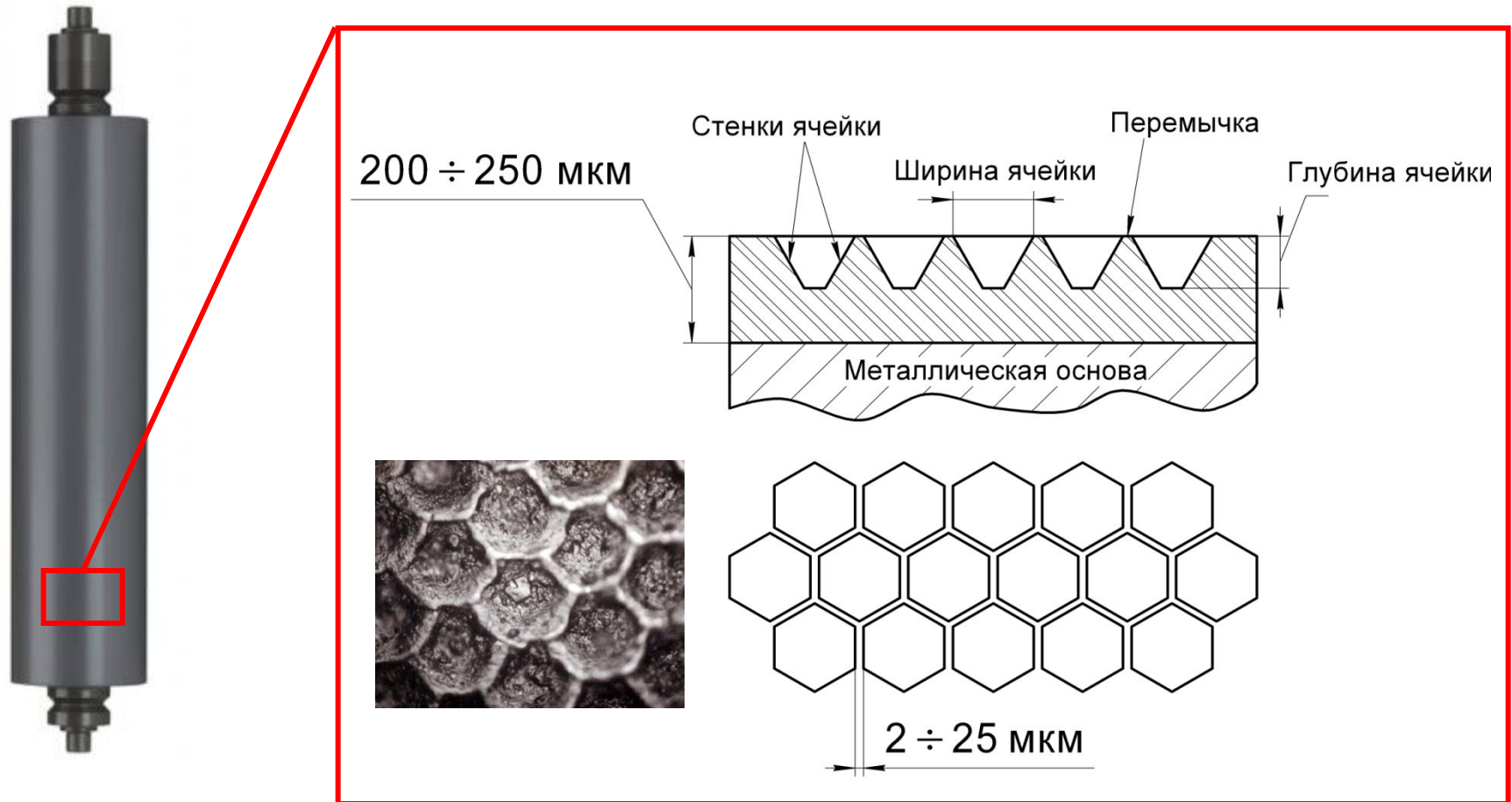

Ячейки анилоксового вала переносят краску

# Кому нужен анилоксовый вал?

- В России более 500 флексо типографий
- Среднее количество валов в типографии – 50

**8 000 валов ежемесячно требуют очистки**  
**25 000 валов в России каждые 3 года**  
**требуют замены**

Кто его может произвести?

# Наши преимущества: ТЕХНОЛОГИИ

- У нас есть патенты на две из трех ключевых технологий для организации производства и обслуживания валов.



# Наши преимущества: производство

- У нас есть опыт производства оборудования для обслуживания анилоксов:

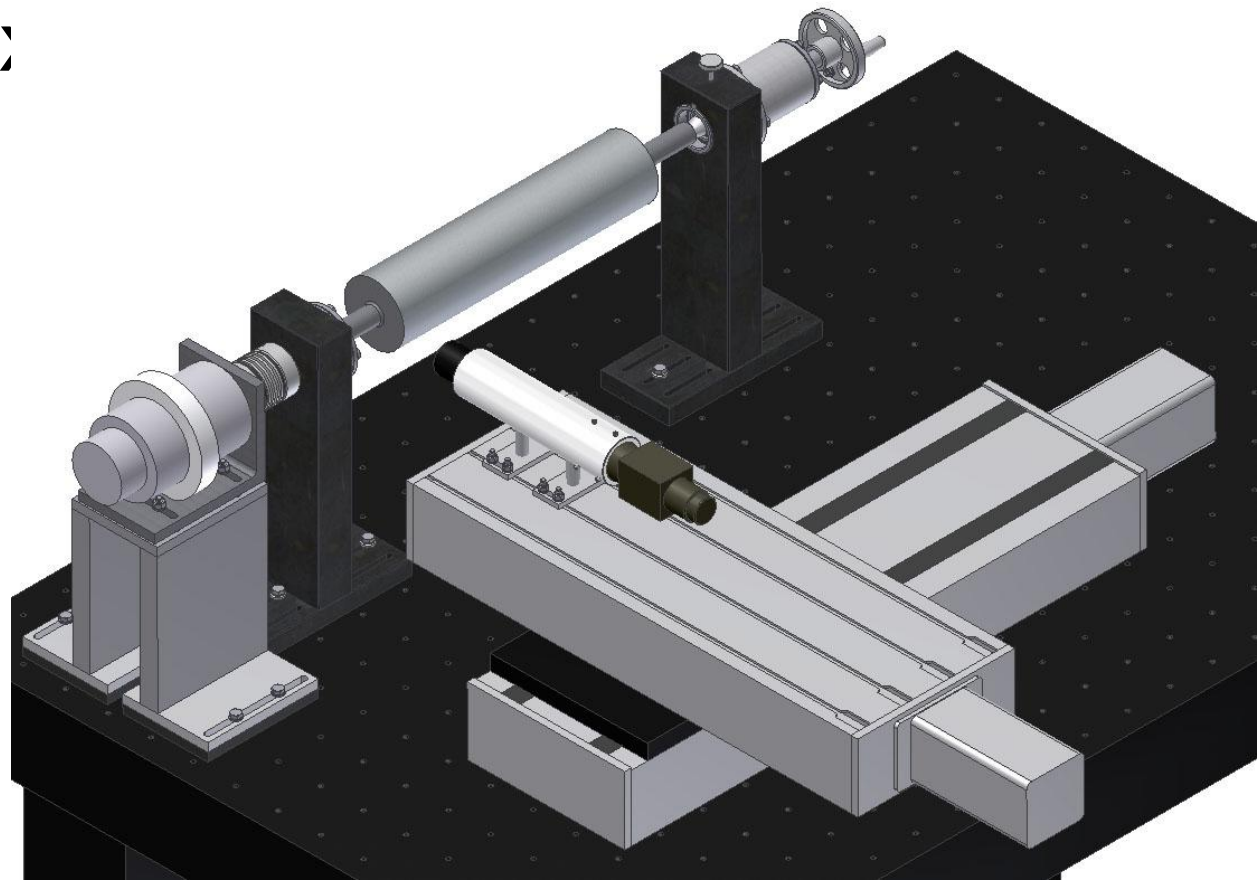

# Инвестиции: 1 этап работ. 2 года.

**5 млн. рублей** – доработка существующей схемы гравирования (очистки)

**10 млн. рублей** – изготовление промышленного образца машины.



Для обеспечения рынка России анилоксовыми валами требуется  
производительность: **22 вала в день**

# Инвестиции: 2 этап работ. 1 год.

**15 млн. рублей** - проведение НИОКР технологии напыления износостойких керамических покрытий.





Инвестиции:  
3 этап работ. 2 года.



Это енот  
А чего добился ты?

# Масштабируемость проекта



Лазерная закалка  
рольгангов

**Спасибо!**