

Муниципальное образовательное учреждение  
«Новоивановская средняя общеобразовательная школа»

**Исследовательская работа**

# ***Кто построил пирамиды в Древнем Египте?***



**Работа выполнена** ученицей 4 класса  
**ЗАСИМОВОЙ АНГЕЛИНОЙ**  
**Руководитель** учитель начальных классов  
**ЗАСИМОВА ОЛЬГА ИВАНОВНА**

Новоивановка  
2012 г.



## *Введение*

В истории так много загадок, и мне кажется, что Древний Египет – одна из них. Разгадывать эту загадку я хотела бы начать с одного из семи чудес – Египетских пирамид. В настоящее время возникло очень много версий их происхождения.

Поэтому тема моей исследовательской работы звучит так: **«Кто построил пирамиды в Древнем Египте?»**.

## ***ЦЕЛЬ:***

**Проанализировать различные научные точки зрения исследователей-египтологов о строительстве пирамид в Египте.**

## ***ЗАДАЧИ:***

1. Изучить факты и материалы, содержащиеся в литературе, фильмах, в интернете, опросить школьников.
2. Познакомиться с исследованиями современных учёных и сравнить их.
3. Систематизировать и обобщить полученные сведения.

**ОБЪЕКТ ИССЛЕДОВАНИЯ:**

**Египетские пирамиды.**

**ПРЕДМЕТ ИССЛЕДОВАНИЯ:**

**Загадка появления пирамид.**

**МЕТОДЫ ИССЛЕДОВАНИЯ:**

**Опрос**

**Сравнение**



**Анализ литературы**

**Обобщение**

# ***ГИПОТЕЗЫ:***

- 1. Допустим, что пирамиды построены ценой эксплуатации тысяч рабов.**
- 2. Возможно, что труд на строительстве пирамид был высоко организован.**
- 3. Предположим, что авторами пирамид были жители Атлантиды или инопланетяне.**



# Начало пути.



**Мастаба - первая усыпальница фараона**



**Ближе к солнцу и небу**



**На западной стороне Нила**

# ОПРОС УЧАЩИХСЯ.

Кто, по вашему мнению, строил египетские пирамиды?

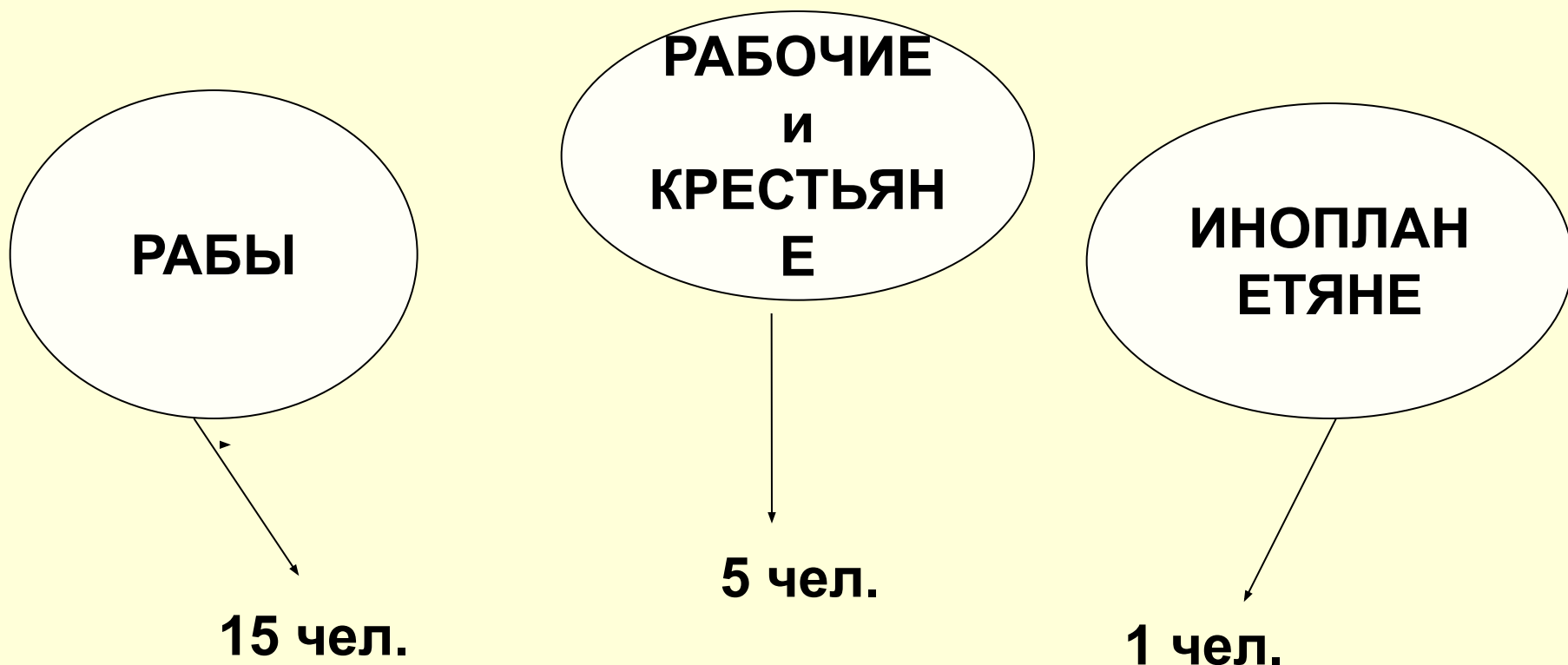

**Вывод:** основное количество опрошенных учащихся считают, что пирамиды построили РАБЫ.

**Гипотеза 1. Допустим, что пирамиды построены ценой эксплуатации тысяч рабов.**

*Вот так, по мнению историков, древние египтяне строили свои пирамиды и храмы. Простым инструментом вырубали блоки из скалы, потом эти блоки волочили по наклонной плоскости, смачивая ее для лучшего скольжения маслом или водой. Использовался труд более 100 тысяч рабов.*

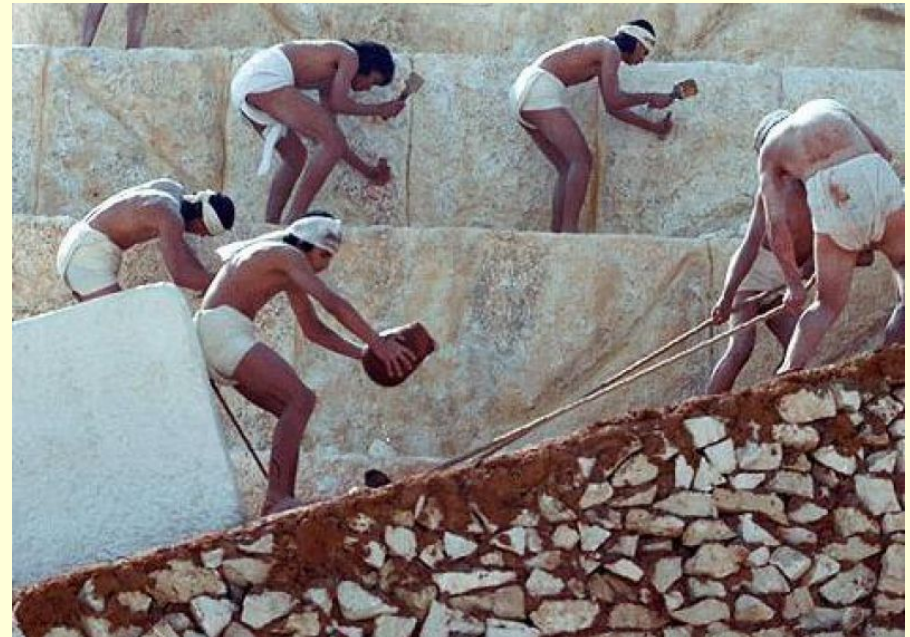
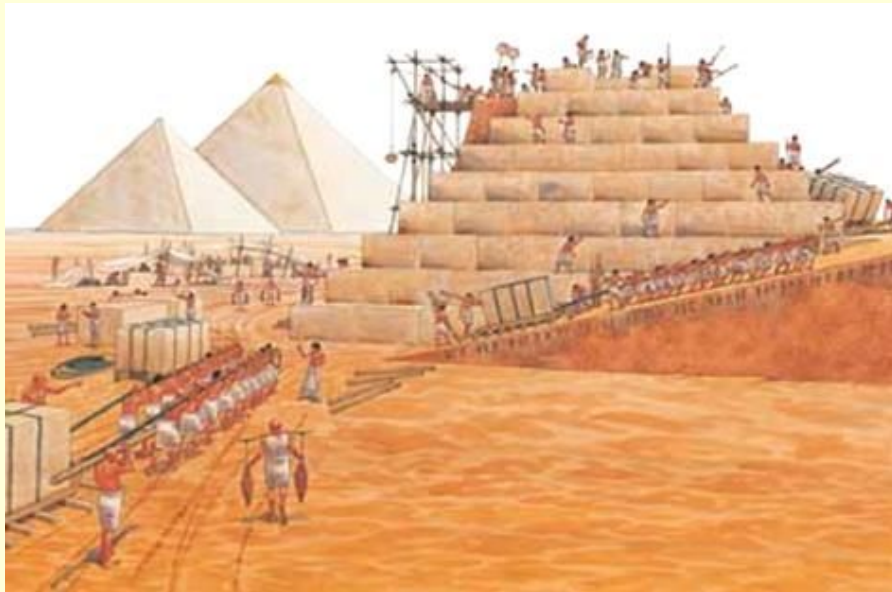



**Гипотеза 2. Возможно, что труд на строительстве пирамид был высоко организован.**

*Раскопки поселений и гробниц строителей пирамид на плато Гиза окончательно опровергли первую гипотезу. С уверенностью можно сказать, что пирамиды были построены простыми египтянами – но не рабами ! Эти инженерные сооружения возводили строители и рабочие Древнего Египта.*



# Подъёмные машины Геродота.

*Пирамиды были построены с применением последовательной **системы подъёмников**, установленных на разных уровнях. Подъёмники состояли из деревянных брусьев. Геродот упомянул, что эта техника применялась для облицовки пирамид.*

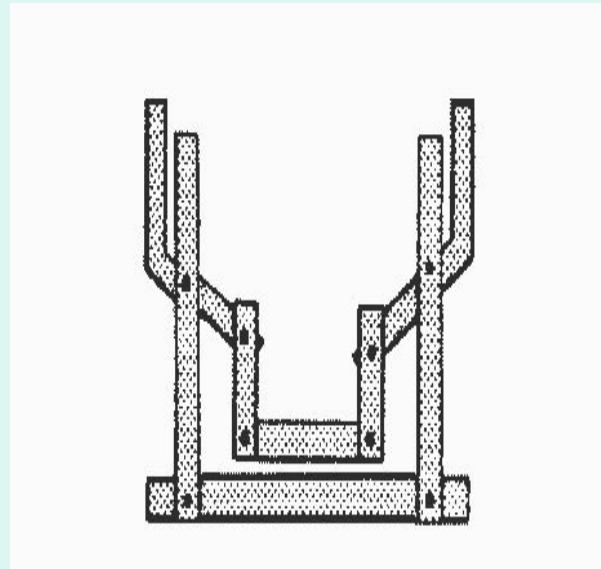
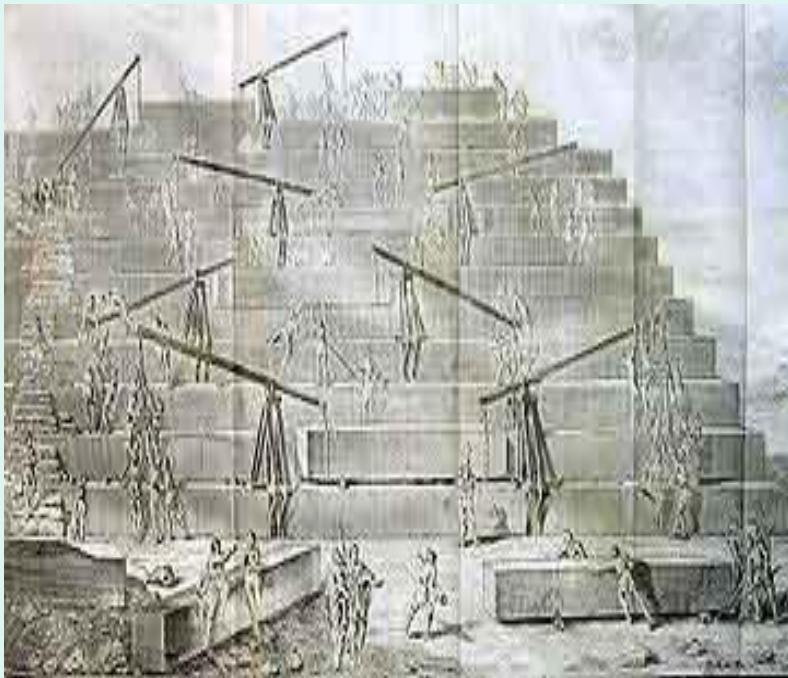

# Пирамиды из известняка.

*Археологи в очередной раз подтвердили справедливость общепризнанной теории, согласно которой блоки, из которых построены пирамиды в Гизе, представляют собой огромные массивы известняка, взятые из карьеров, расположенных на плато Гизы, и обработанные вручную.*



Гипотеза 3. А что, если авторами пирамид были жители Атлантиды или инопланетяне.

*Есть и еще одна точка зрения – в древнем Египте трудилась **бригада строителей с Марса**. Во время уже первого космического пуска американского корабля в сторону Марса фотокамеры зафиксировали на поверхности планеты следы давней цивилизации. Пирамиды – это звёздный маяк, ориентир для космических кораблей других цивилизаций, посетивших Землю ранее.*

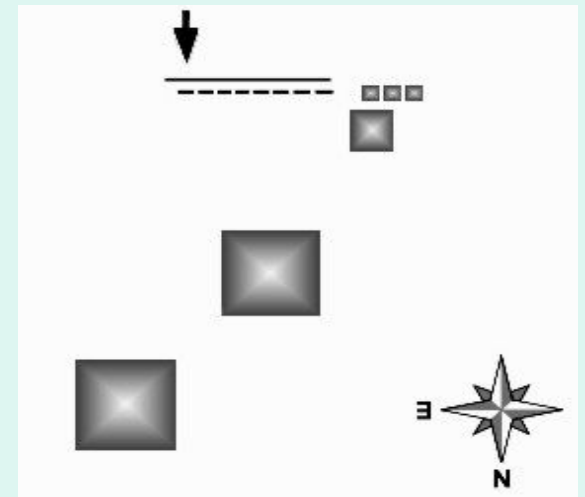

# Вывод:

*Таким образом, изучив материалы, содержащиеся в книгах, интернете, опросив школьников, ознакомившись с исследованиями современных учёных-египтологов, сравнив их версии и обобщив полученные сведения, я пришла к выводу, что теория постройки пирамид неоднозначна. Это останется загадкой для будущих поколений.*

*Существует нечто, перед чем отступают и безразличие созвездий, и вечный шепот волн, деяния человека, отнимающего у смерти её добычу.*

*/Из древнеегипетского трактата/*



Спасибо за внимание!

