



Тема урока:
«Моделирование прямой юбки»

Разработка
Скворцовой Татьяны Викторовны
МАО лицей № 14 им. Ю. И. Гагарина
Щёлковского района Московской области

ЦЕЛИ УРОКА:

- Сформировать у учащихся представление о приемах художественного моделирования.
- Продолжить совершенствовать у учащихся умения и навыки при выполнении моделирования на чертеже основе, в частности конструктивные и фасонные линии, развивать логическое мышление, конструкторские умения.
- Воспитание коммуникативности через организацию работы в группах, формирование эстетического вкуса, внимательности, аккуратности у учащихся.

- 
- На прошлом уроке вы познакомились с конструированием юбки, сделали чертежи основной конструкции или просто основы.

Давайте с вами вспомним

- а) Какие мерки необходимы для построения чертежа юбки.
- Данные мерки перенести в квадрат.
- б) Назвать конструктивные линии чертежа юбки.
- в) Проведем проверочную работу в форме тестов.

- 
- Прежде чем взяться за шитье и раскроить юбки мы должны выбрать модель.
 - Что нового мы можем узнать сегодня на уроке?
 - Мы должны научиться моделировать, развивать творчество, фантазию, конструкторские навыки.
 - На уроке мы встретимся с новыми словами - модель, моделирование.

- 
- **Модель** - образец в виде фотографии или рисунка.
 - **Моделирование** – разработка выкройки различных фасонов по основному чертежу.
 - Моделирование бывает художественное и техническое.

- 
- Художественным моделированием занимается художник-модельер, он придумывает модели с учетом моды.
 - Техническим – модельер-конструктор он выполняет замыслы художника-модельера и изменяет основной чертеж с учетом модели.

- Немного истории, когда же появились юбки?
- Юбки появились в 19 веке. Юбки шили из прямого полотна, густо собирая его на тонком поясе. По числу юбок мерялся достаток.
- Древнее юбки была на Руси понева. Та же юбка, только полы ее были не сшиты.

- Самые распространенные прямые юбки, на ее основе можно смоделировать огромное количество юбок – узкие, широкие, длинные, короткие, с кокетками, разрезами, складками.



МОДЕЛИ ЮБОК



МОДЕЛИ ЮБОК



РАСШИРЕНИЕ ЮБКИ КНИЗУ (ЗА СЧЁТ БОКОВЫХ ШВОВ)

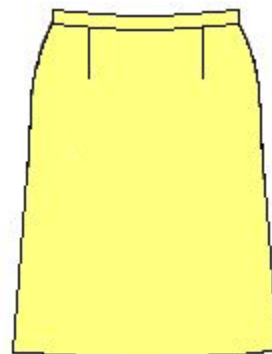
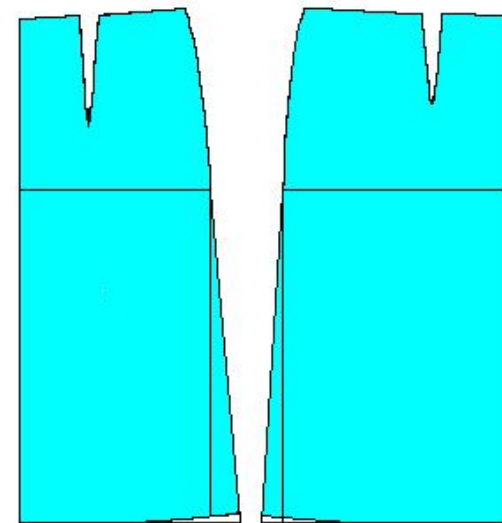
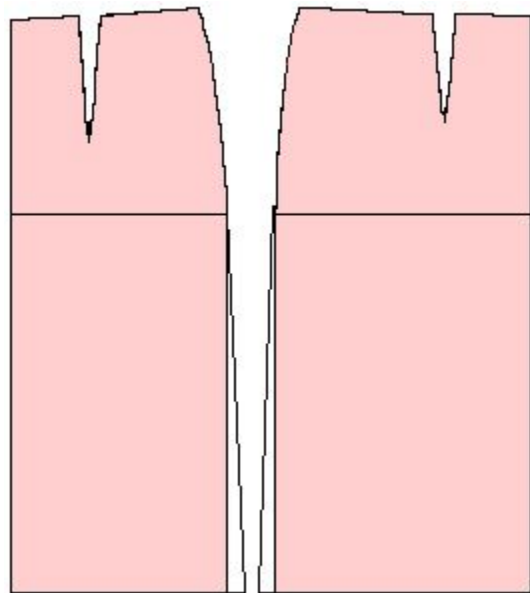

РАСШИРЕНИЕ ЮБКИ КНИЗУ (ЗА СЧЁТ ВЫТАЧЕК)

разрез
ать

закр
ыт

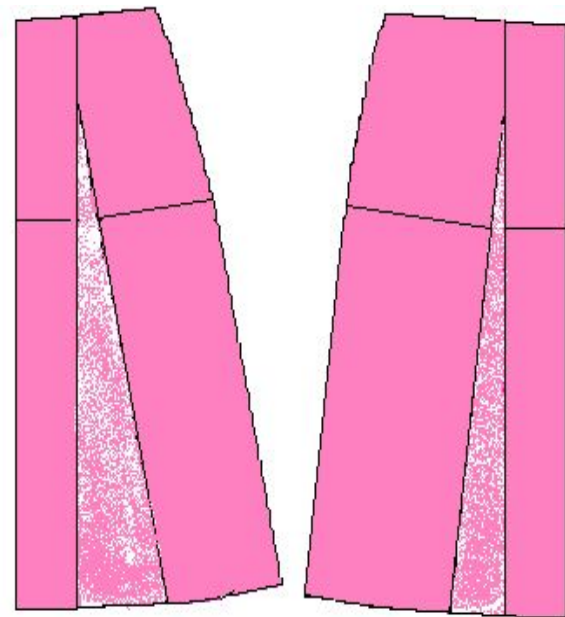
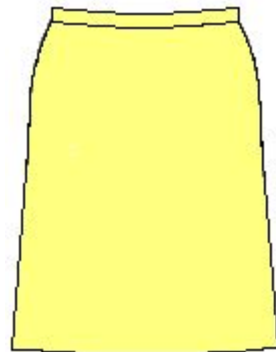
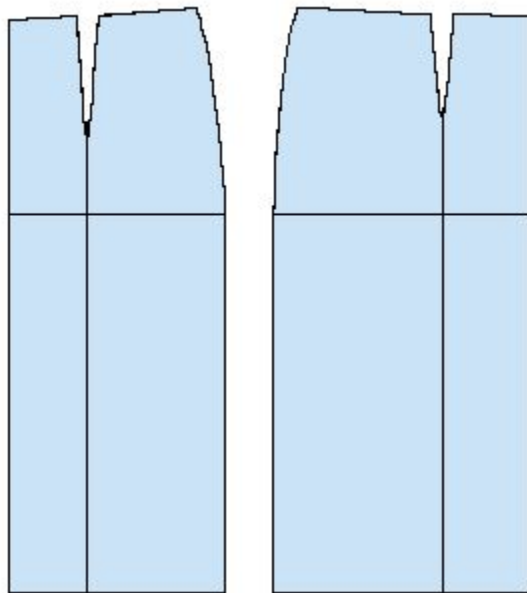

ЮБКА НА ТРЕУГОЛЬНОЙ КОКЕТКЕ

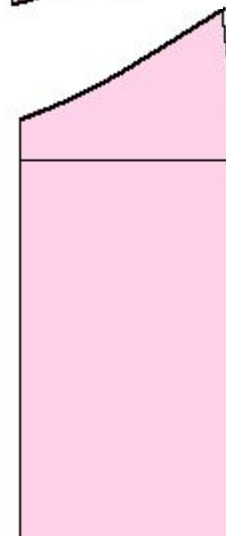
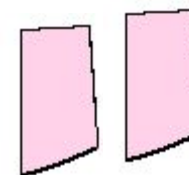
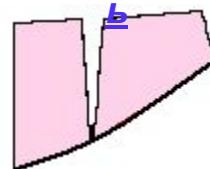
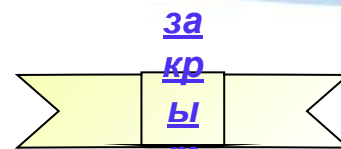
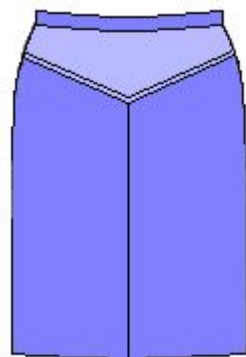
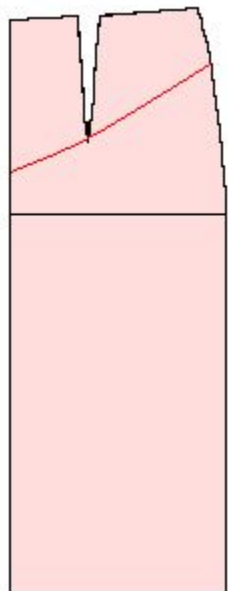
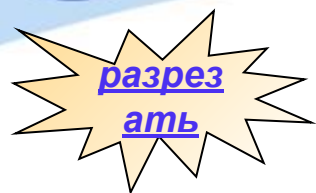

ЮБКА НА ЗАКРУГЛЁННОЙ КОКЕТКЕ

разрез
ать

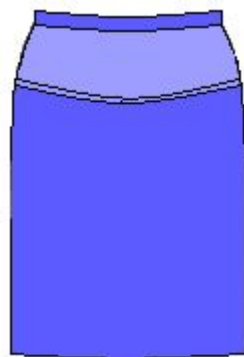

за
кр
ы
т
ь



ОПИСАНИЕ ФАСОНА

- Юбка прямая, прилегающая, с подрезом на переднем полотнище и деталью из-под него, с фалдами.
- Линия талии оформлена притачным поясом.
- Застежка на молнии по левому боковому шву.
- Заднее полотнище - прямое с вытачками по талии.
- Ткань - тонкая и мягкая шерсть, полушерсть, хорошо драпирующийся тяжелый однотонный шелк.
- Расход ткани при ширине 1 м 40 см - две длины юбки плюс 40 см.
- Рассчитана на высокую стройную фигуру.



Юбка прямая, прилегающая, с подрезом на переднем полотнище и деталью из-под него, с фалдами

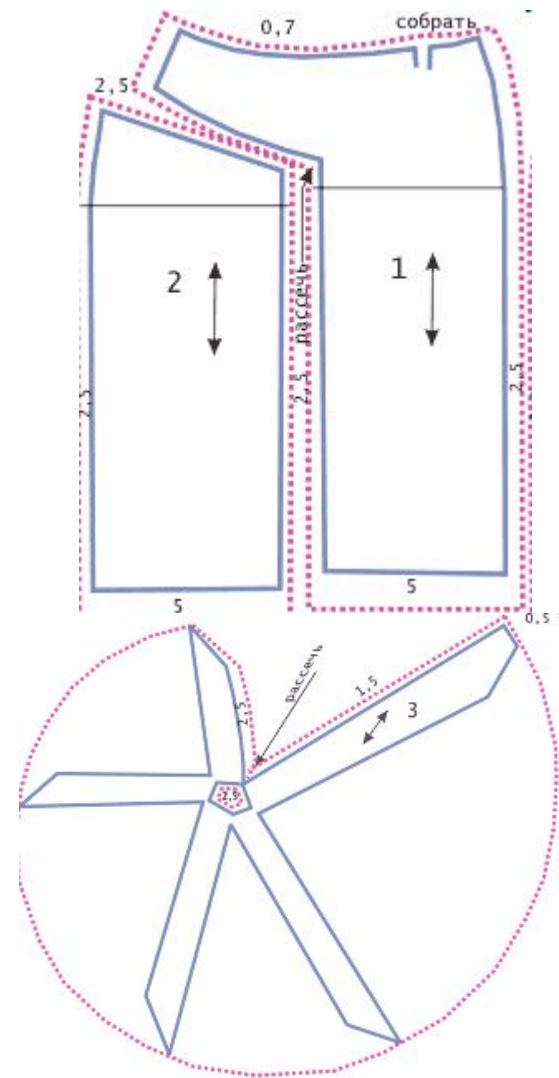
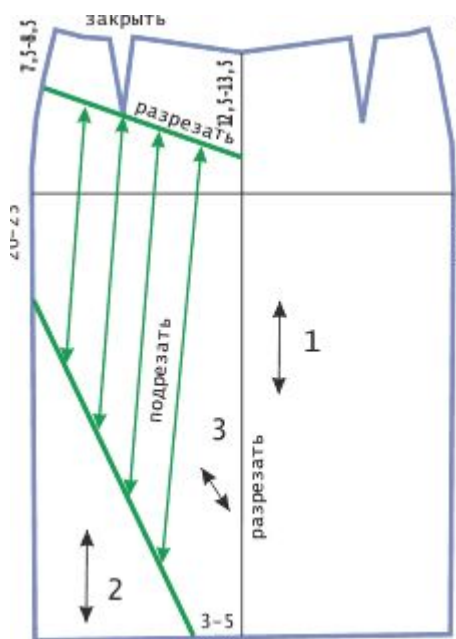

ОТДЕЛКИ ЮБОК



ОТДЕЛКИ ЮБОК



ПОДВЕДЕНИЕ ИТОГОВ

- Выставление оценок.
- Самоконтроль,
- взаимоконтроль выполненной работы.

- <http://www.burdafashion.com/ru/index>
- <http://www.liveinternet.ru/users/3606061/tags/ткань/>
- <http://bulav-ka.narod.ru/atel.files/model.files/ubki/ub1015>
- <http://www.to-dress.ru/cgi-bin/mainpage.pl?find=&m=2&k= &key=&>