

**МИНИСТЕРСТВО ОБРАЗОВАНИЯ, НАУКИ И МОЛОДЕЖНОЙ ПОЛИТИКИ КРАСНОДАРСКОГО КРАЯ**

Государственное бюджетное профессиональное образовательное учреждение

Краснодарского края

**«КРАСНОДАРСКИЙ МАШИНОСТРОИТЕЛЬНЫЙ КОЛЛЕДЖ»**

Краснодарского края

# Геологический профиль Каневско-Лебяжьего месторождения

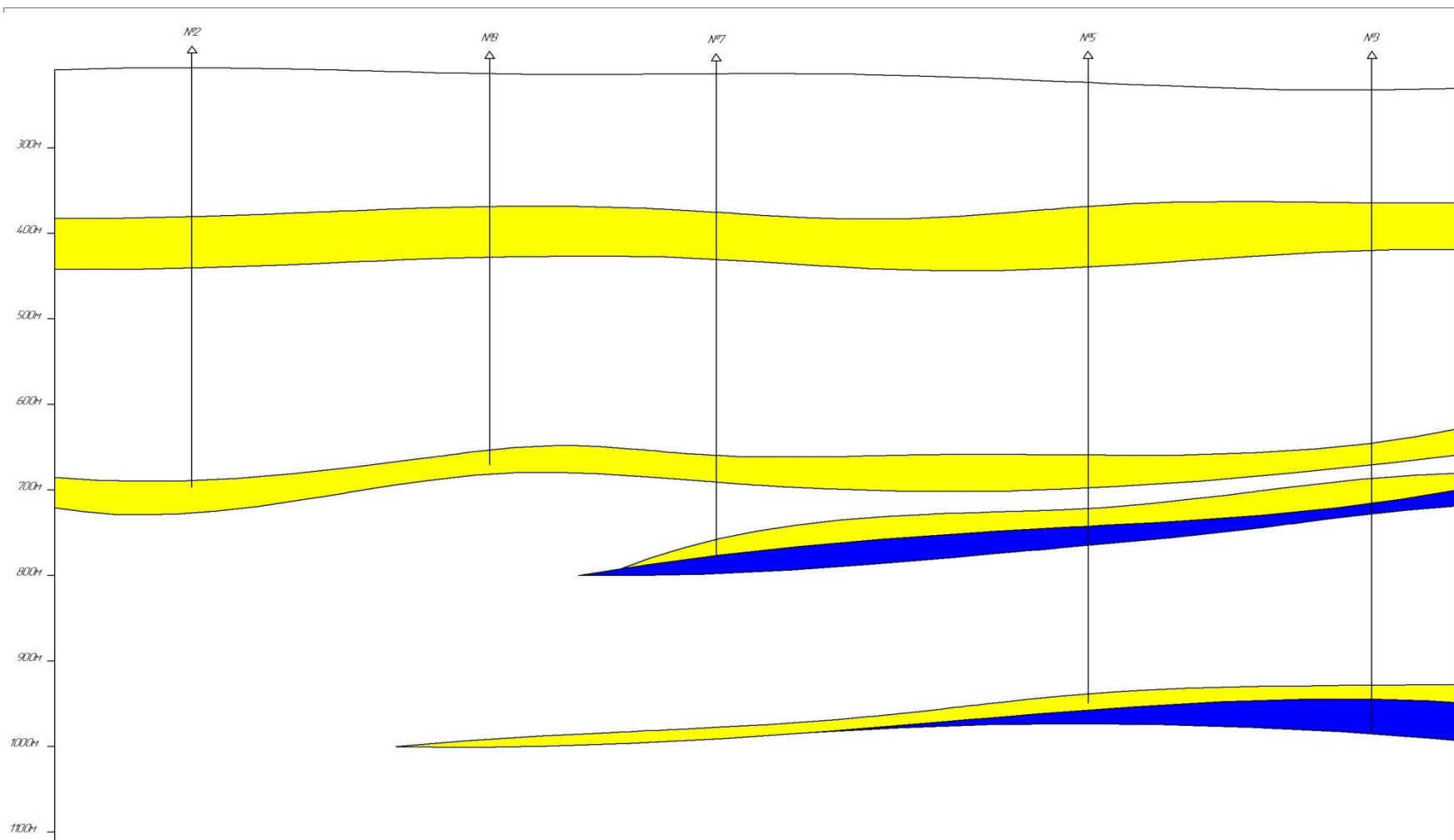

Условные обозначения:  
■ - газ      ■ - вода  
□ - не коллектор      △ - скважина

# Схема удаление жидкости из газовых скважин при помощи твердых ПАВ

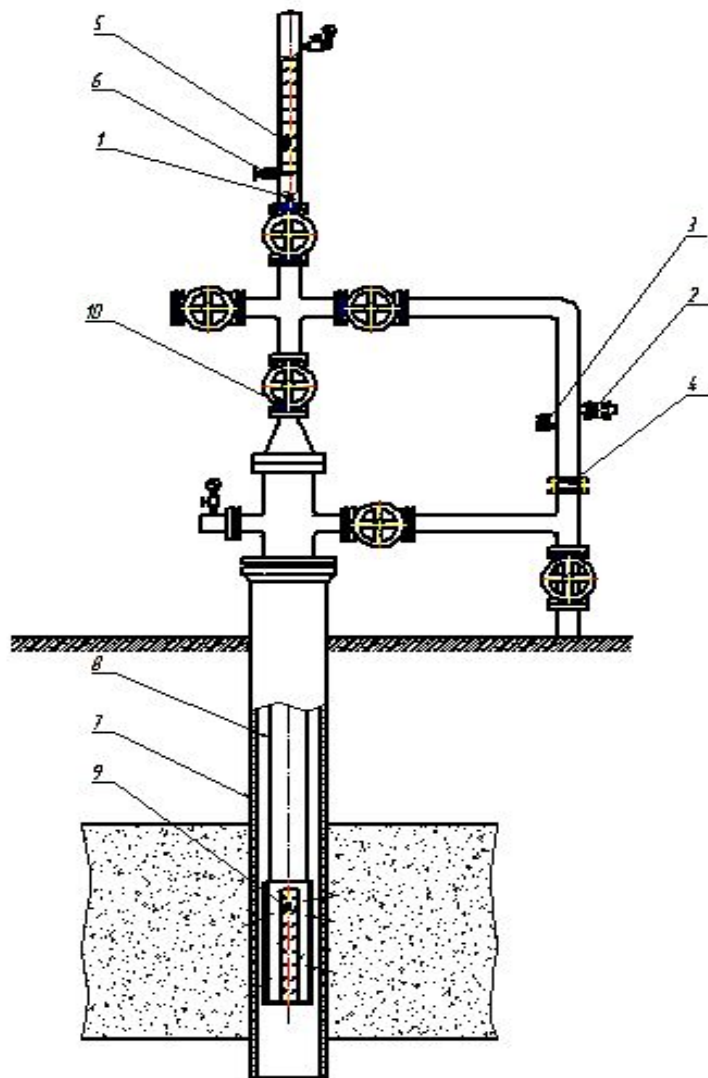

- 1-Лубрикатор;
- 2-Пробоотборник;
- 3-Патрубок для паровой обработки коллектора;
- 4-Штуцер;
- 5-Контейнер перед спуском в скважину;
- 6-Фиксатор;
- 7-Эксплуатационная колонна;
- 8-НКТ;
- 9-Контейнер на забое газовой скважины.

# Удаление жидкости при помощи гибких труб

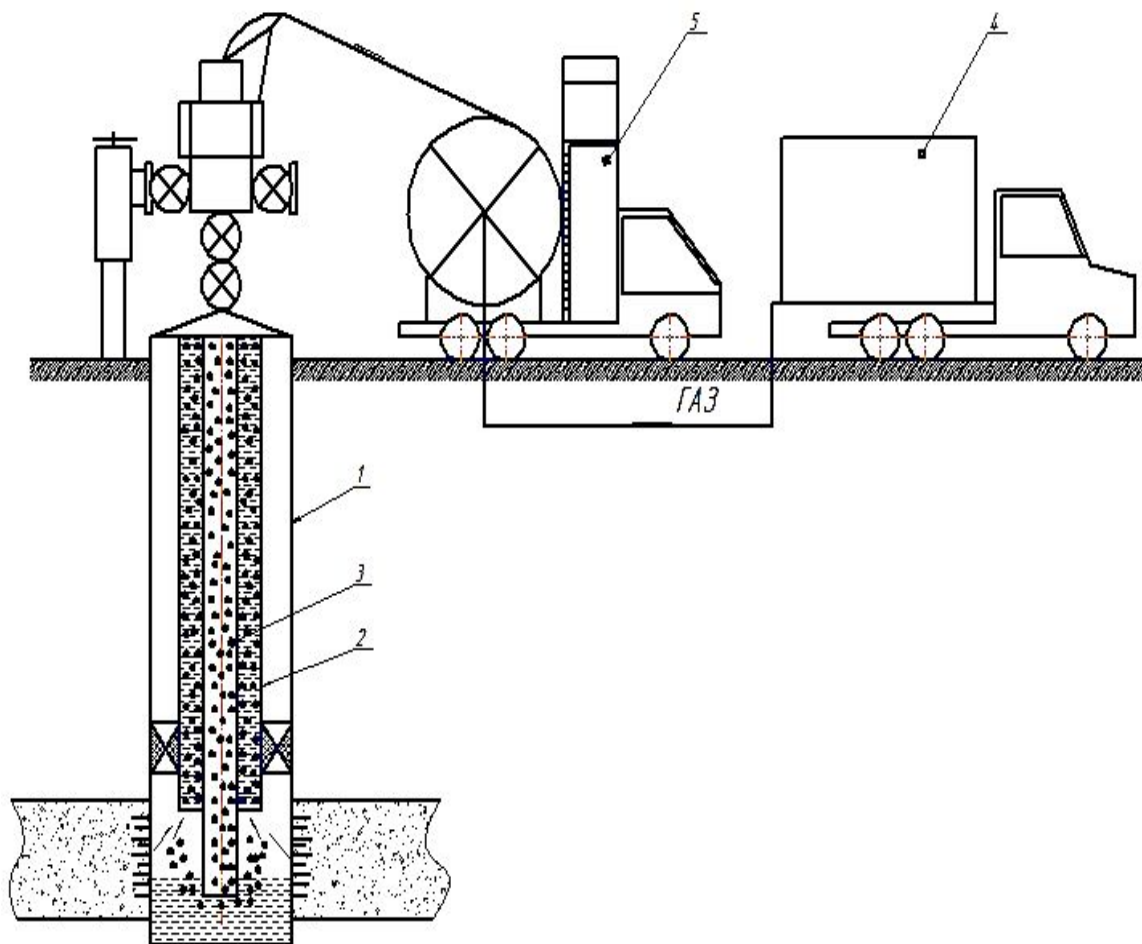

- 1-эксплуатационная колонна;
- 2-НКТ;
- 3-гибкая труба;
- 4-компрессор;
- 5-установка гибких труб

# Конструкция барабана для хранения колонны гибких труб

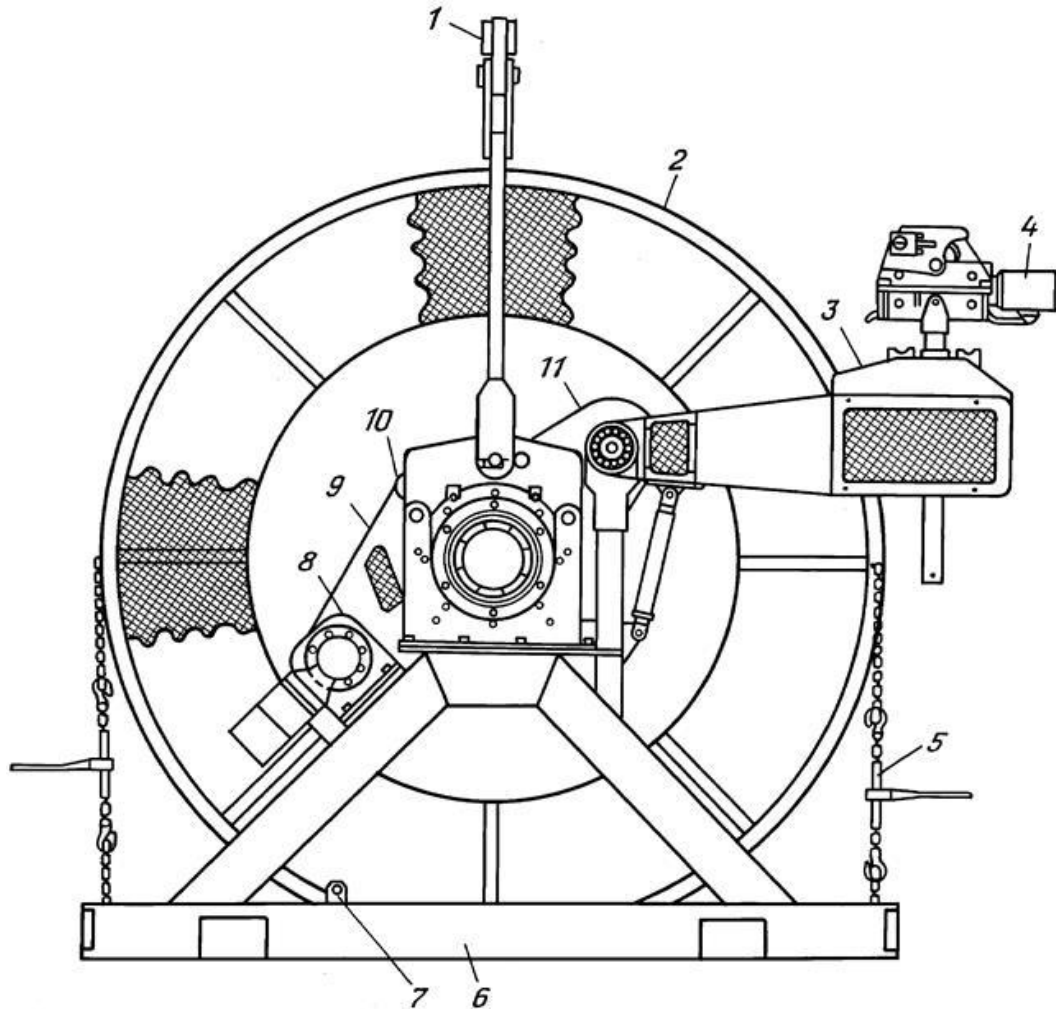

- 1 – траверса;
- 2 – катушка для намотки КГТ;
- 3 – механизм укладчика;
- 4 – подвижная каретка укладчика;
- 5 – стопор катушки;
- 6 – рама;
- 7 – фиксатор;
- 8 – привод катушки;
- 9 – трансмиссия;
- 10 – крышка опоры подшипника;
- 11 – привод механизма укладчика

# Сводная ведомость технико-экономических показателей

№П/п	Наименование затрат	Размер
1	Смета затрат, руб.	17500,0
2	Дополнительно добытый газ за год, м3	4500,0
3	Условно переменные затраты на добычу 1 тонны	3763,71
4	Годовые эксплуатационные затраты, руб.	6181974,97
5	Прибыль от реализации дополнительной добытого газа, руб.	6614212,79
6	Балансовая прибыль, руб.	5997360,03
7	Чистая прибыль, оставшаяся в распоряжении предприятия, руб.	13497888,03

