

Геометрическая модель отливки

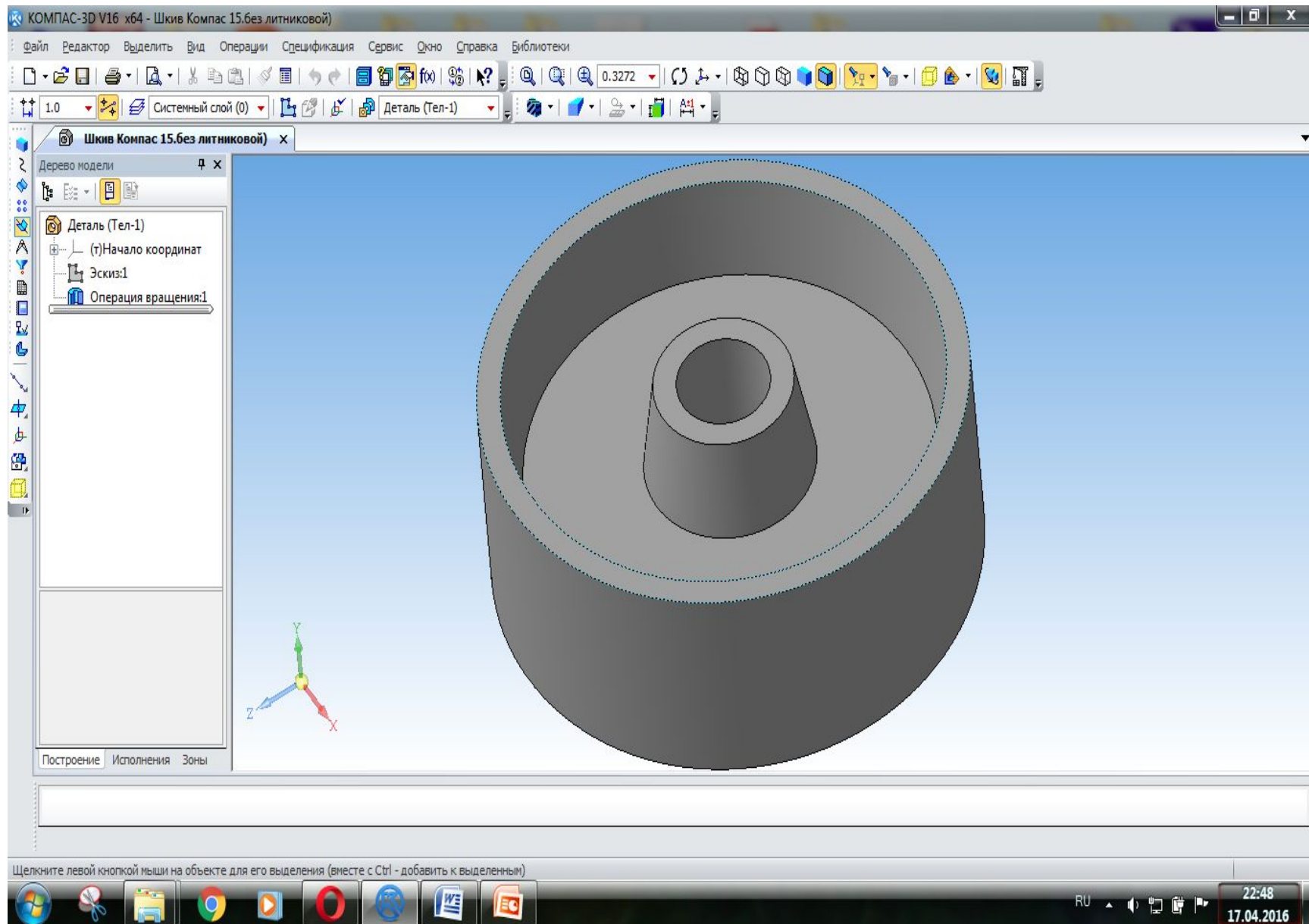

Модель с литниковой системой

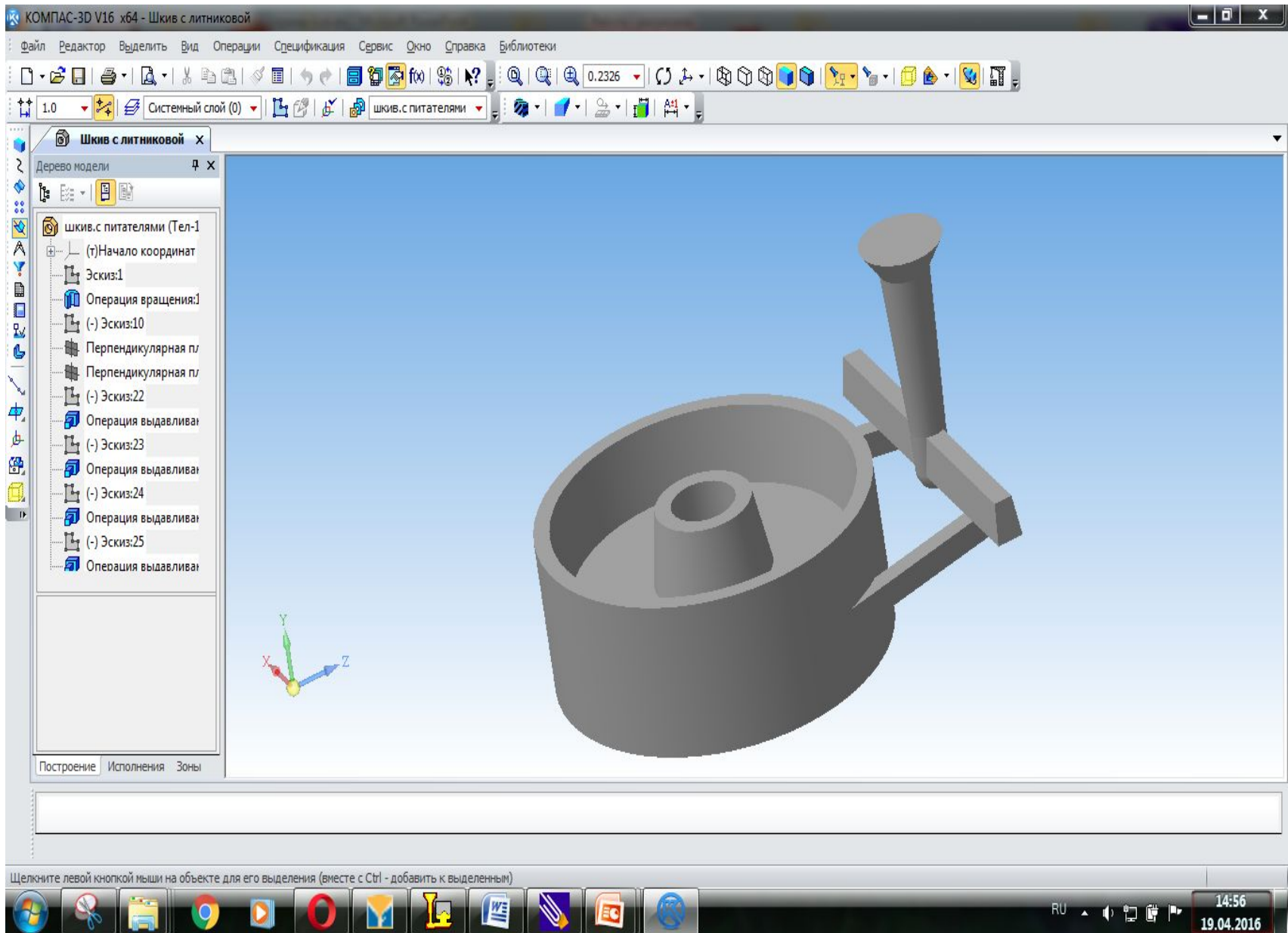

Система компьютерного моделирования LWM Flow

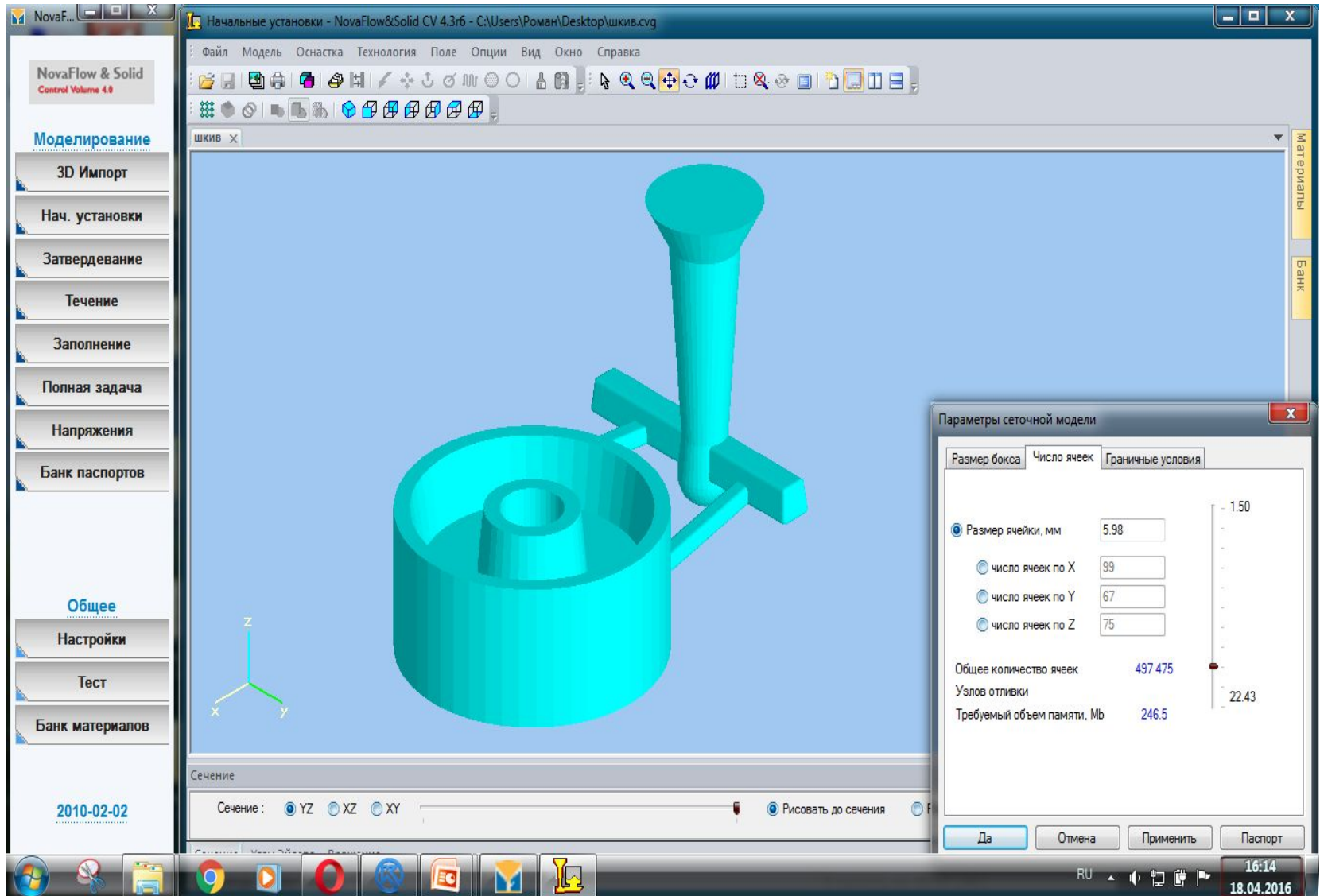

Моделирование процессов затвердевания отливки

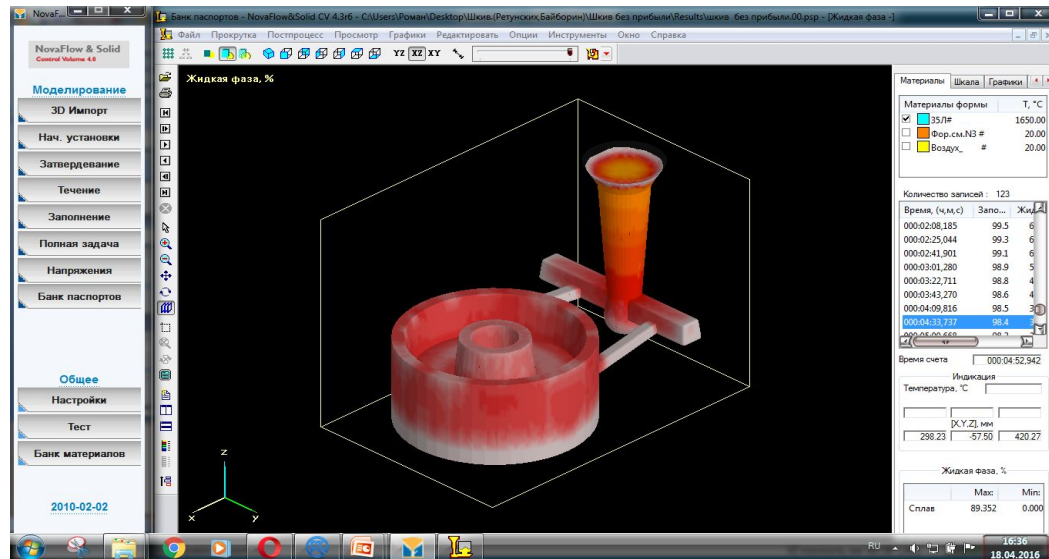
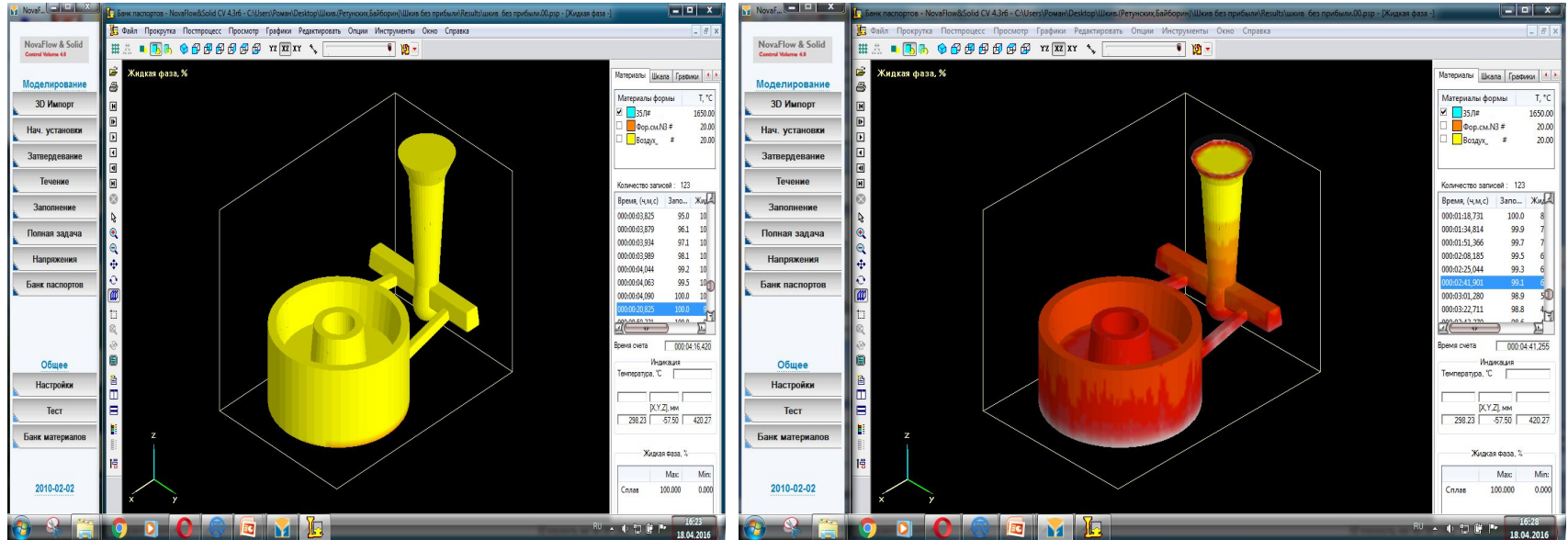

Результаты моделирования усадочных процессов для отливки из стали 35 Л

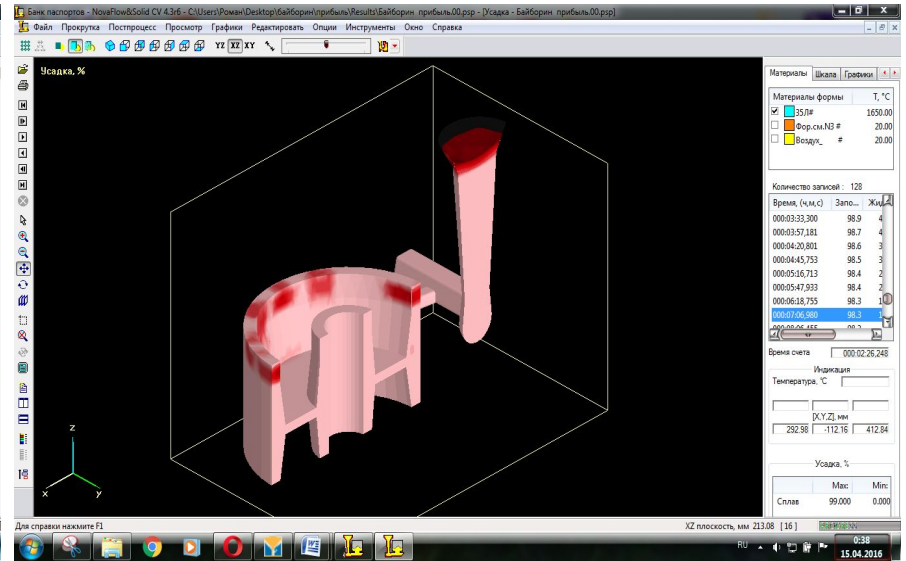
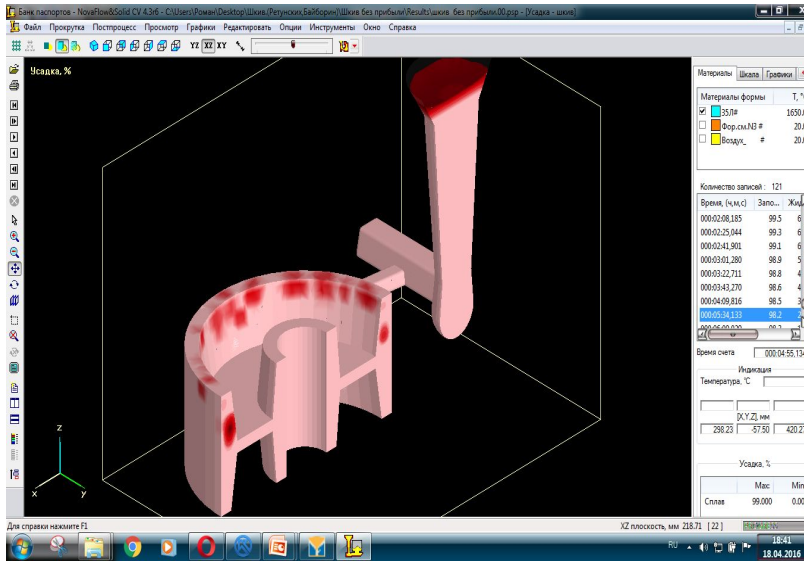

Отливка без
прибылей

Отливка с прибылью
№1

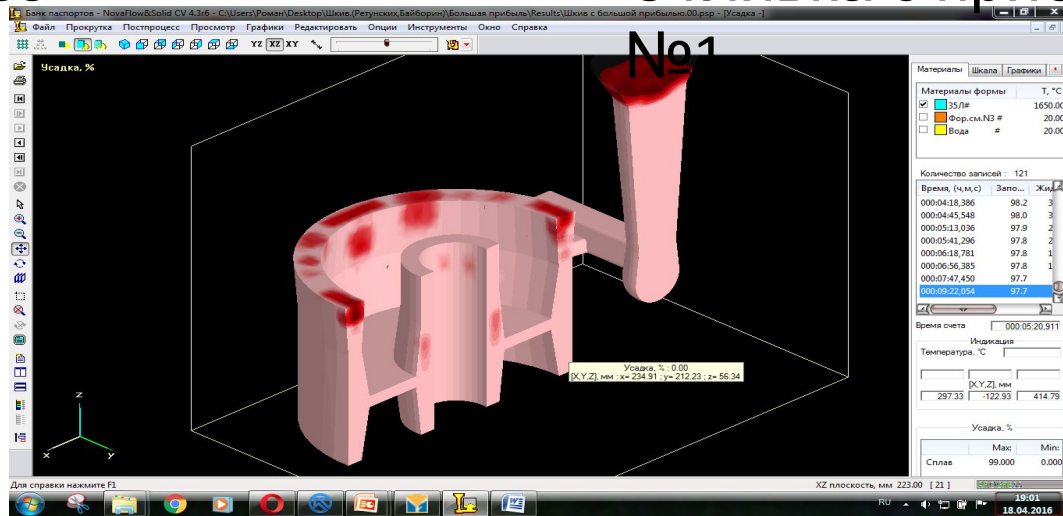

Отливка с прибылью

Расположение моделей и литниковой системы на модельных плитах

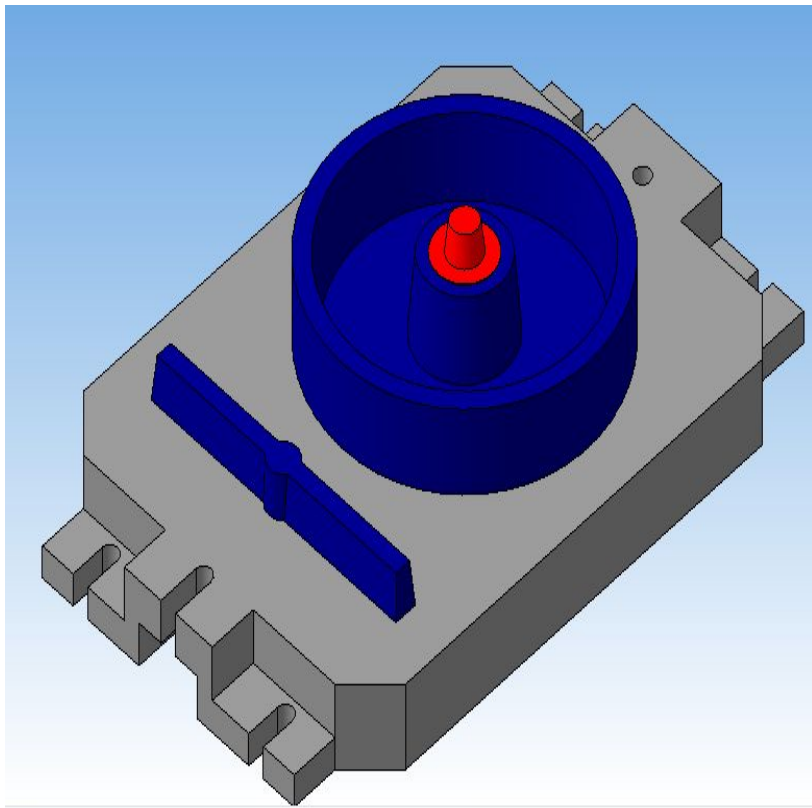

Модельная плита для изготовления
верхней полуформы

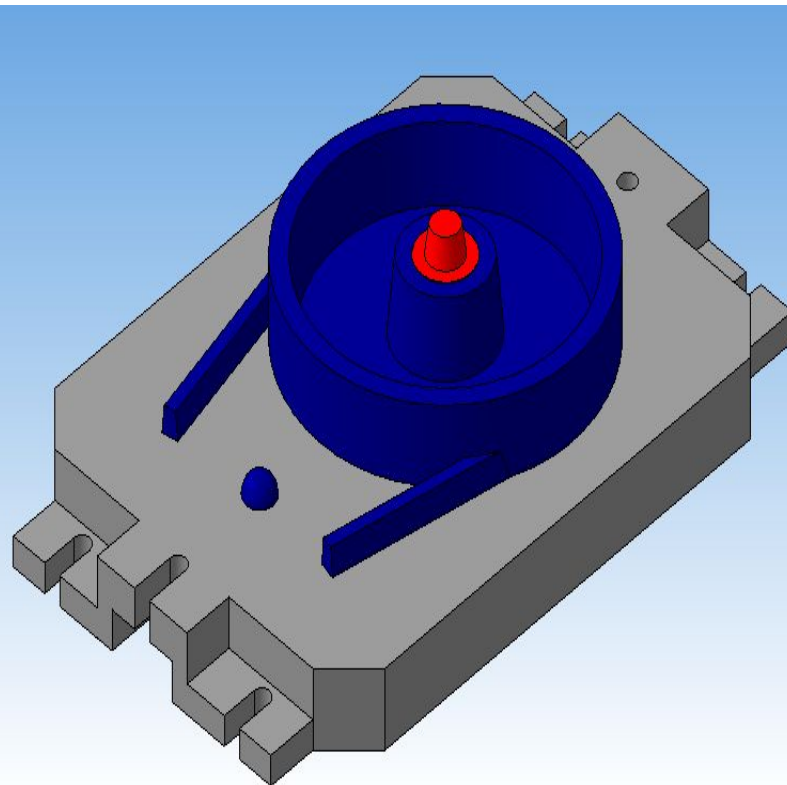

Модельная плита для
изготовления
нижней полуформы