

Обучение грамоте (чтение)

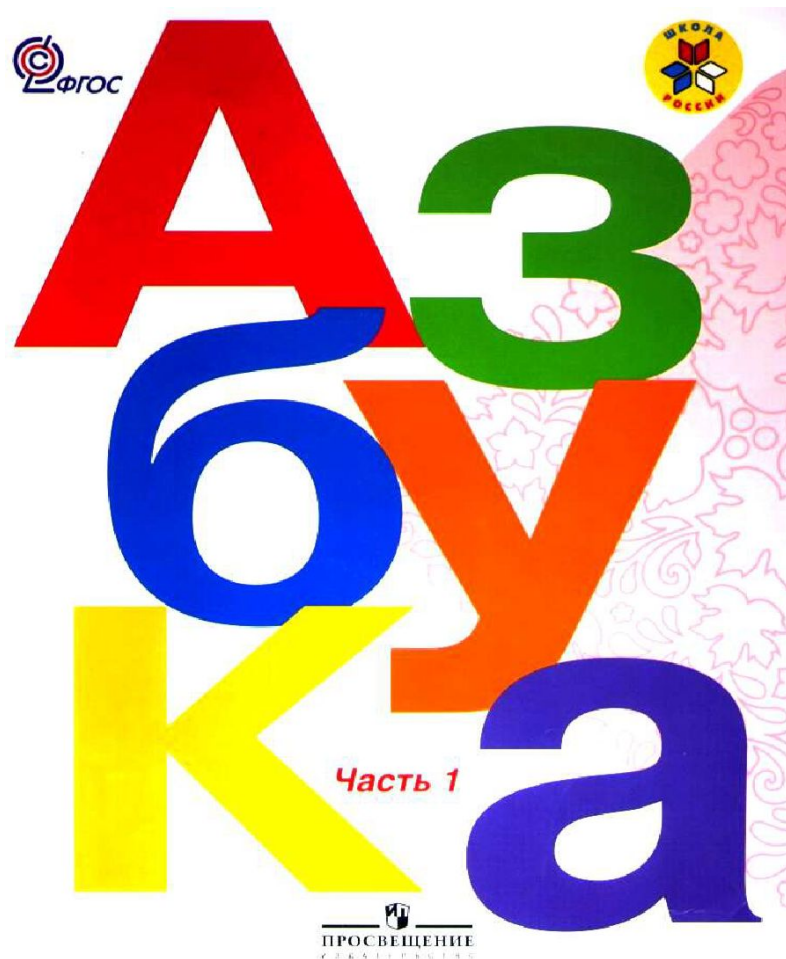

Скороговорка

У пригорка Егорка
Объегорил волка.



Скороговорка

Везёт Сенька Саньку
с Сонькой на санках.

Санки скок, Сеньку с ног,
Соньку в лоб, все в сугроб



В тесноте, да не в обиде

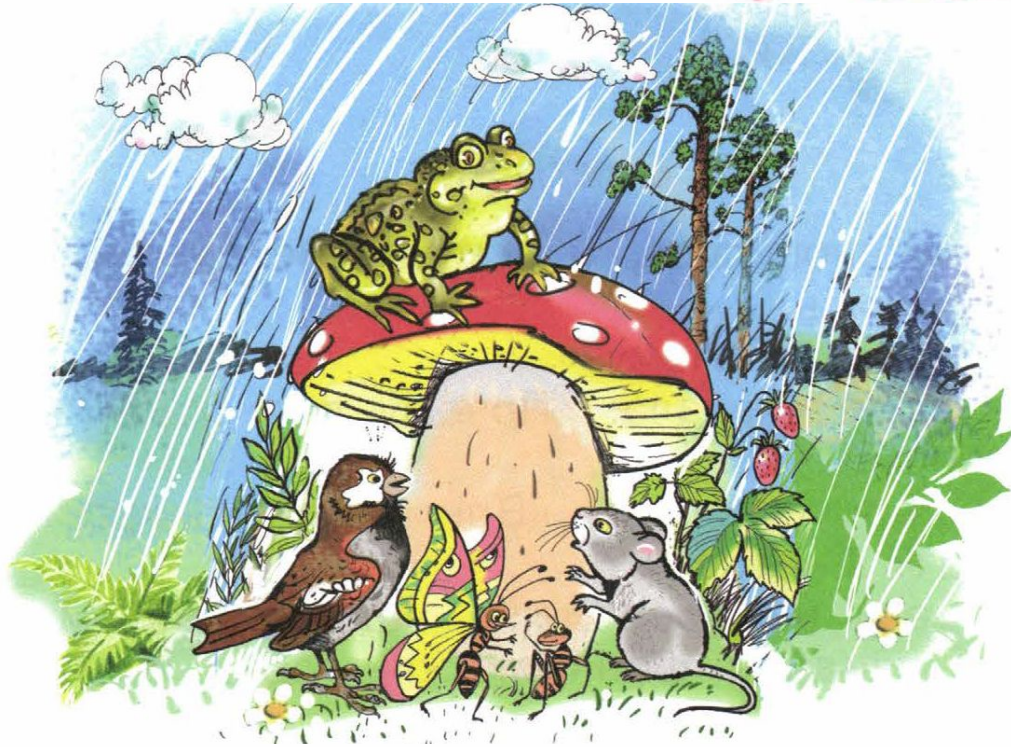

Стр.74

Аз
бу
Ка
Часть 1

Как-то раз застал Муравья сильный дождь.
Куда спрятаться?
Увидел Муравей на полянке маленький грибок,
добежал до него и спрятался под его шляпкой.



Рассуждаем:

- Почему так говорят?

Доброе дело — великое счастье.

В добре жить хорошо.

Добро сеять — добро пожинать.

Было сели, стало съели.
Догадаться вы сумели,
Почему случилось так?
Кто виновник?
— Твердый знак.



Он звук совсем не издает,
И не рычит, и не поет.
Никого не огорчая,
Он согласные смягчает.

СЕЛИ

Дети сели.



СЪЕЛИ

Дети съели.



СЕМЯ

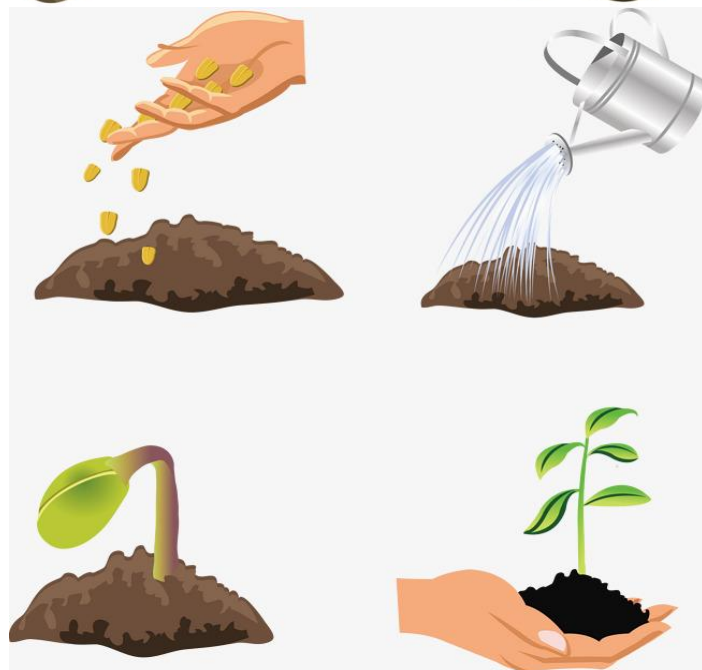

СЕМЬЯ



Т Ъ

Буквы без звука

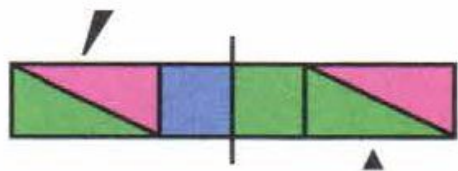
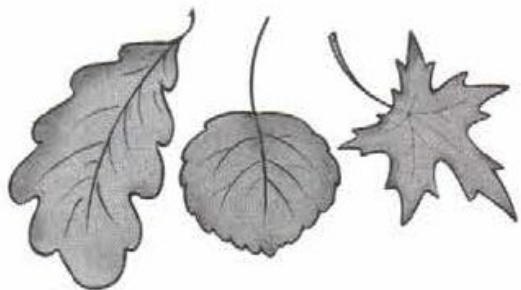
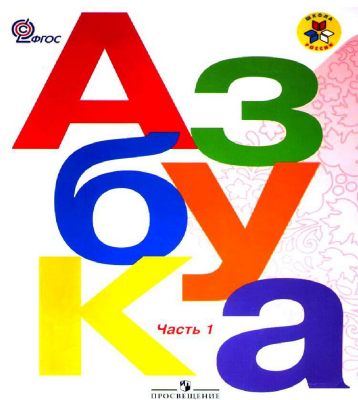

листья

объявления

Стр.75

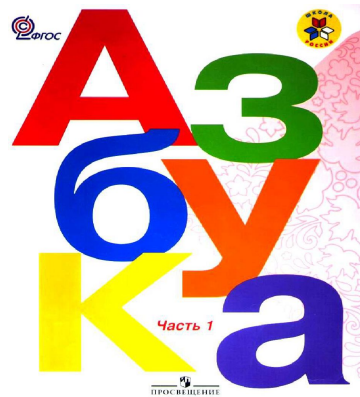

съ|е|л

съ|е|д|я|т

въ|е|ха|л

ВЪЕЗД

СЪЕЛ

ПОДЪЁМ

ОБЪЁМ

ПОДЪЕЗД

СЪЕХАЛ

ОБЪЯВЛЕНИЕ

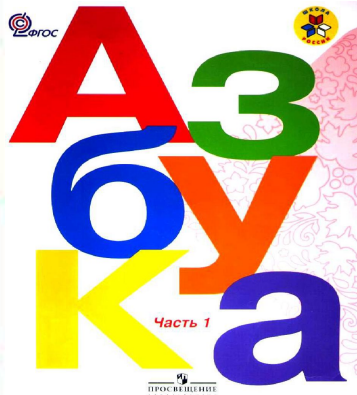

Мягкий знак и твёрдый знак
Разговаривали так:
— Сколько я пирожных съем?
Мягкий знак ответил:
— Семь!

Стр. 75

(Г. Виеру)



Ъ — легко запомнить
Твёрдый знак,
Он не с-Ъ-едается никак!
Ь — знак мягкий тоже располнел,
Попил кисель и студень съел.

(М. Шварц)

Ь Ъ

Буквы без звука

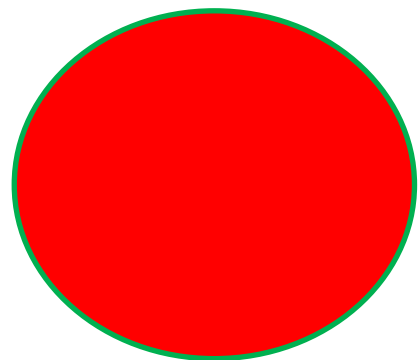
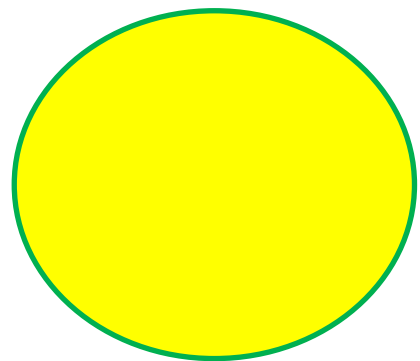
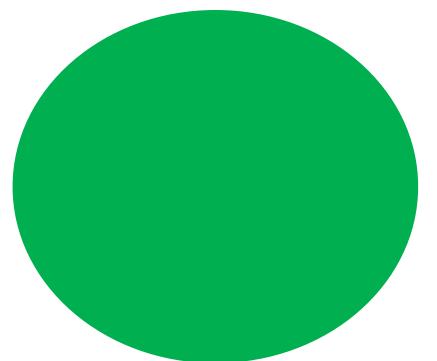

Обучение грамоте

(письмо)



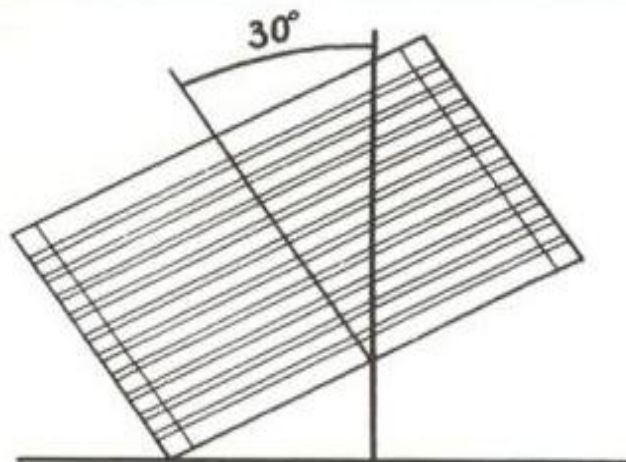

**Я тетрадь свою открою
И наклонно положу.
Я от вас, друзья, не скрою
Ручку я вот так держу.
Сяду прямо, не согнусь,
За работу я возьмусь.**

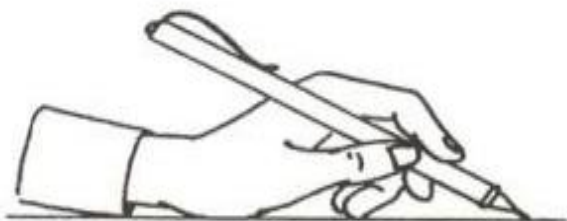

Левая рука

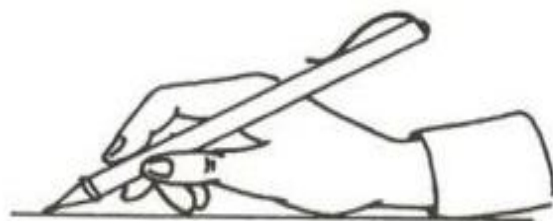

Правая рука

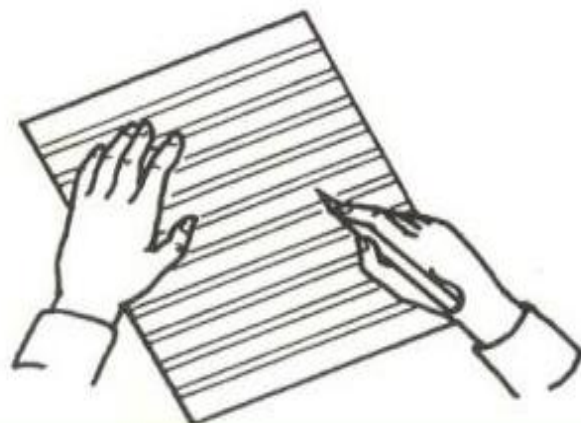
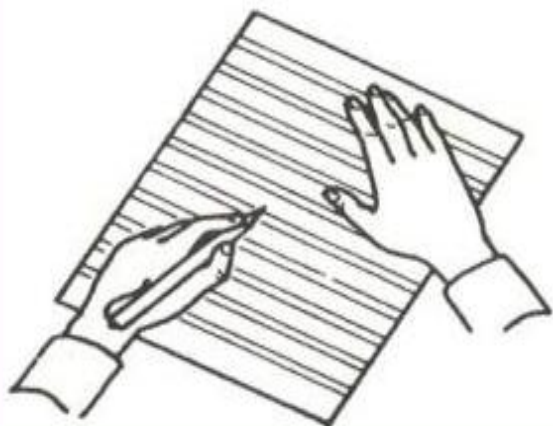

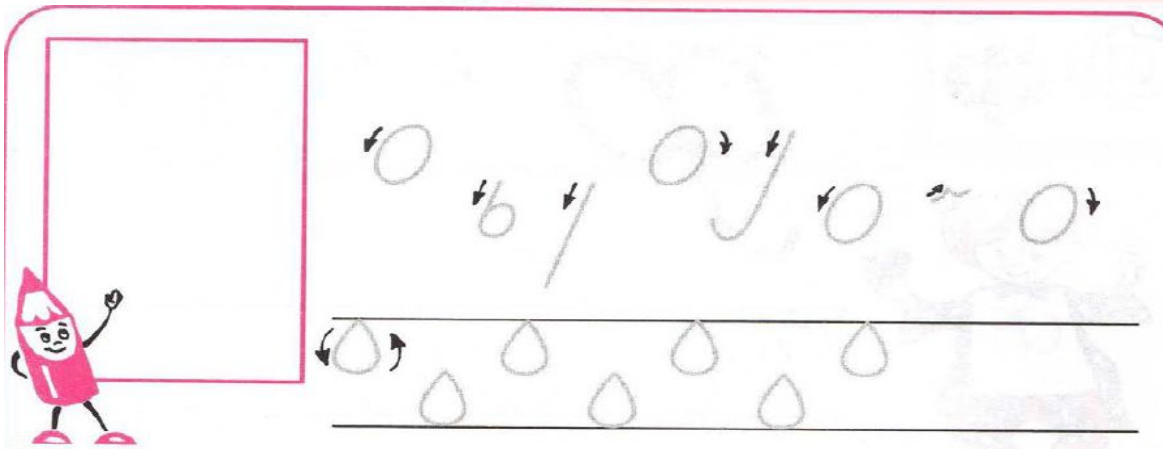

Стр.30

b b

б б

вьюга

семья

На улице вьюга.

сел

сьел

сель

сьелл

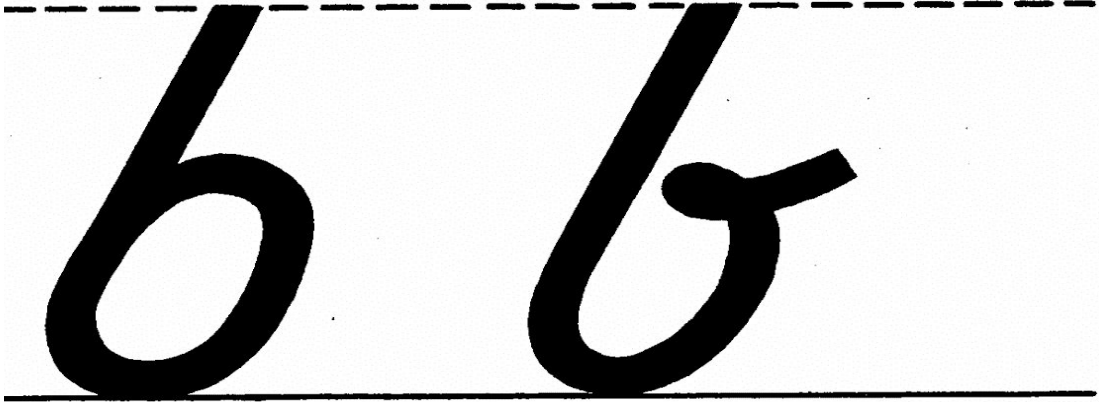
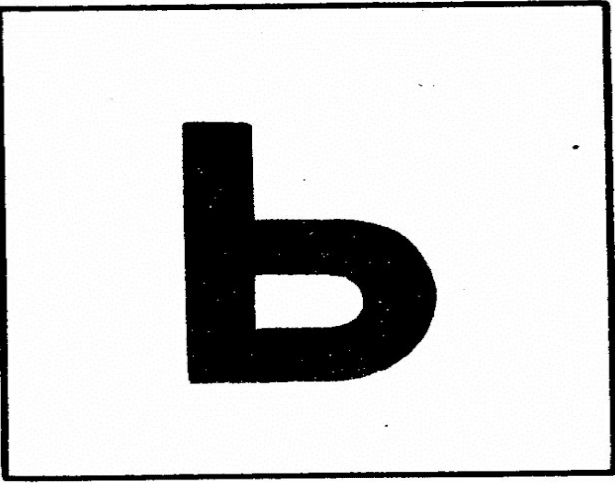

6



6



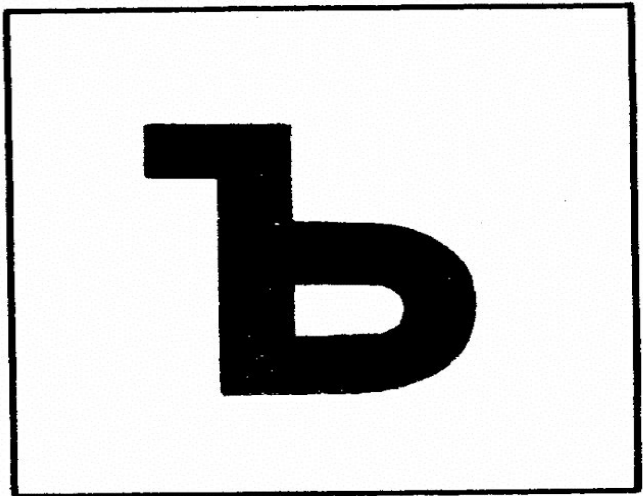

Б



A handwriting practice sheet for the letter 'o'. It features a large empty rectangular box on the left, a cartoon pencil character standing next to it, and a series of exercises on the right. The exercises include: 1) Tracing the letter 'o' with arrows showing the counter-clockwise direction. 2) Tracing the letter 'o' with arrows showing the counter-clockwise direction, followed by a vertical line with a downward arrow. 3) Tracing the letter 'o' with arrows showing the counter-clockwise direction, followed by a curved line with arrows showing the direction. 4) Tracing the letter 'o' with arrows showing the counter-clockwise direction. 5) Tracing the letter 'o' with arrows showing the counter-clockwise direction. Below these exercises are two rows of water droplets for tracing. The first row has four droplets, and the second row has five droplets. The first droplet in the first row has arrows showing the counter-clockwise direction. At the bottom, there are two rows of handwriting lines (top and bottom solid lines, middle dashed line). The first row contains two lowercase 'o's, and the second row contains two lowercase 'o's.



o o

o o

вьюга

семья

На улице вьюга.

Сл



Слел

Слль



Слелл

