

Отделочные швы

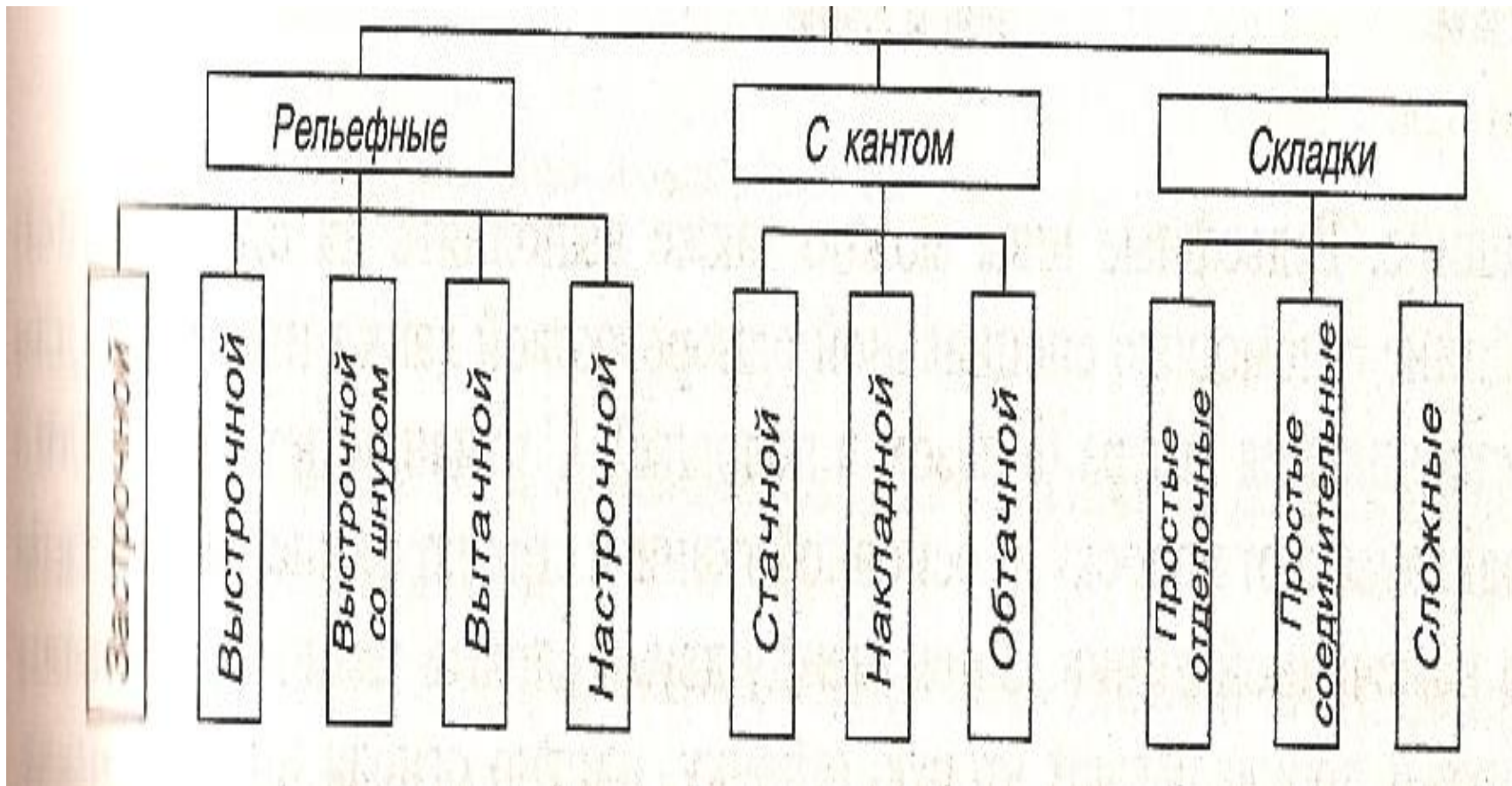

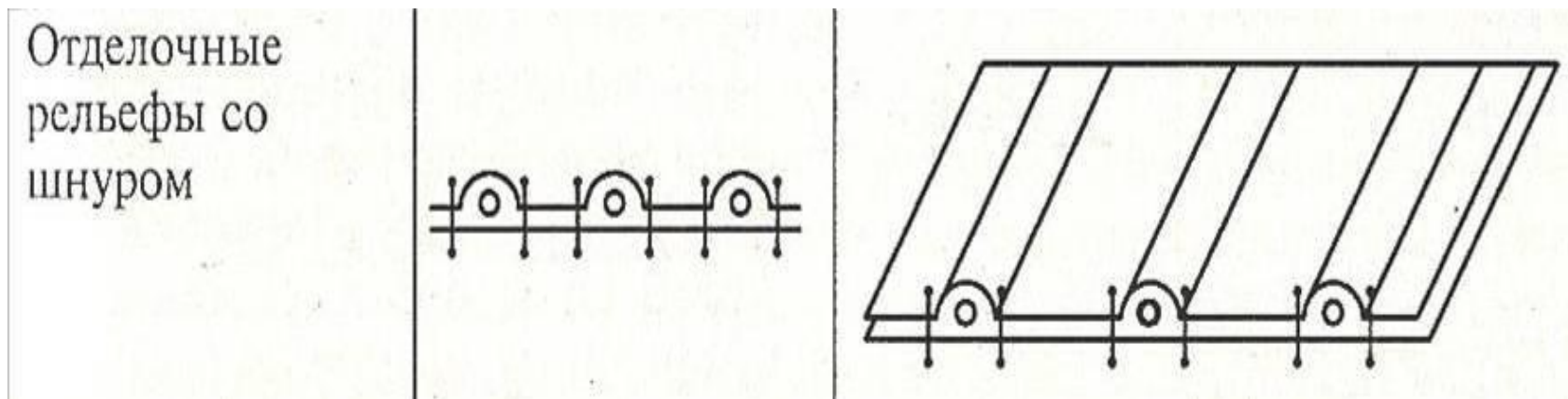

Рельефные швы

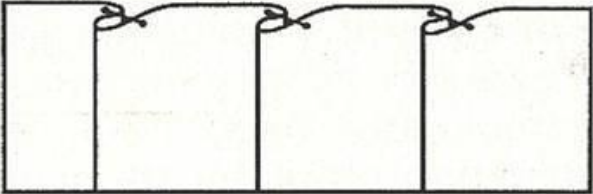

- Выстрочные швы со шнуром применяют в качестве отделки пальто и платьев. Для большей рельефности шва снизу подкладывают прокладочную ткань

Рельефные швы

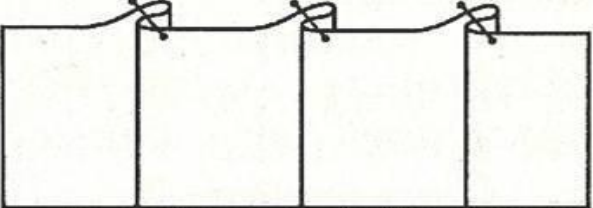
Отделочные рельефы вытачные		
Отделочные рельефы застрочные		

- Мелкие складочки – защипы – применяют в качестве отделки для блузок, платьев, сорочек. Ширина складочек 0,1-0,3 см в зависимости от толщины ткани

ВЫТАЧКИ

- Вытачки складывают согласно разметке по средним линиям и стачивают по намеченным линиям. Вытачки, идущие от срезов деталей, стачивают, начиная от их основания. Вытачки, расположенные посередине деталей, стачивают, начиная с одного из концов. Вытачки заутюживают или разутюживают

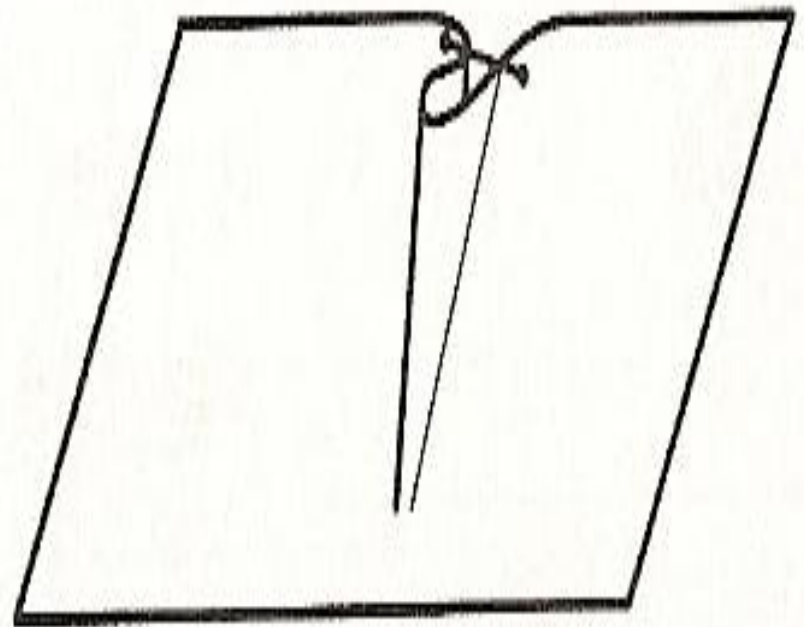

Шов с кантом стачной, обтачной

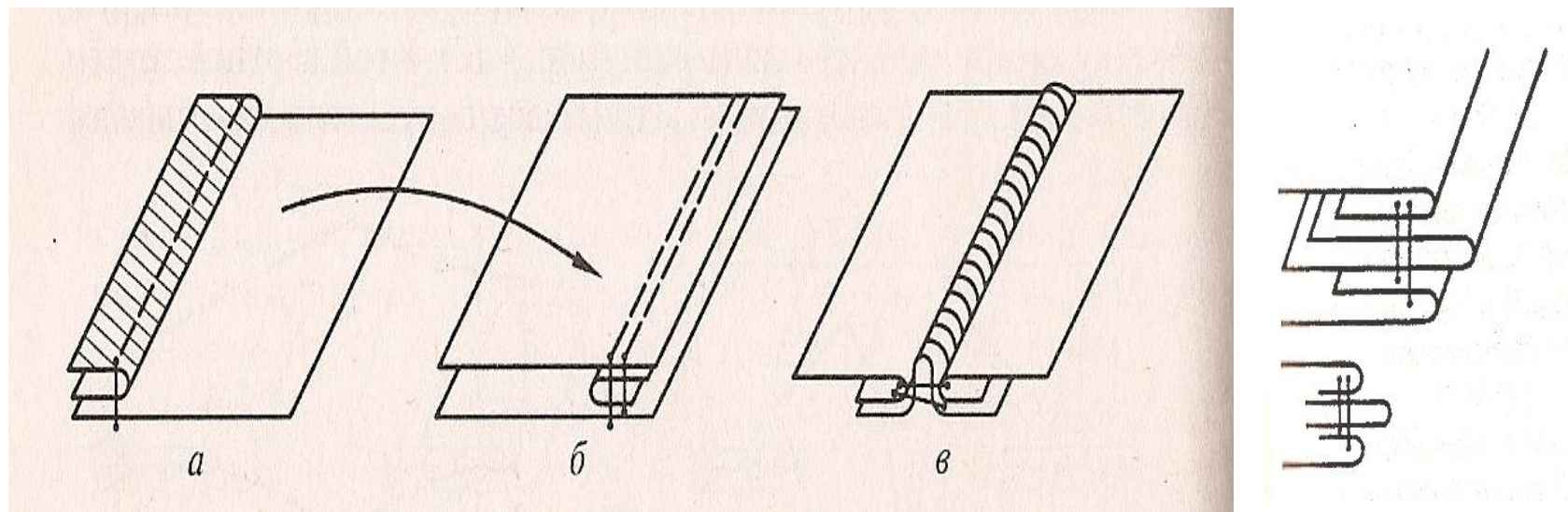

- Полоску канта перегибают пополам и настрачивают на лицевую сторону одной из соединяемых деталей (а). Эту деталь складывают с другой деталью лицевыми сторонами внутрь и около строчки канта выполняют стачивающую (б) или обтачивающую строчку. Шов разутюживают (в), заутюживают или вывертывают, если он обтачной
- При изготовлении форменной одежды, женских платьев (кокетки, карманы, край воротника)

Шов с кантом накладной

- Полоску для канта, сложенную вдвое, притачивают сначала к нижней детали, а затем накладывают вторую деталь с подогнутым срезом и настрачивают
- При изготовлении форменной одежды, женских платьев (кокетки, карманы, край воротника)

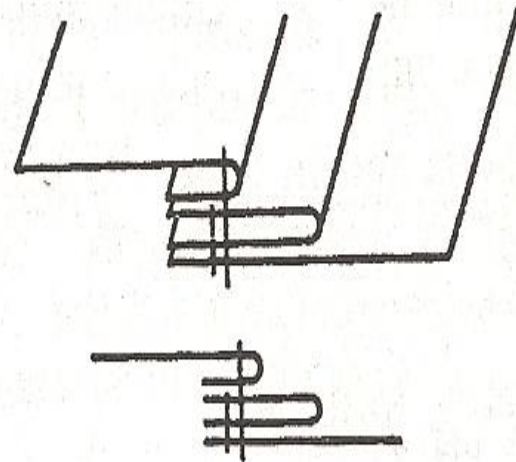

Простые отделочные складки

- Отделочные складки получают из одной детали (а-г). При изготовлении этих складок деталь перегибают и складку сметывают по предварительно нанесенным линиям, затем стачивают на участке, предусмотренном моделью. В **односторонних** складках весь припуск перегибают в одну сторону (а,б), в **двусторонних** - раскладывают на две стороны (в,г). Складки заутюживают на прессе или утюгом, выполняют отделочную строчку (если требуется). Сметочную строчку удаляют

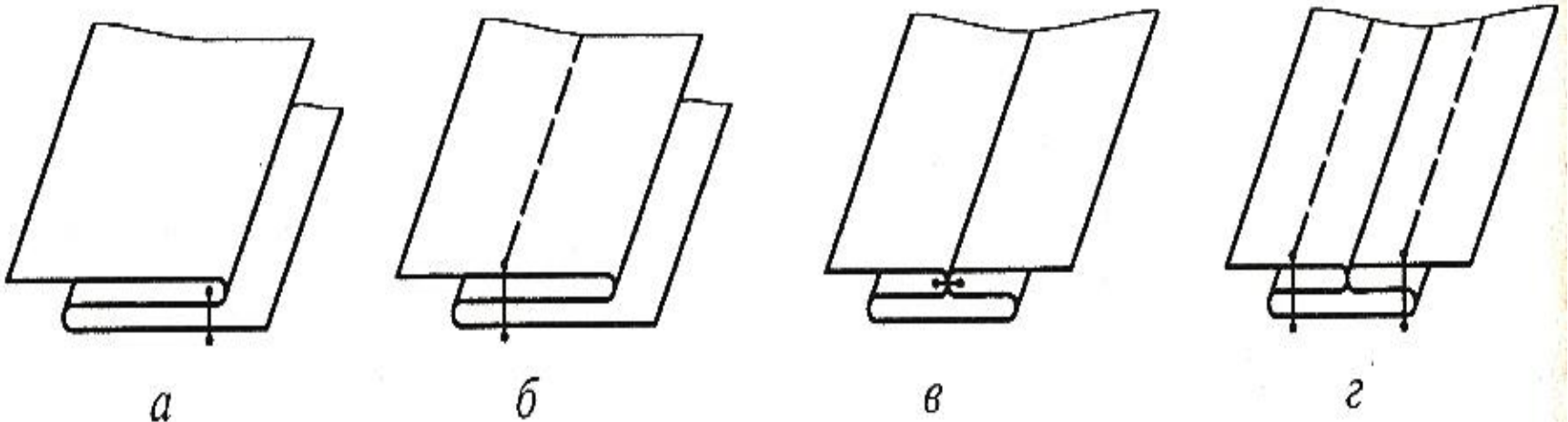

Простые соединительные складки

- Соединительные складки выполняют из двух деталей (д,е) или из двух деталей и дополнительной полоски ткани, подкладываемой под основные детали (ж,з). Эти складки применяют, когда линии перегиба имеют небольшие изгибы, а также когда складка располагается на небольшом участке детали

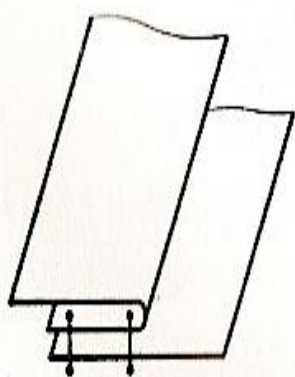

д

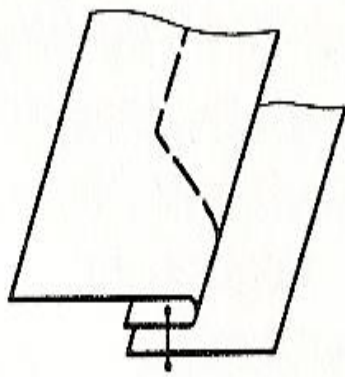

е

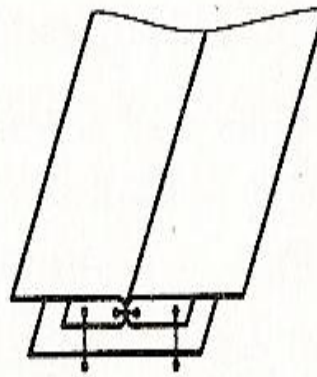

ж

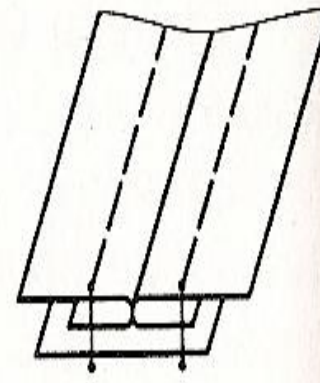

з

Сложные складки

- Сложные складки делают с целью украшения. Могут быть симметричными и асимметричными, прямолинейными, криволинейными, сложной конфигурации, переходить в сборки и буфы

