

Дорожно-строительные машины

Грохоты

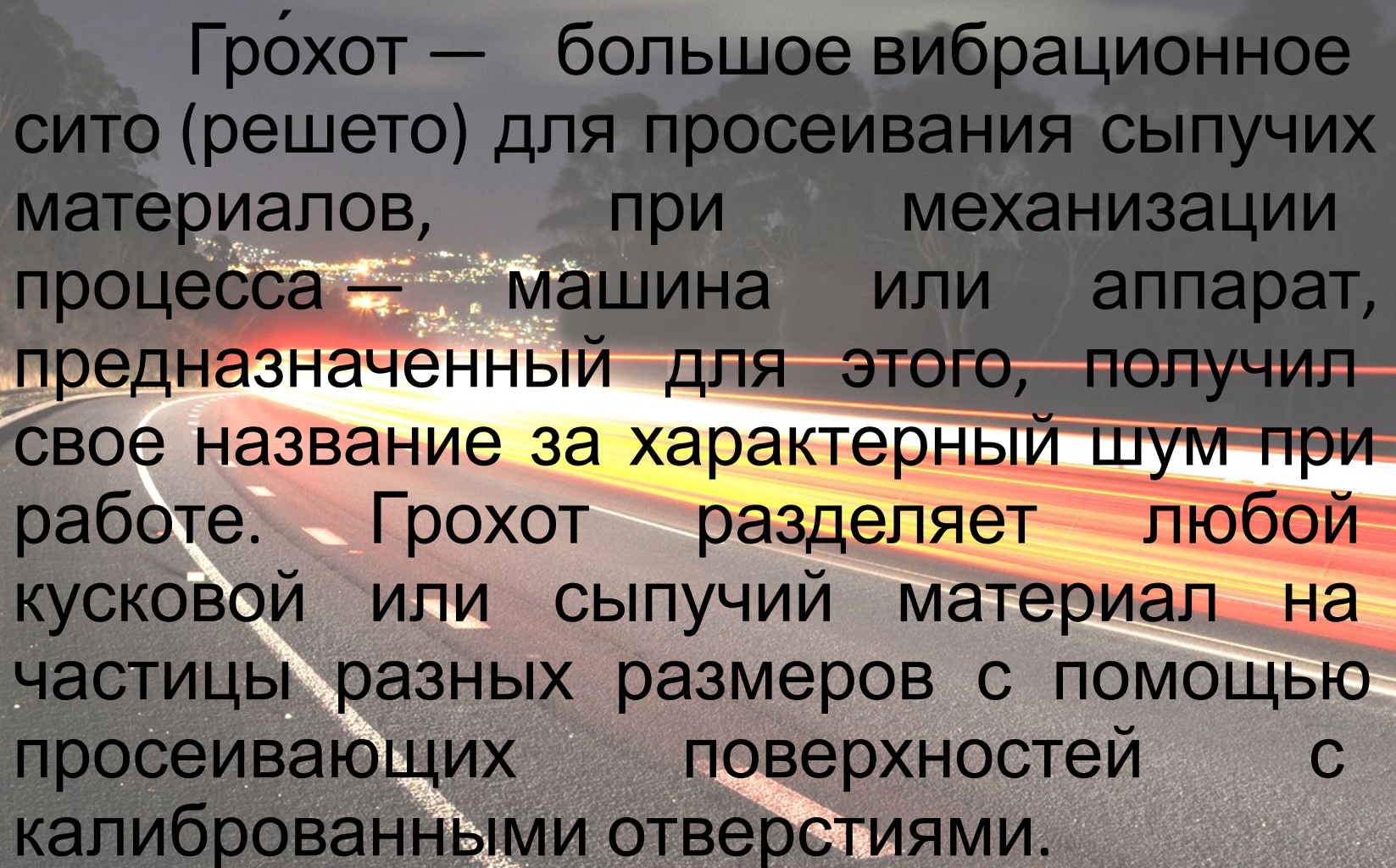



Гро́хот — большое вибрационное сито (решето) для просеивания сыпучих материалов, при механизации процесса — машина или аппарат, предназначенный для этого, получил свое название за характерный шум при работе. Грохот разделяет любой кусковой или сыпучий материал на частицы разных размеров с помощью просеивающих поверхностей с калиброванными отверстиями.

Классификация грохотов

- По характеру поля колебания
 - С круговыми колебаниями
 - С прямолинейными колебаниями
- По характеру движения рабочего органа или по способу перемещения рабочего материала
 - Неподвижные
 - Частично подвижные
 - Вращающиеся

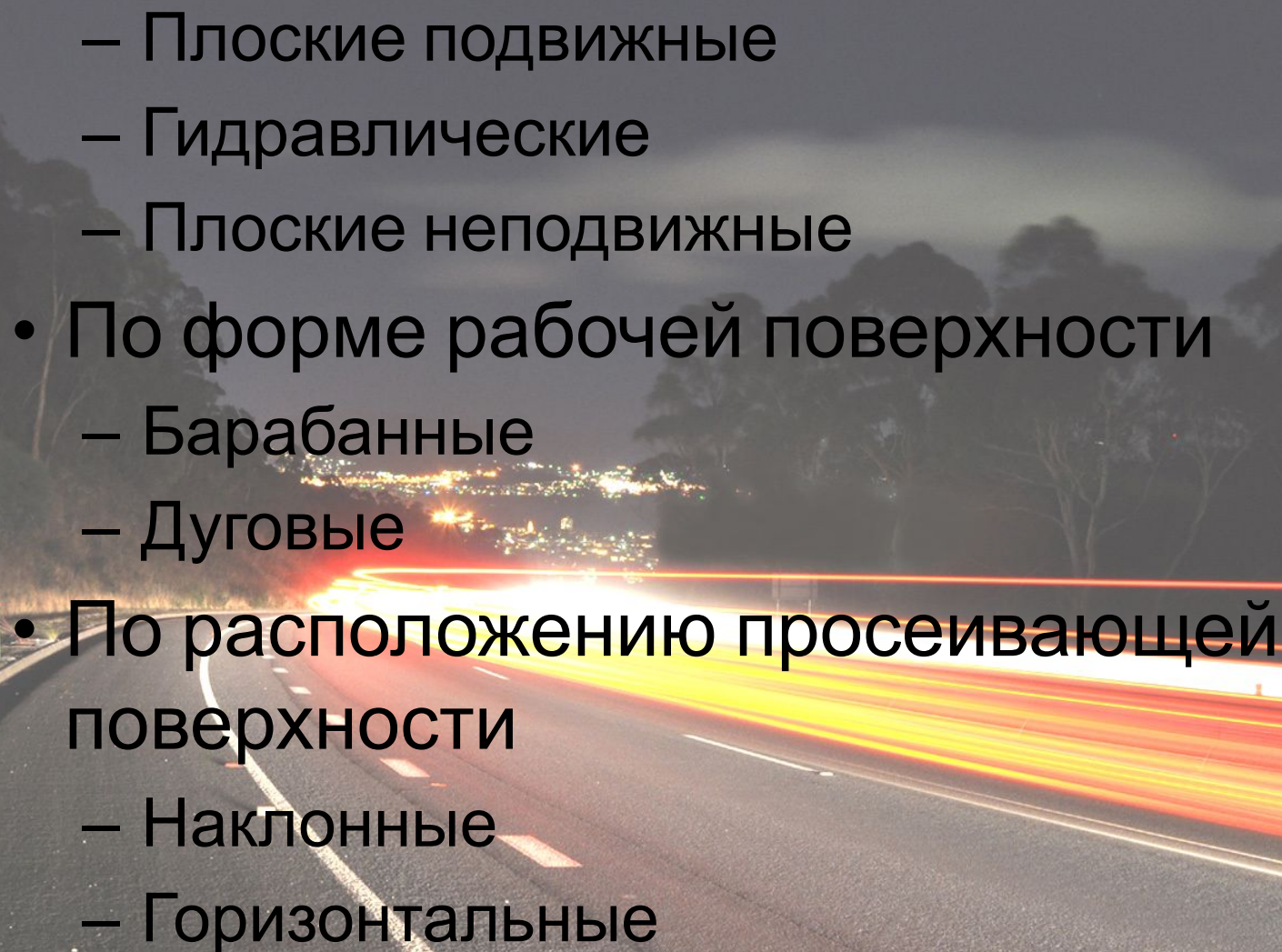
- 
- Плоские подвижные
 - Гидравлические
 - Плоские неподвижные
 - По форме рабочей поверхности
 - Барабанные
 - Дуговые
 - По расположению просеивающей поверхности
 - Наклонные
 - Горизонтальные

- По конструктивному исполнению
 - Со встроенным вибратором
 - С наклонным вибратором
- По конструктивному исполнению грохота
 - Опорные
 - Подвесные

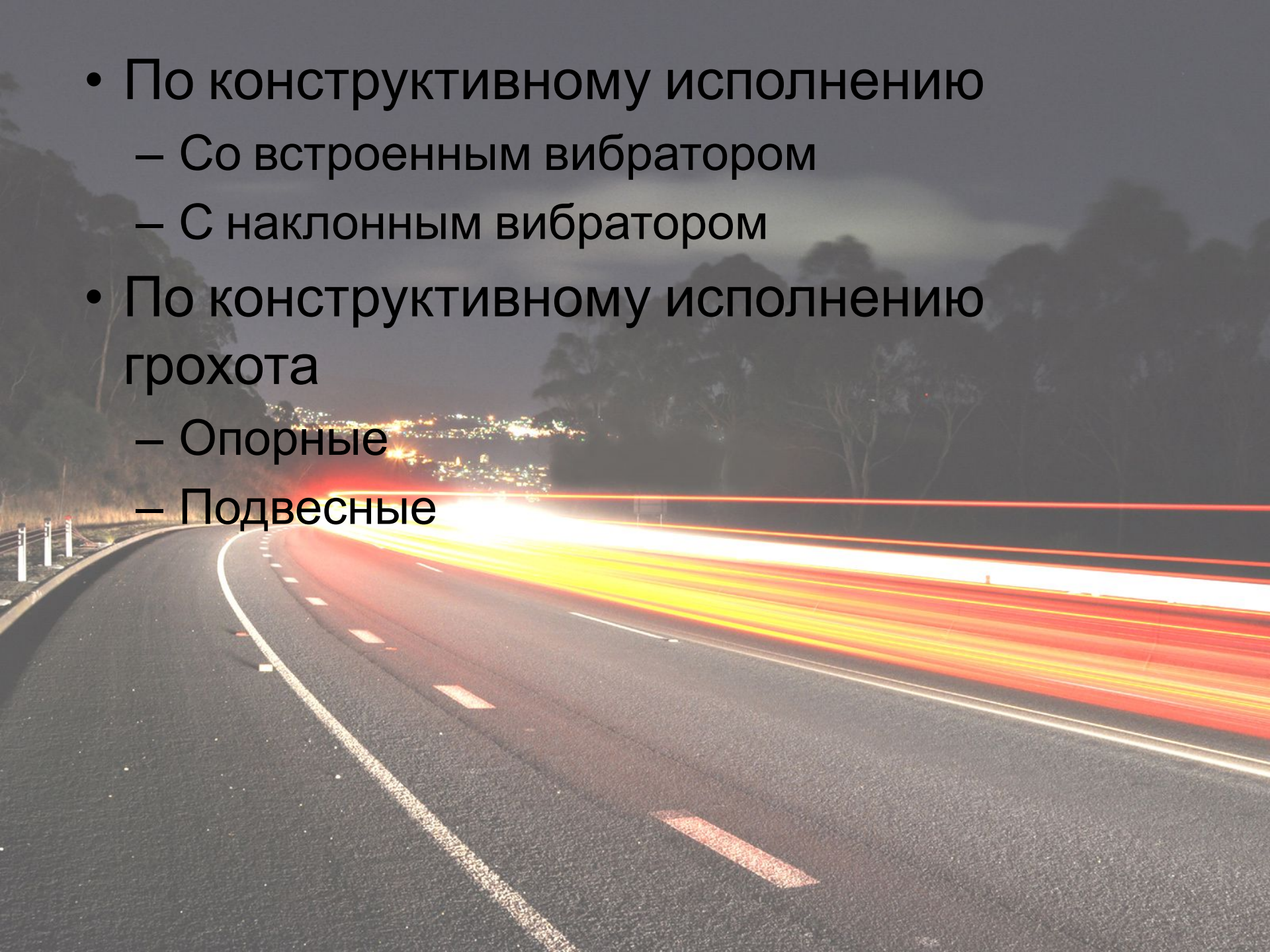

С круговыми колебаниями

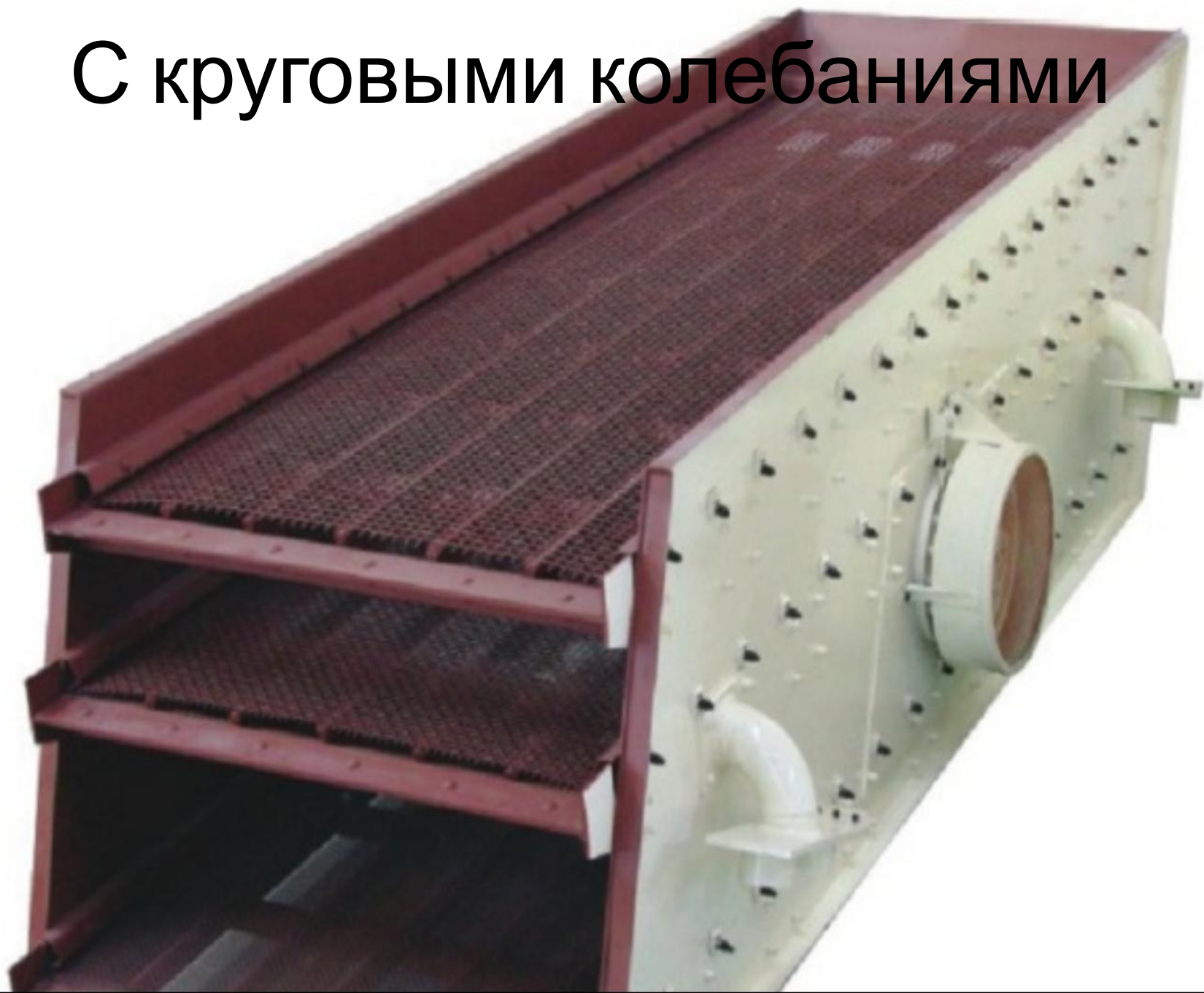



С прямолинейными колебаниями

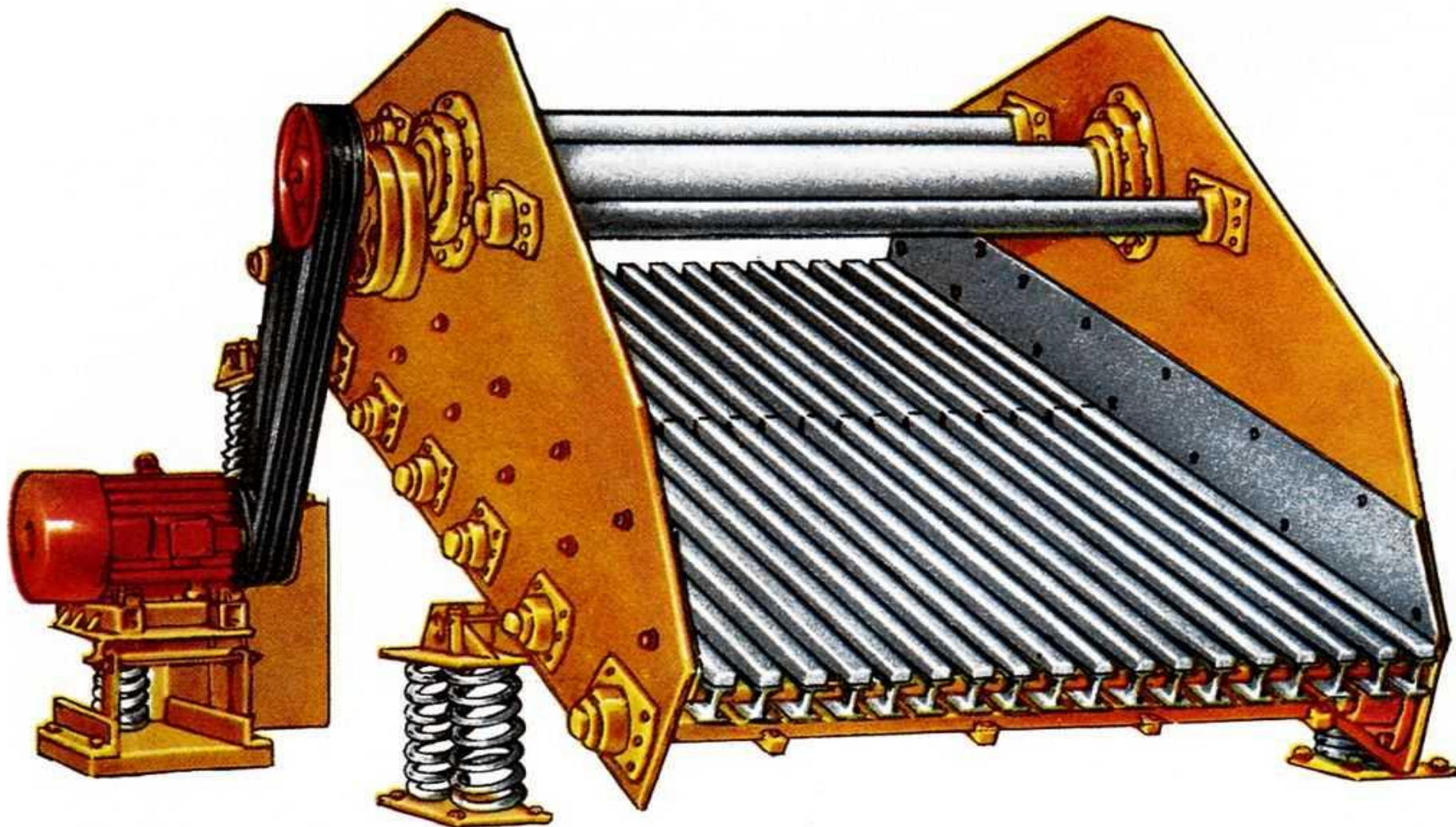

Неподвижные грохоты



Частично подвижные грохоты

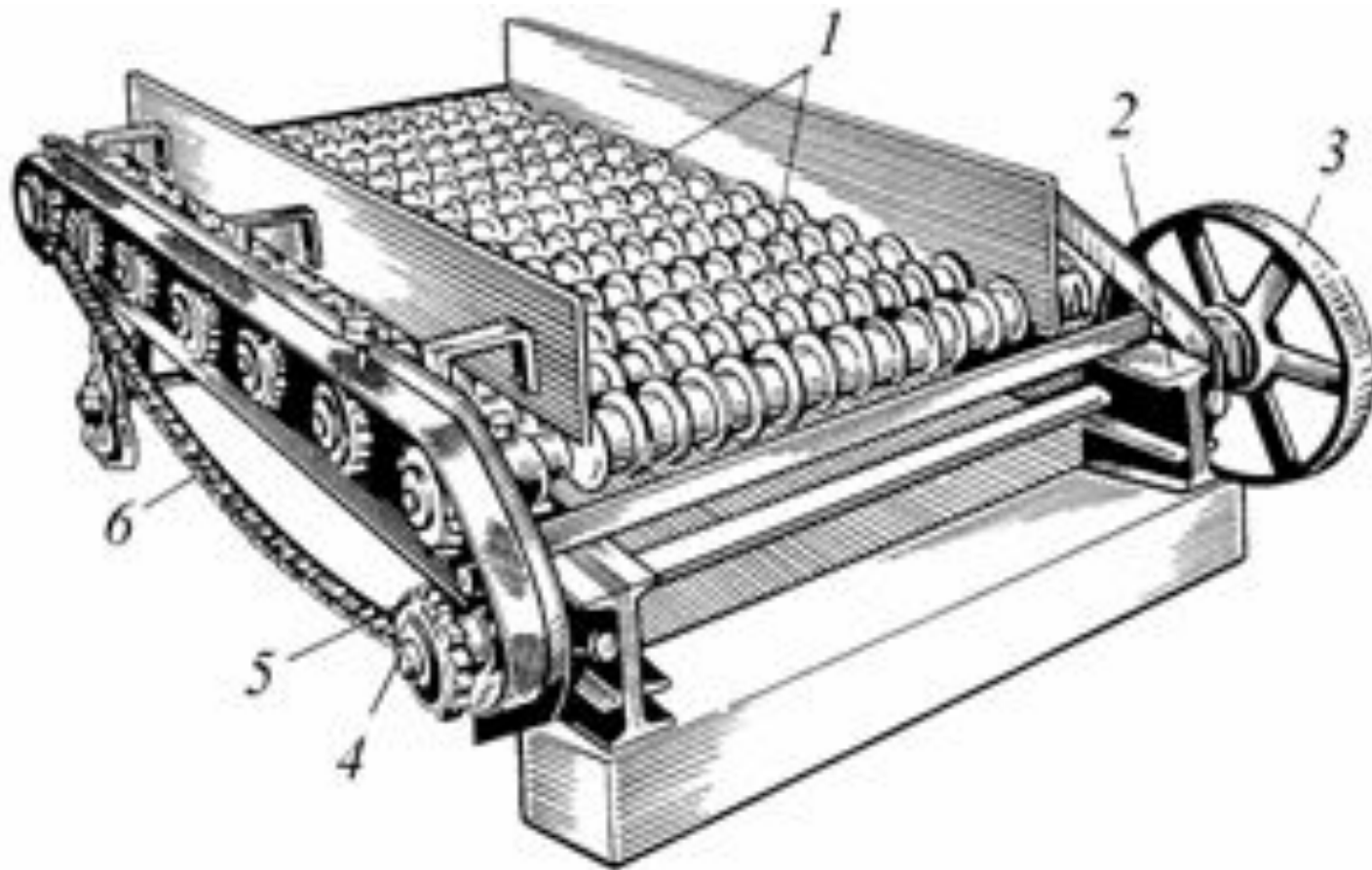

Вращающиеся грохоты

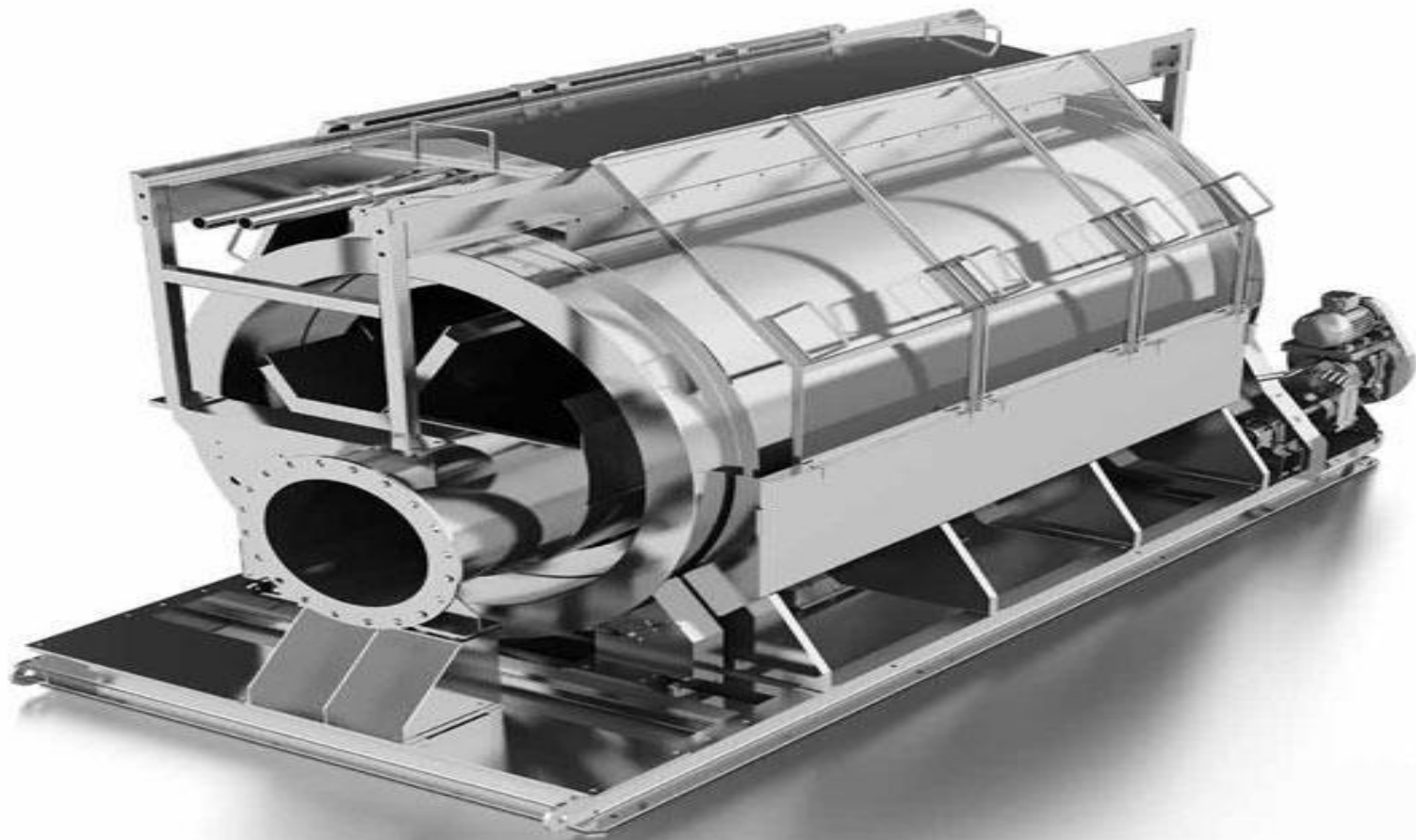



Барабаннныя грохоты





Дуговые грохоты

а

Пульпа

Подрешетный
продукт

Надрешетный
продукт

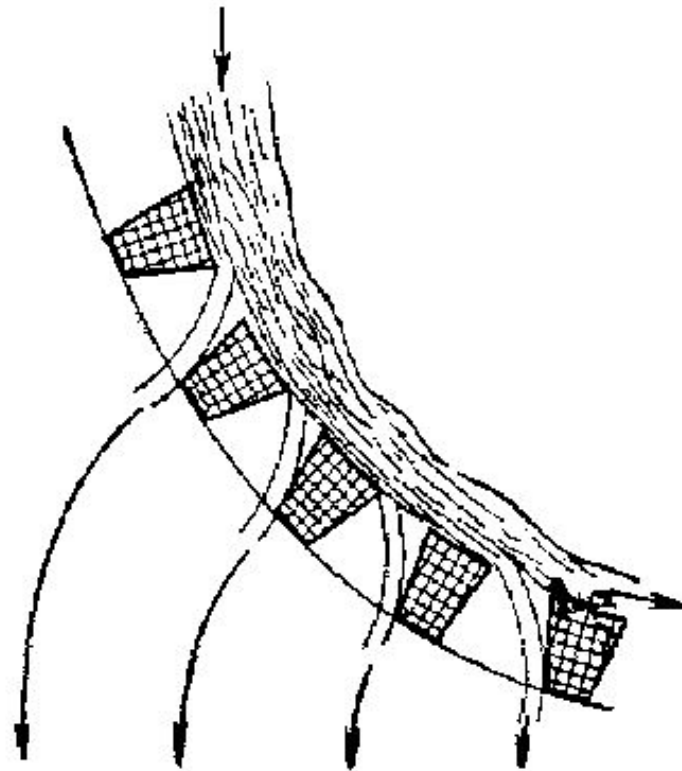



Наклонные грохоты





Горизонтальные грохоты



Со встроенным вибратором

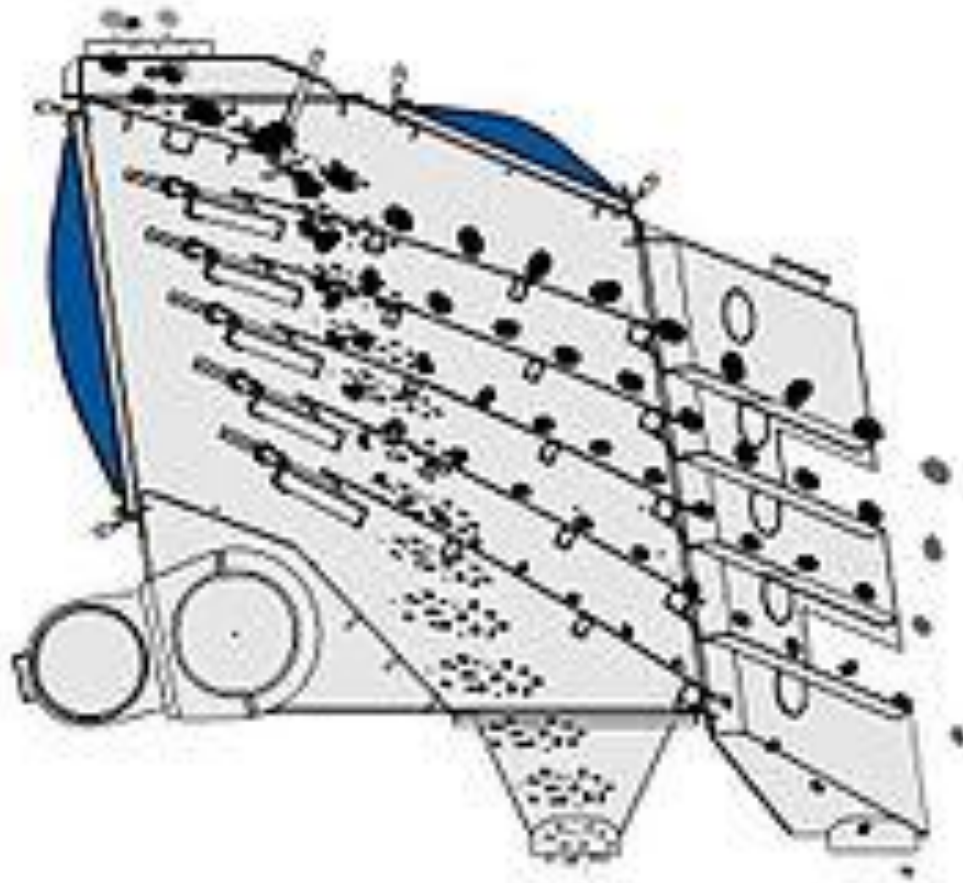

С накладным вибратором

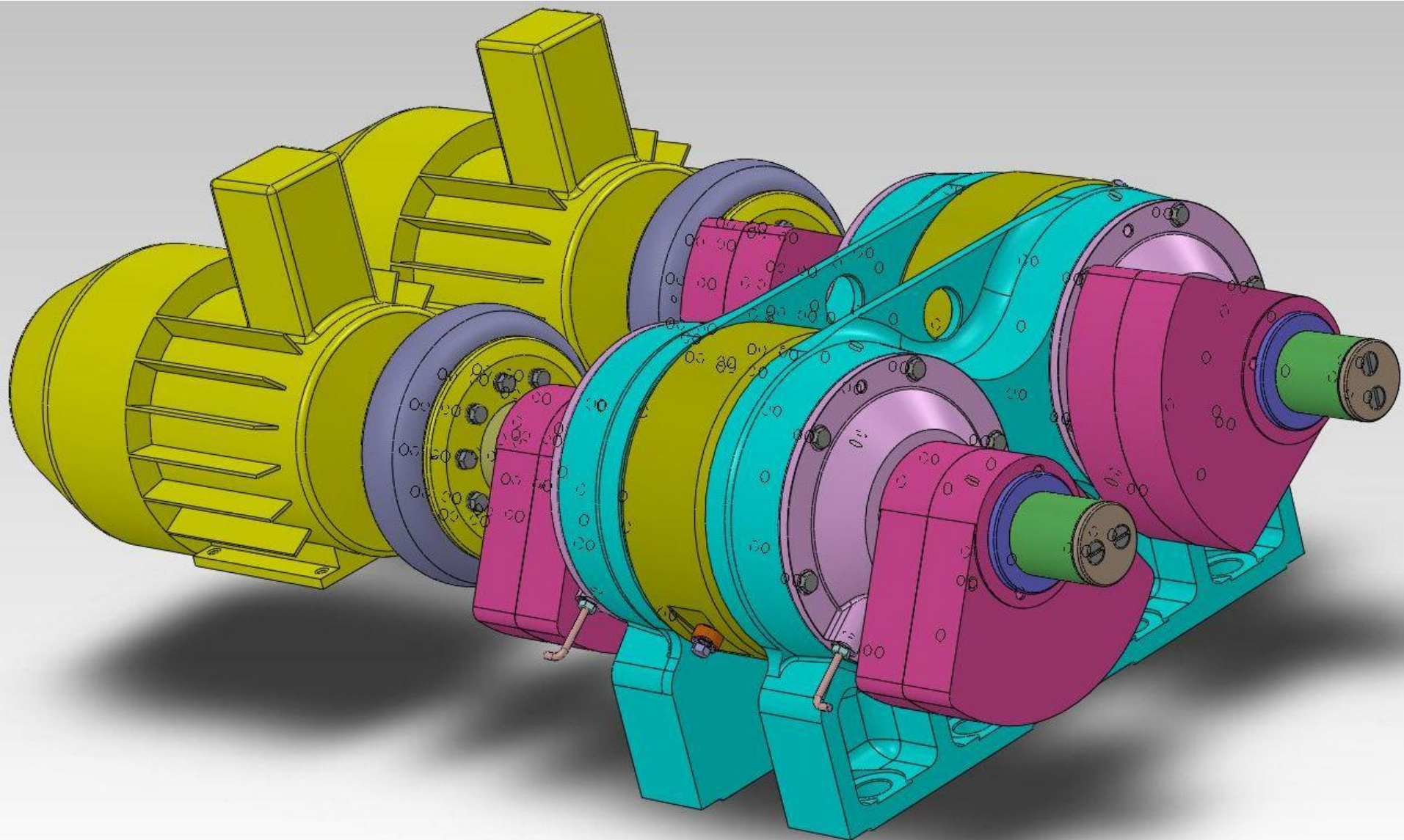

Опорные грохоты

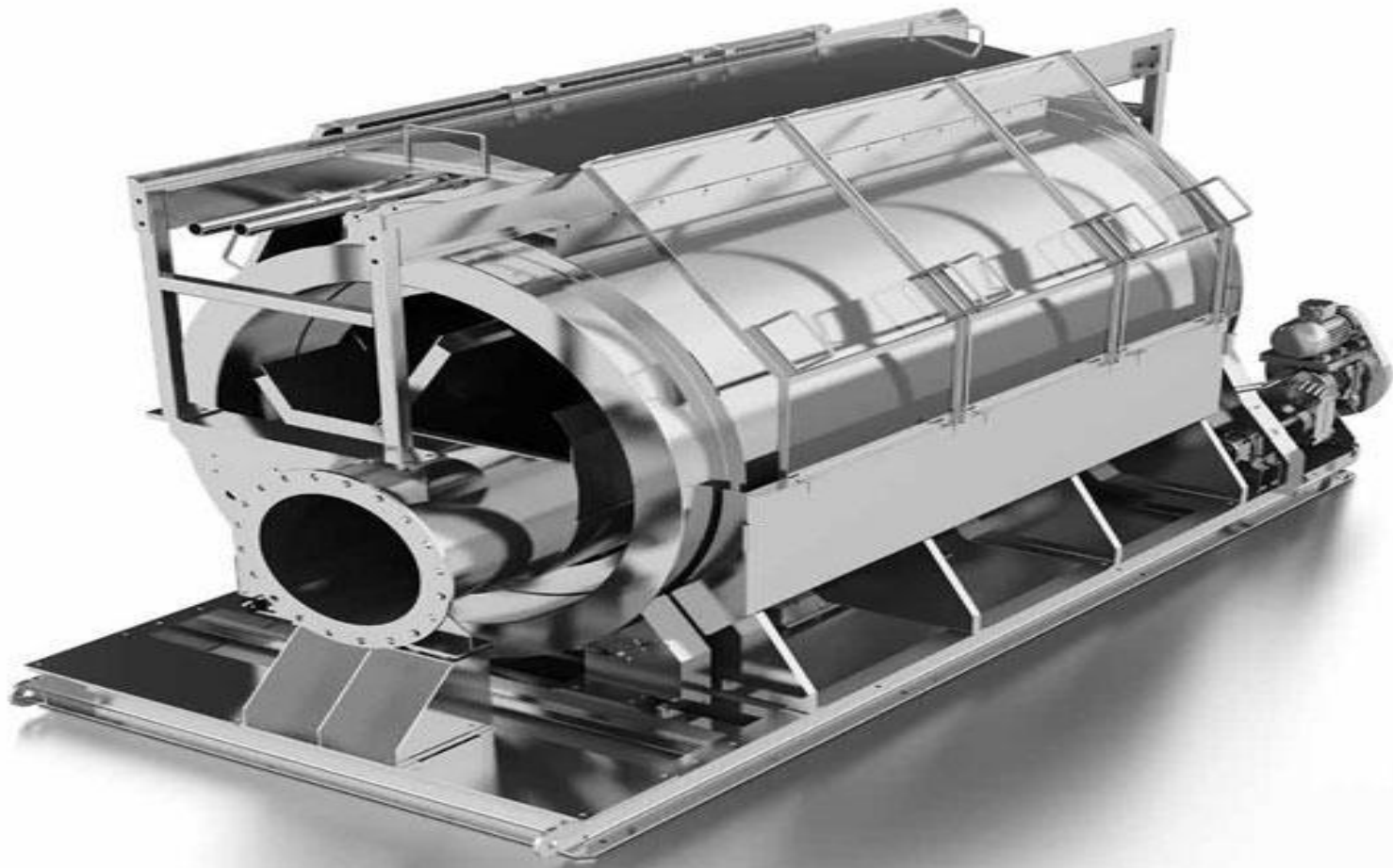





Подвесные грохоты

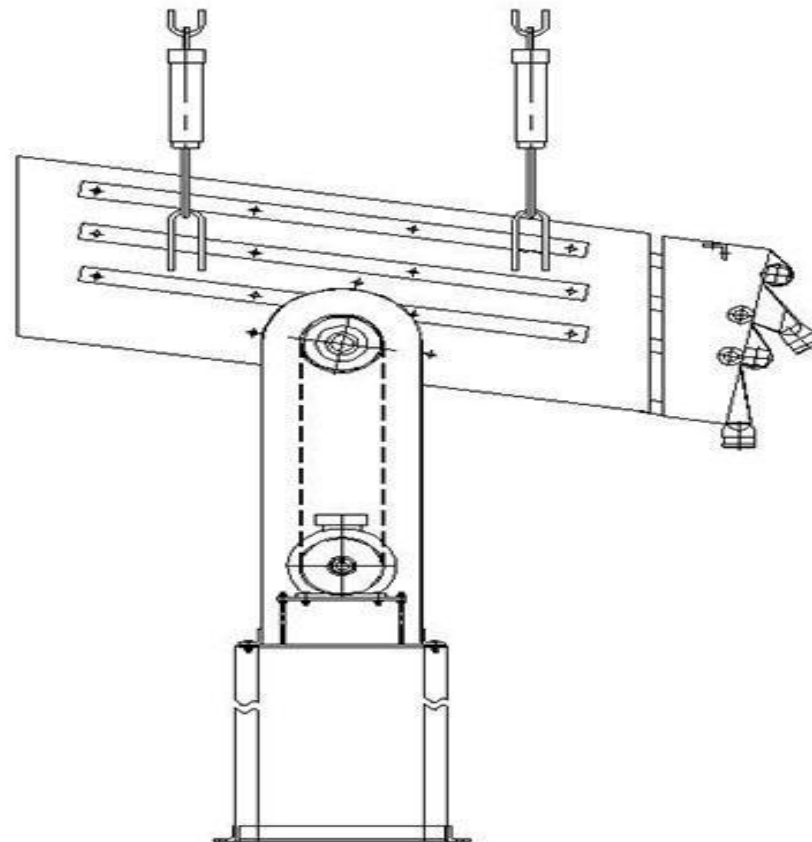

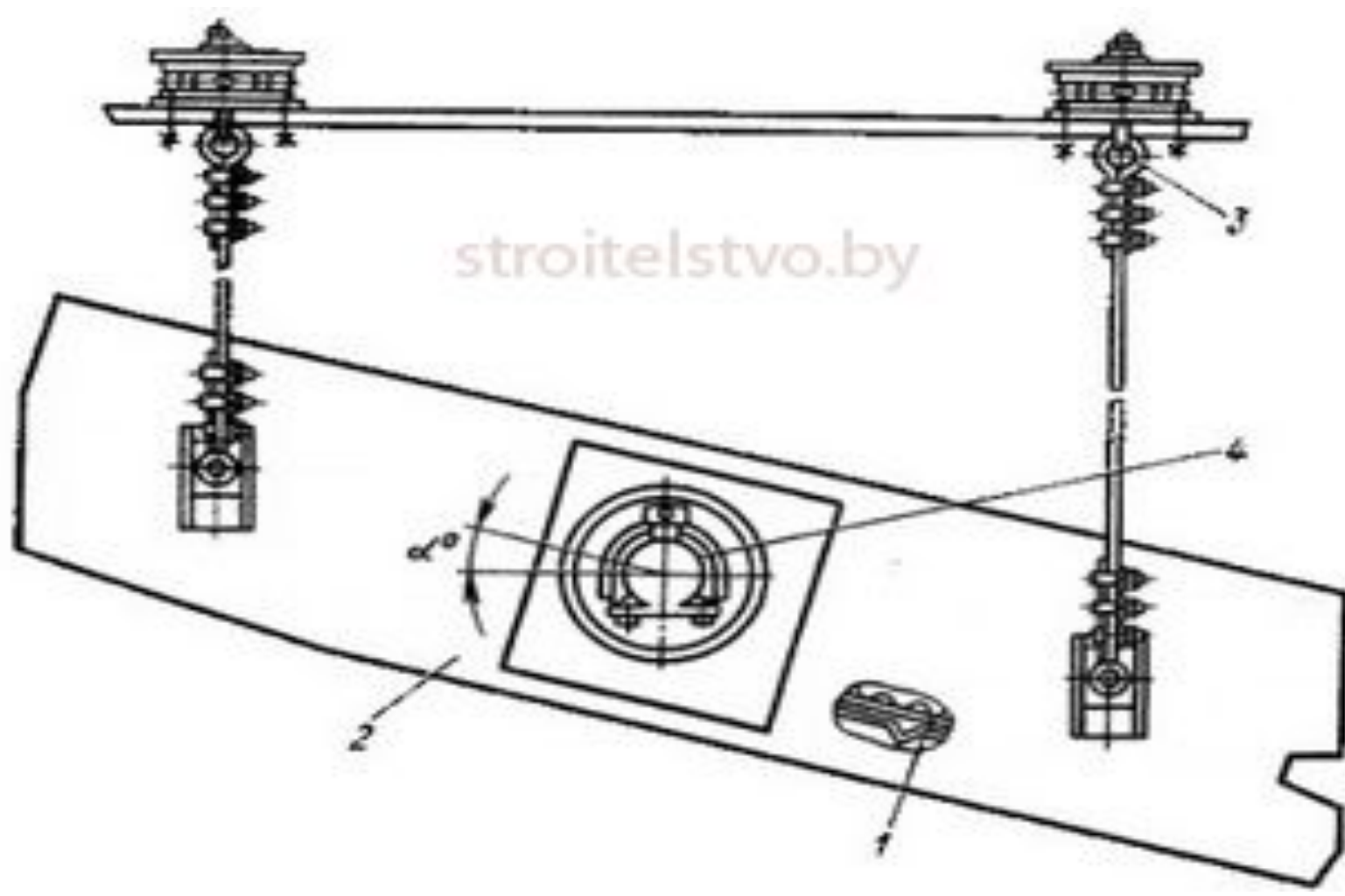

Грохот вибрационный СМД-25



Техническая характеристика

Размер решетки, мм	1500x1300
Ширина щели между колосниками, мм	75,150,175,200
Частота колебаний, кол/мин	1100
Амплитуда колебаний, мм	3
Электродвигатель: Тип	АОС -63-4
Мощность, кВт	13
Производительность по питанию, м ³ /ч	125
Угол наклона грохота, град	15-30
Максимальная крупность загружаемых кусков, мм	1000
Габаритные размеры (без электродвигателя), мм	
Длина	4320
Ширина	1800
Высота	950
Масса грохота, кг	4950

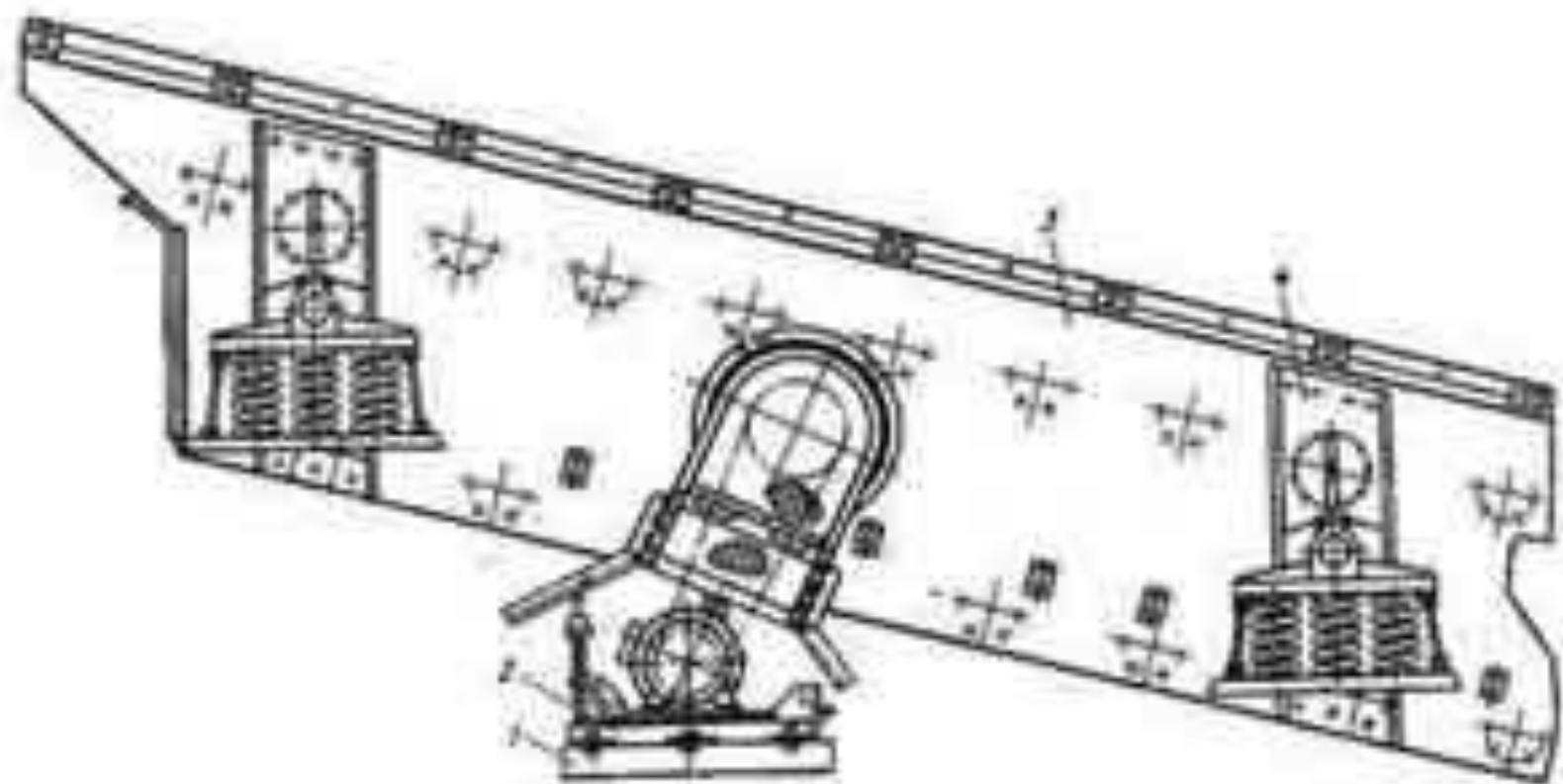

stroitelstvo.by

