

# Микропроцессорные устройства

Лекция **6.**

Устройства памяти.

# Структура внутренней памяти.

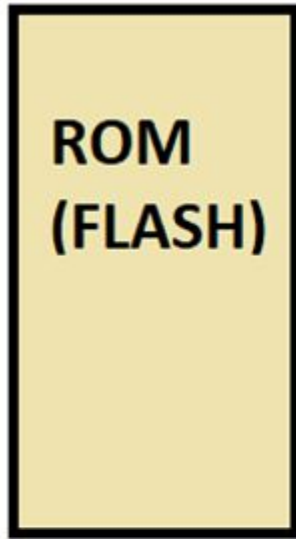

EEPROM

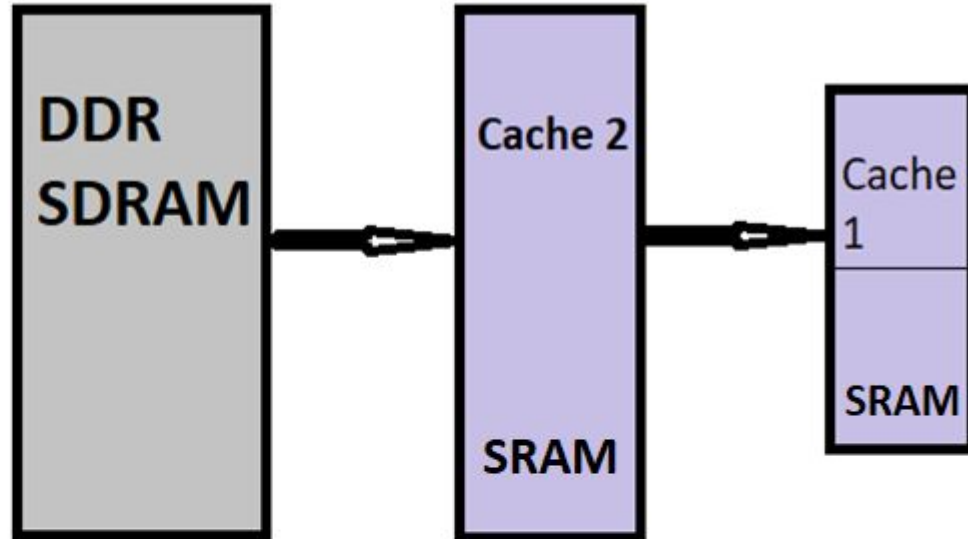

# Ячейка EEPROM

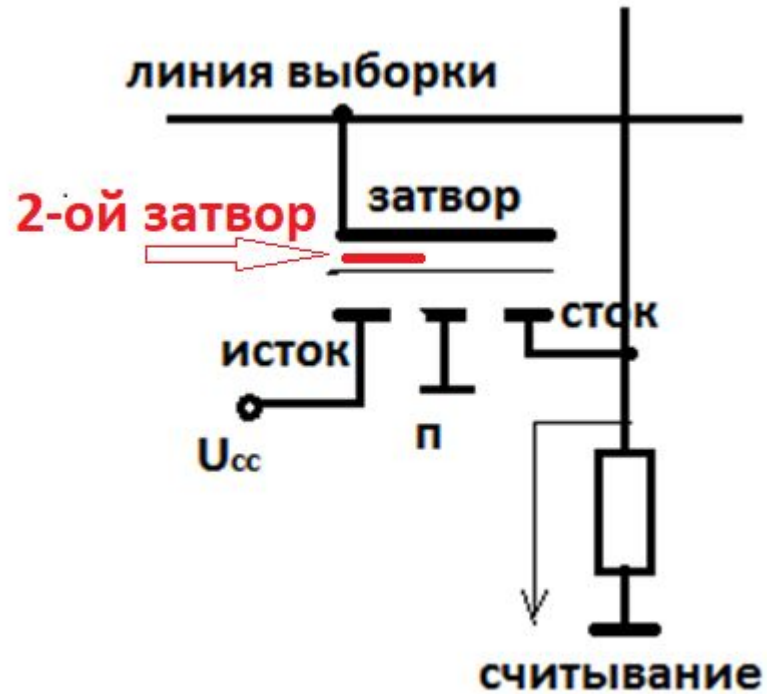

# Формирование обращения к DRAM

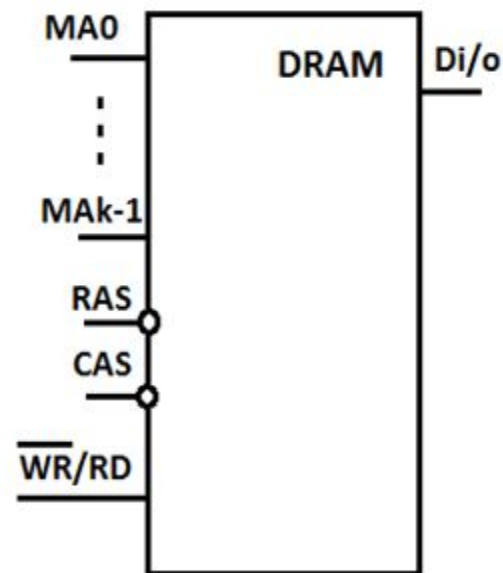
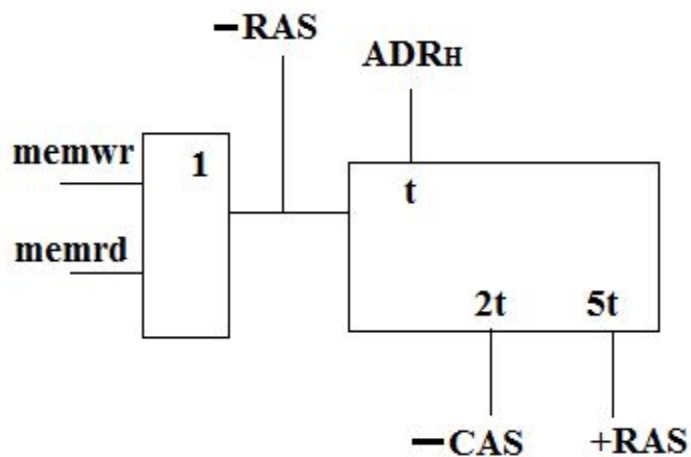

# Внутренняя структура DRAM

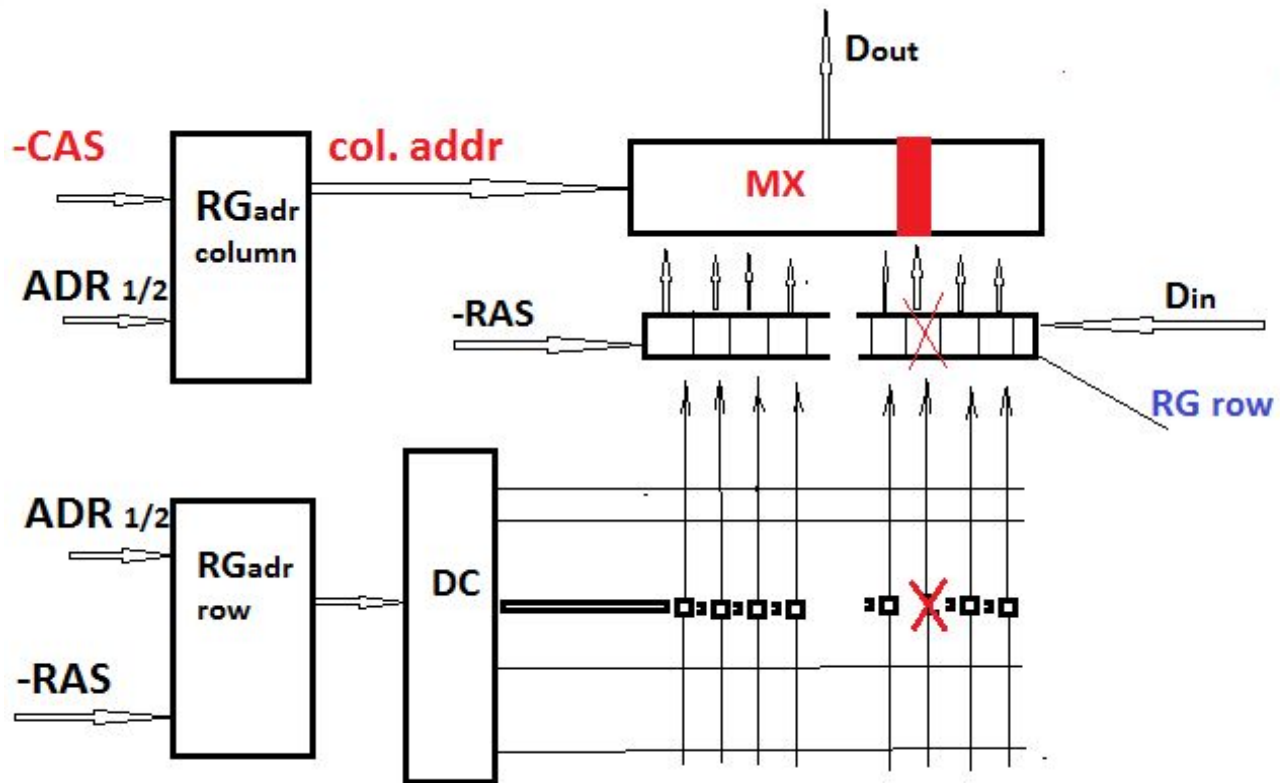

# SRAM

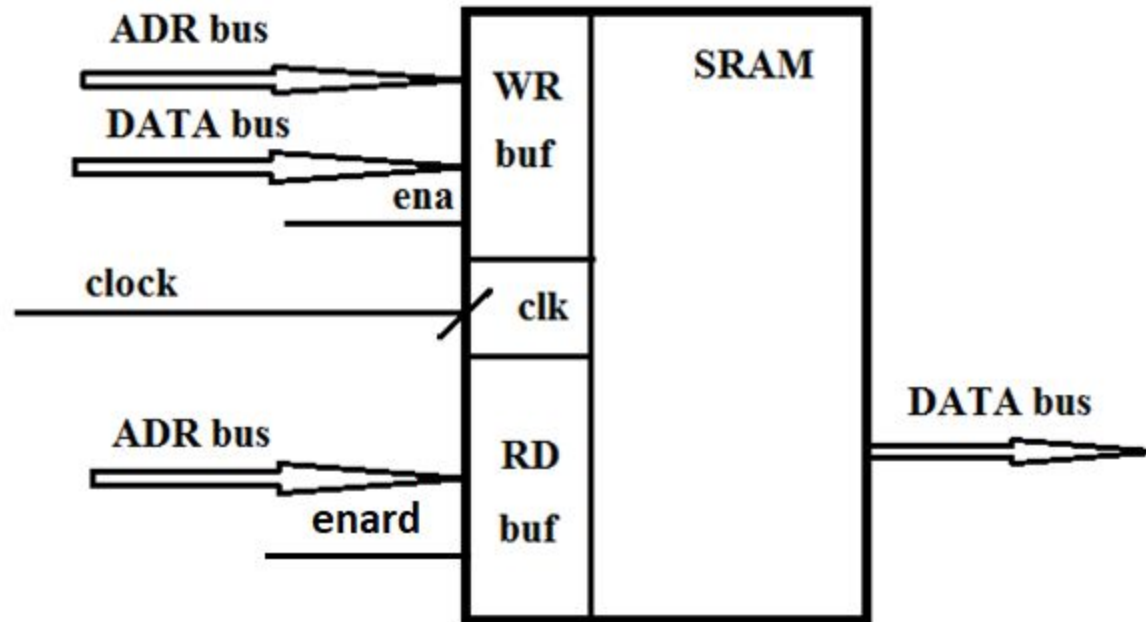

# Структура ячейки SRAM

- Ячейка накопителя SRAM – триггер.

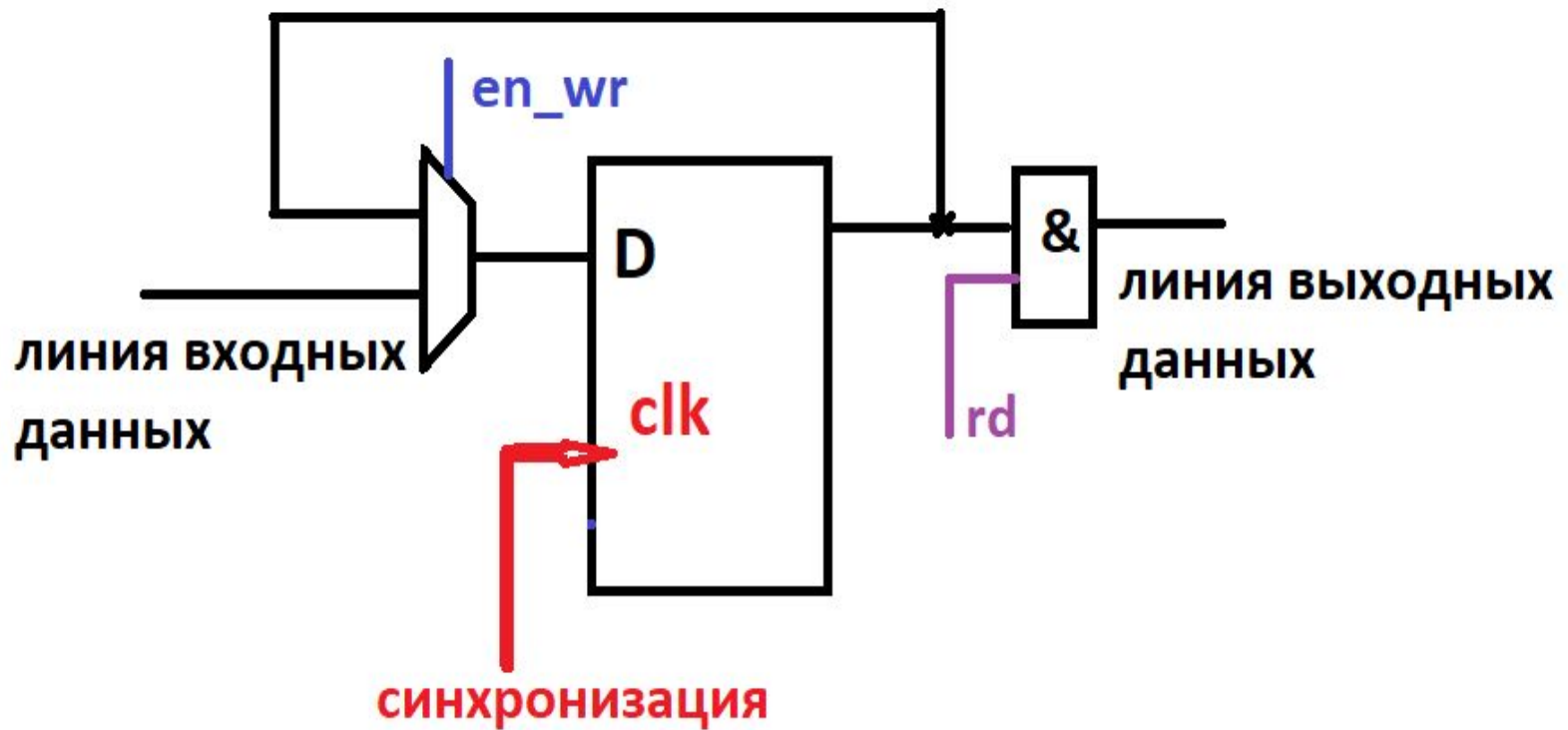

# Ячейка на синхронном RS-триггере

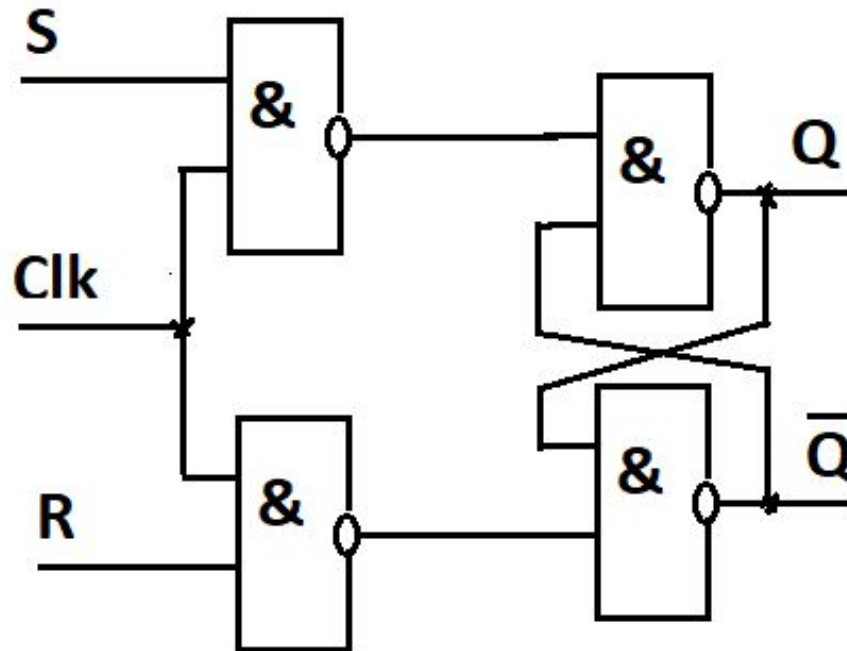



# Структура накопителя SRAM

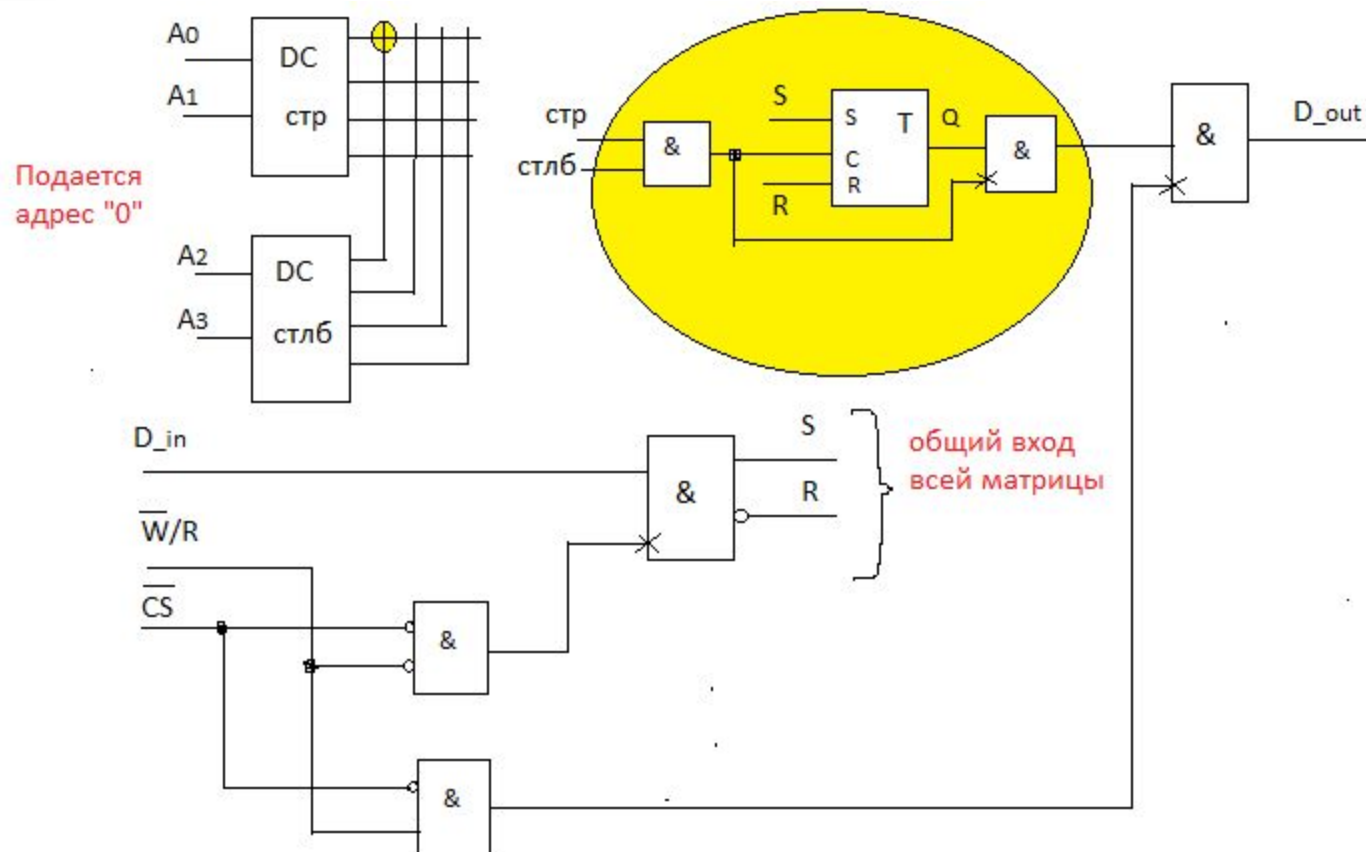

# Структура тега для кэш прямого отображения

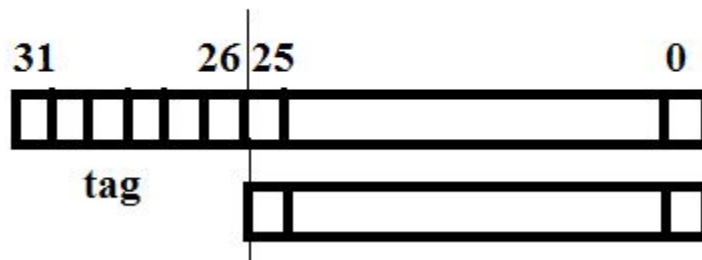
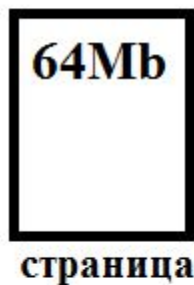
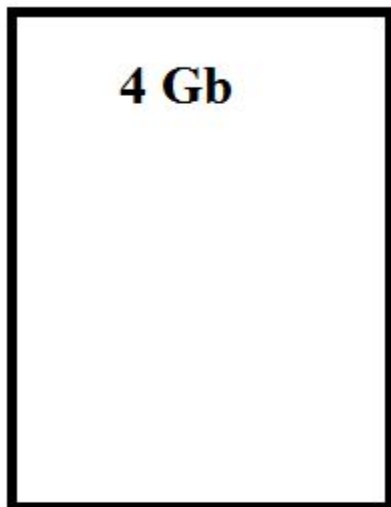

# Принцип работы адресной части кэш прямого отображения

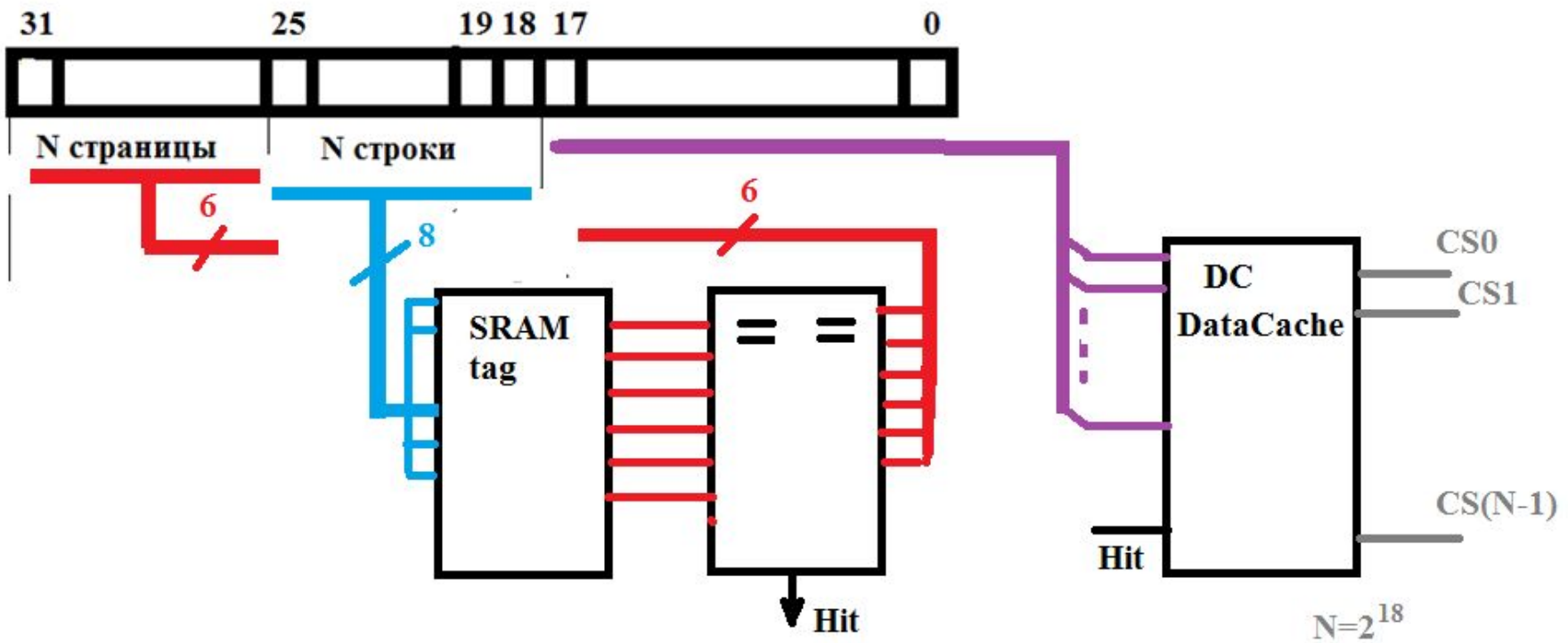

# Память с последовательным доступом

