

# Проект ювелирного комплекта в индийском стиле

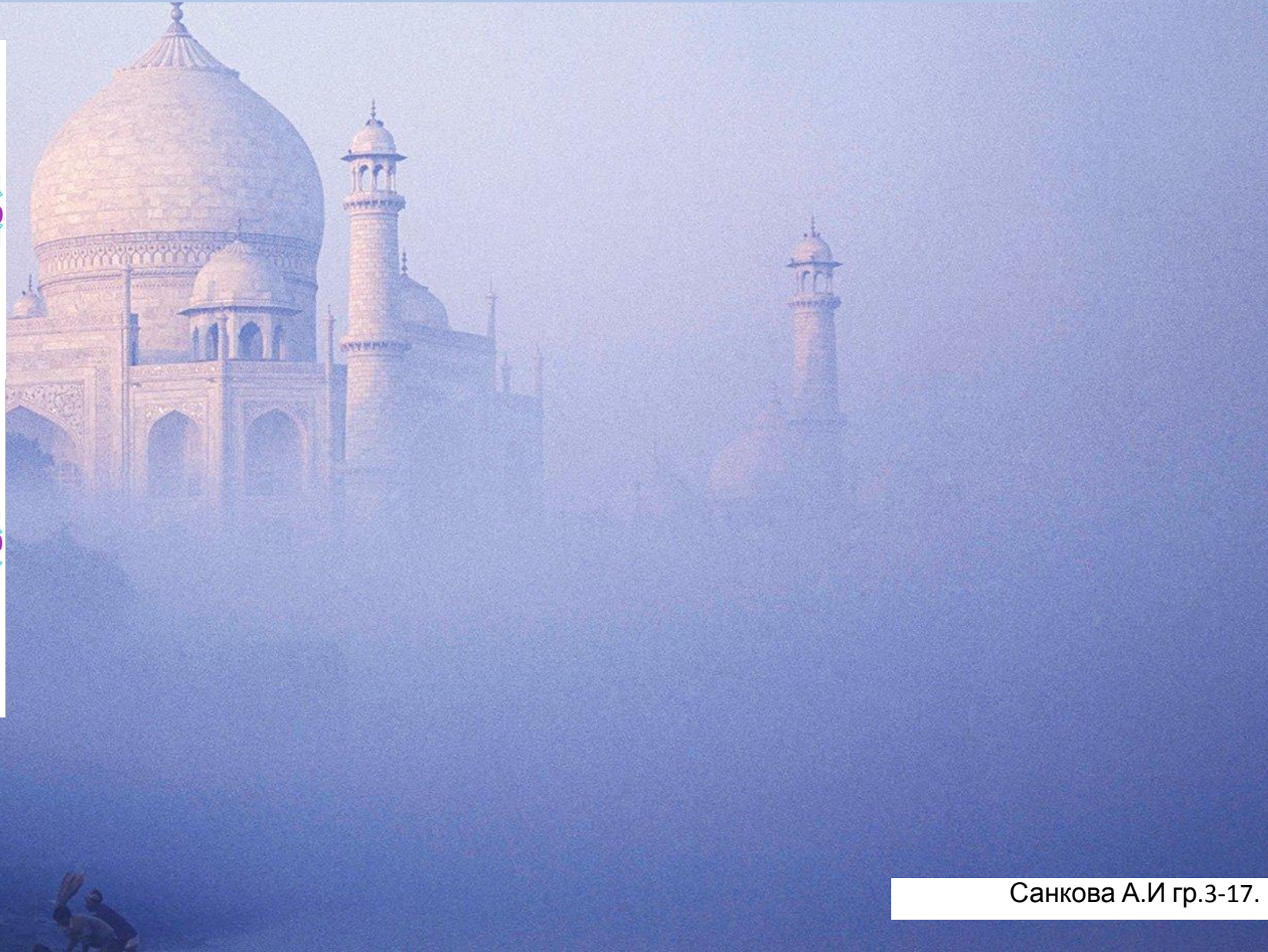



# История и ценность индийских украшений для жителей страны.

- История создания индийских ювелирных украшений является одной из самых долгих в истории мира и уходит корнями в древность. Первые ювелирные изделия созданы жителями Индии в период цивилизации долины Инда датируются более, чем 5 тысячелетиями.
- Индийские украшения – это народное достояние, культура страны. Индусы вкладывают в их ношение большой смысл. Обилие дорогих украшений не считается вульгарно, а наоборот, чем больше украшений надевает девушка, тем счастливее и красивее она будет.
- Украшениями для индусов считаются не только изделия из драгоценных металлов, но и нательные рисунки(мехенди), роспись и вышивка одеяний как мужских, так и женских.
- Одевая комплект украшений, каждой деталью, будь то кольца, тика или индийские браслеты, вносится укрепление разных качеств. Если разглядеть рисунок, то можно заметить, что все мотивы относятся к природе – растениям и животным. Зная это, внимательно относитесь к выбору украшения в индийском стиле.
- Значения нескольких образов:

Бутоны жасмина – плодородие.

Змея – новая и вечная жизнь, смелость, бесстрашие.

Лев – свобода, сила, величие.

Листья фикуса – роскошь, благосостояние, богатство.



# История и ценность индийских украшений для жителей страны.

## словами

- Неизменным остается предпочтение украшений из золота и серебра. Природа – источник вдохновения. Драгоценные изделия оформляют стилизованным растительным орнаментом, который отражает все современные веяния. Гармоничное сочетание современности и классики дает возможность носить индийские украшения не только с традиционными нарядами, но и современными одежаниями.
- Особенностью всех украшений является симметрия – органичное сочетание орнамента, отделки различными камнями и эмалью, гармония наполняет все изделие.
- Учитывалась также цветовая гамма изделия – металл составлял с камнями не отдельные части, а единое целое. Украшения женщин относились к искушениям «шрингара», и за две тысячи лет эволюции ювелирного мастерства, стали совершенством. Ими украшали особые места на теле – для усиления их воздействия на чувства и настроение. Различные древнеиндийские трактаты рассказывают о том, что это делается не только ради собственного удовольствия, но и угодно богам – соединившим в единое красоту и эстетику





## Символика и цвета в индийских украшениях.

- Украшения в индийском стиле отличаются буйством красок, неповторимыми художественными составляющими, сочетанием с не сочетаемым, например, такие украшения, где драгоценные камни могут присутствовать в одном украшении с не драгоценными. А украшения могут быть изготовлены не из драгоценных металлов, а обычных, например, меди или бронзы. Мастера ювелирных дел чаще всего обращают внимание на богатую живую природу страны, поэтому в их изделиях можно встретить сюжет, связанный с растениями или животными. Причем, в индийской культуре каждое растение и животное является определенным символом.
- Часто изображают животных, каждый из которых имеет свой символический смысл, например: Рыбы — символ изобилия и богатства Змея — символ перерождения, бессмертия, быстроты и храбрости.
- Очень важна и символика цвета. Она ассоциирует определенное состояние Белый цвет — алмаз и горный хрусталь — сила Синий цвет — Сапфир — цвет мудрости Желтый цвет — Золото — символ гармонии, тепла, бессмертия.
- Традиционным украшением Индии, где так важна гамма цвета, является Наваратна. В этом украшении использовано 9 камней различных цветов. Каждый цвет соответствует небесному телу. Этот амулет при его правильном обращении способен помочь владельцу и оберег его от неблагоприятных ситуаций.

## Наваратна:



# Примеры индийских украшений и их значение:

- Бинди-знак правды: цветная точка, которую индуски рисуют в центре лба «третий глаз»



- Тикка-В Индии тикка является традиционным украшением на голову невест и замужних женщин





- Мехенди-оно закрепилось в Индии как неотъемлемая часть индийских обрядов. Например, многие индийские женщины считают, что менди приносит счастье и защищает от неудач.



# Проект индийского комплекта. Суть.

- Исходя из анализа древних и современных индийских украшений я решила спроектировать комплект изделий, состоящий из кольца, серег и кулона.
- За основу своего изделия я взяла знаки «солнца» и «листья фикуса». Металлы -золото и серебро.

Солнце в моем изделии символизирует движение, счастье, добрую судьбу.

Листья фикуса-это роскошь, благосостояние, богатство.

Золото- символ гармонии, тепла, бессмертия

Серебро- сила.

Красный цвет(вставки из граната)- цвет любви и преданности.

Зеркало в моей работе выступает главным элементом. Отражением богатства и культурного наследия индийского народа.



# Кулон в индийском стиле.

- За основу кулона, как и других украшений из гарнитура, я взяла зеркало. В форме круга (как солнце) с листьями фикуса по диаметру в целом оно символизирует отражение величия, движения, богатства и гармонии индийской культуры.

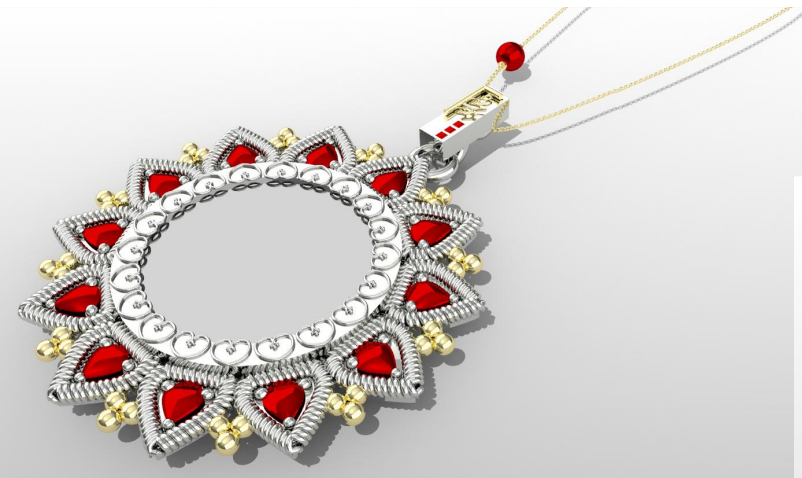

- Так же одним из элементов кулона является золотая надпись на подвесном ушке «Солнце» на языке Хинди, что позволяет носителю данного кулона погрузиться в культуру индийского народа.



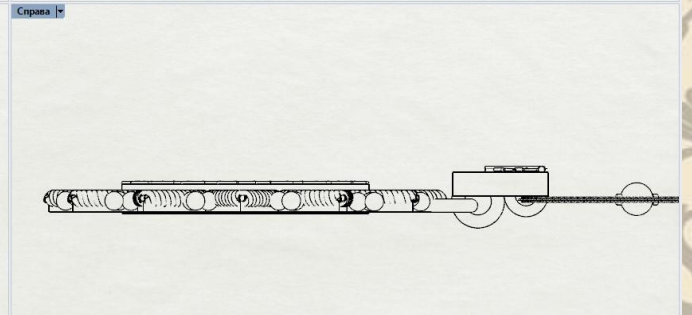
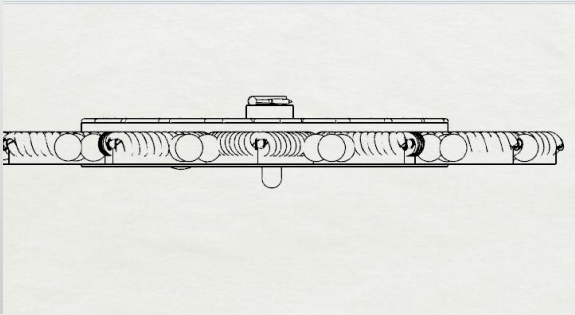
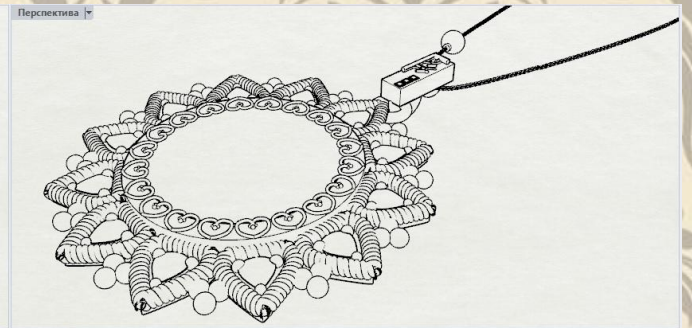
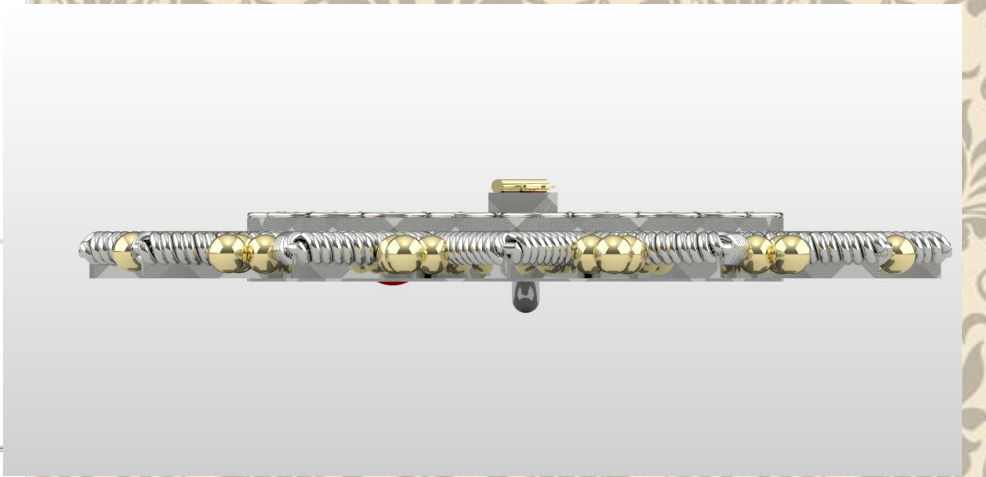
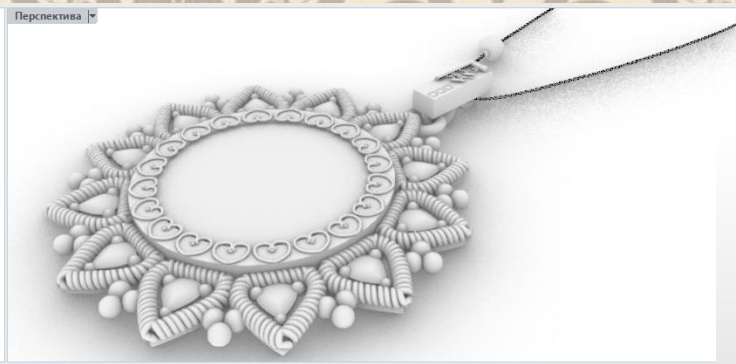



## Размеры кулона.

- Индийские украшения в большинстве своем крупные, привлекающие внимание, показывающие достаток, важность и культурную осведомленность своего носителя. Поэтому комплект моих украшений имеет достаточно внушительный размер и соответственно вес.

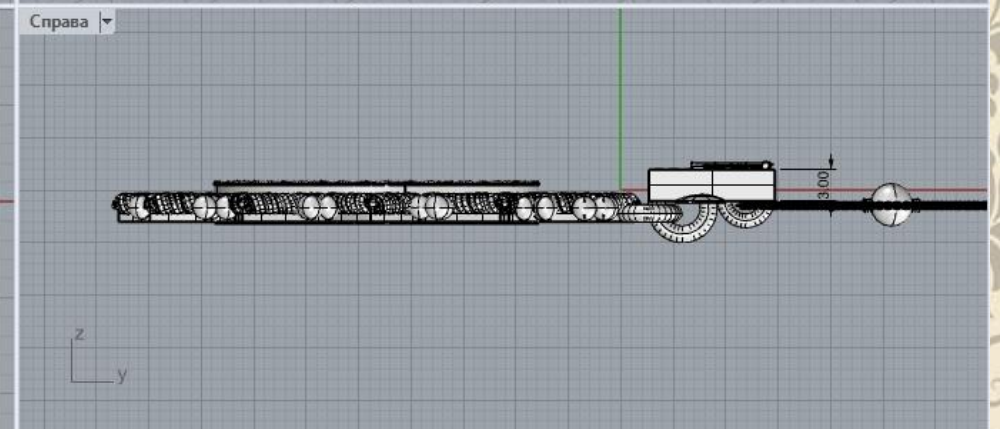
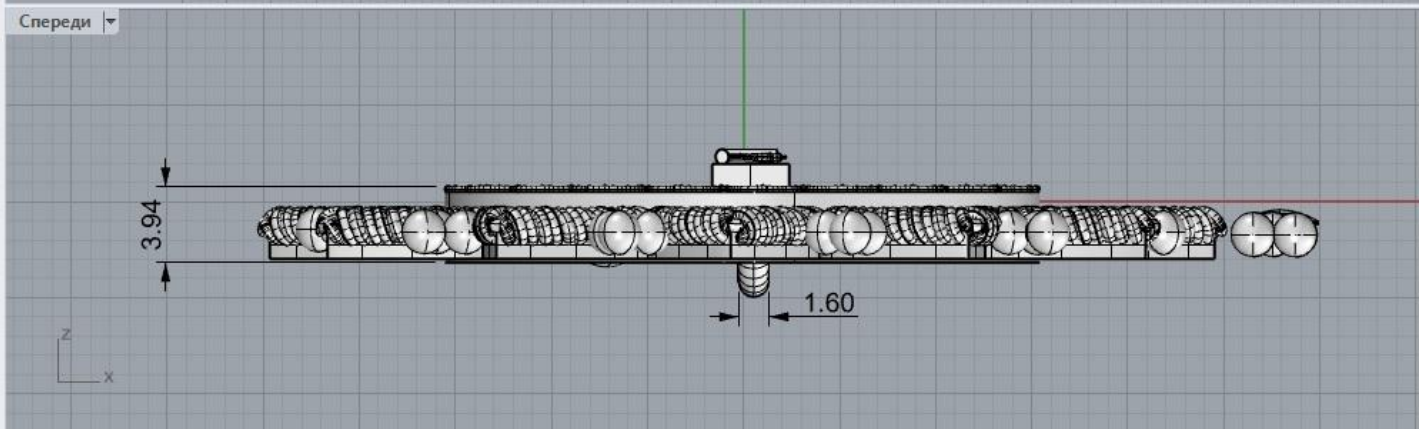
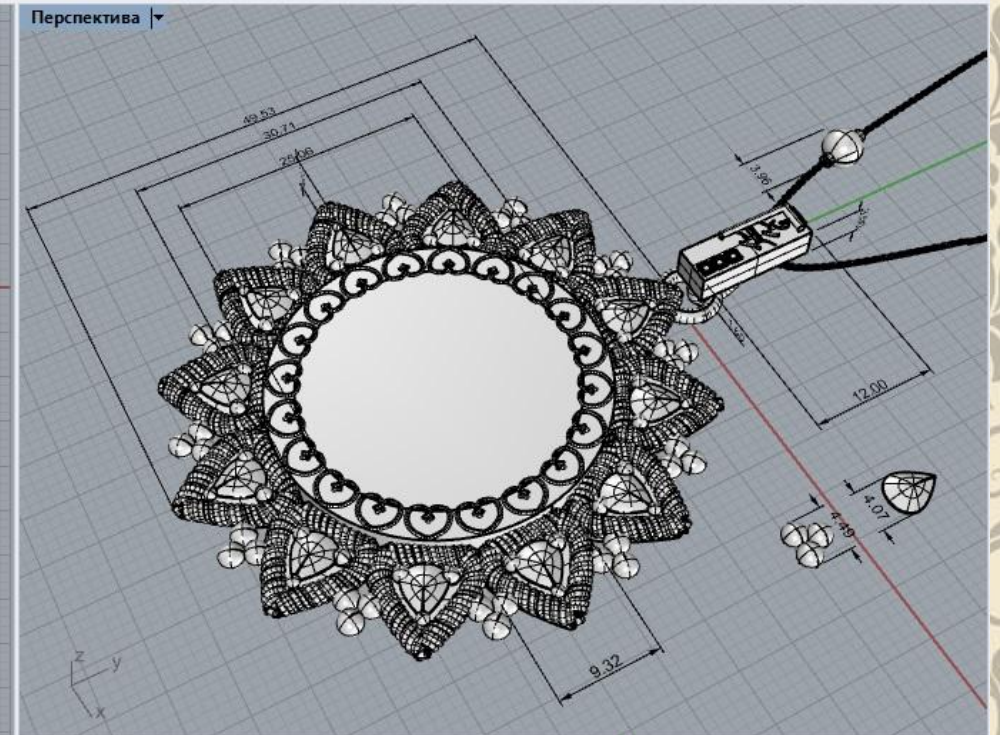
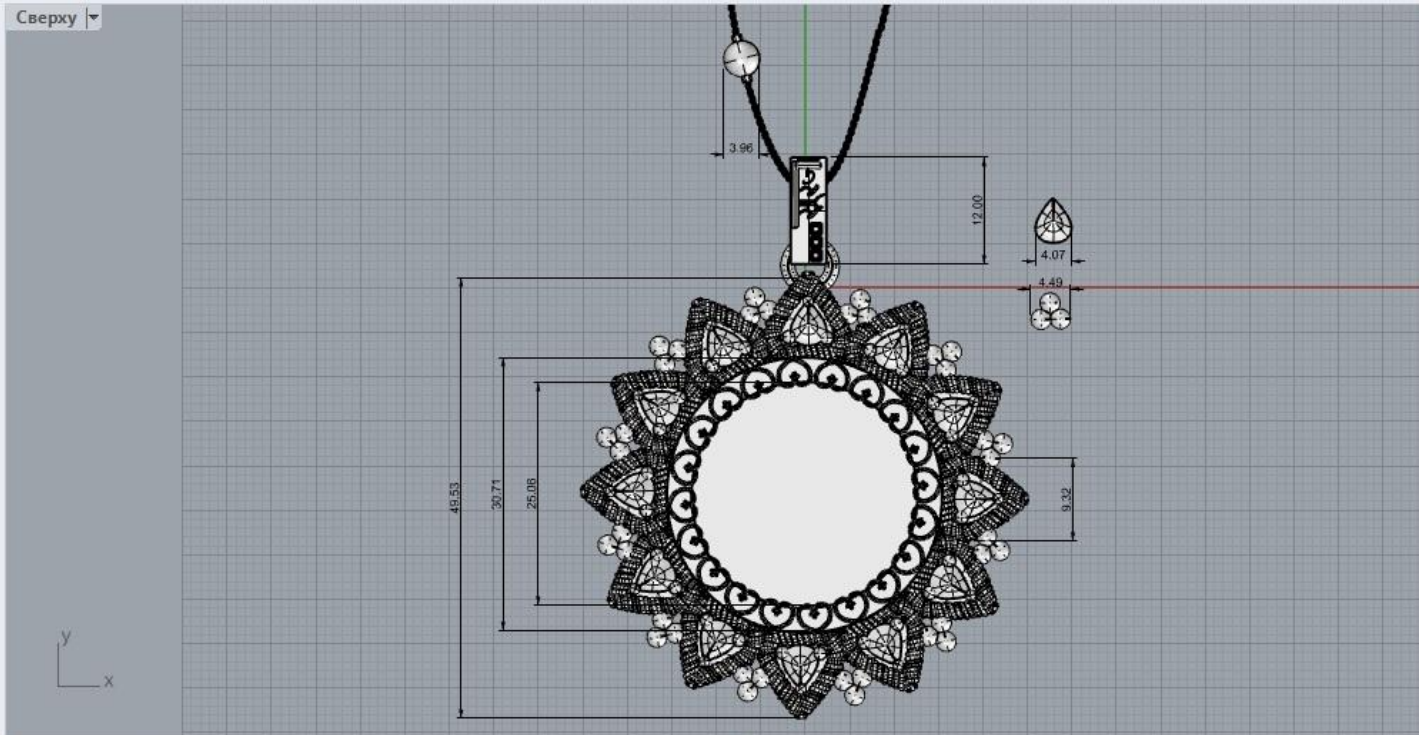



# Кольцо



# Кольцо

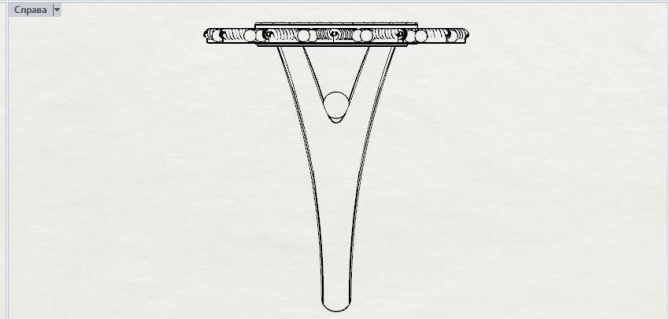
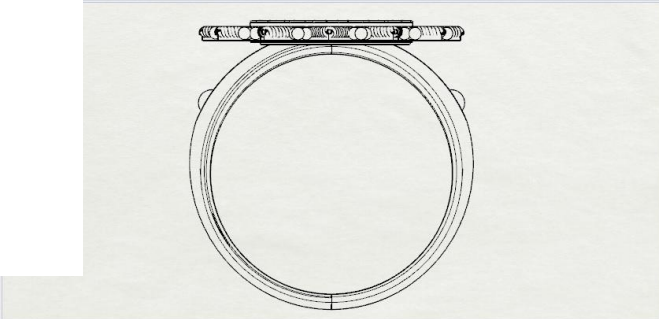
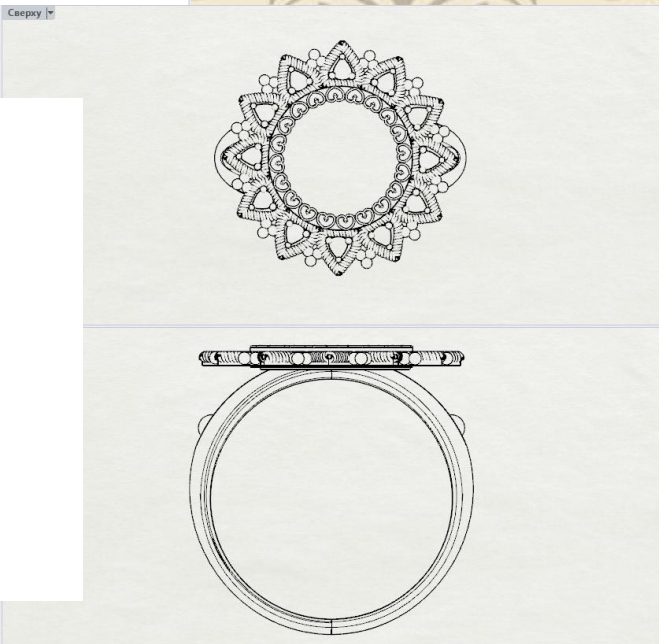
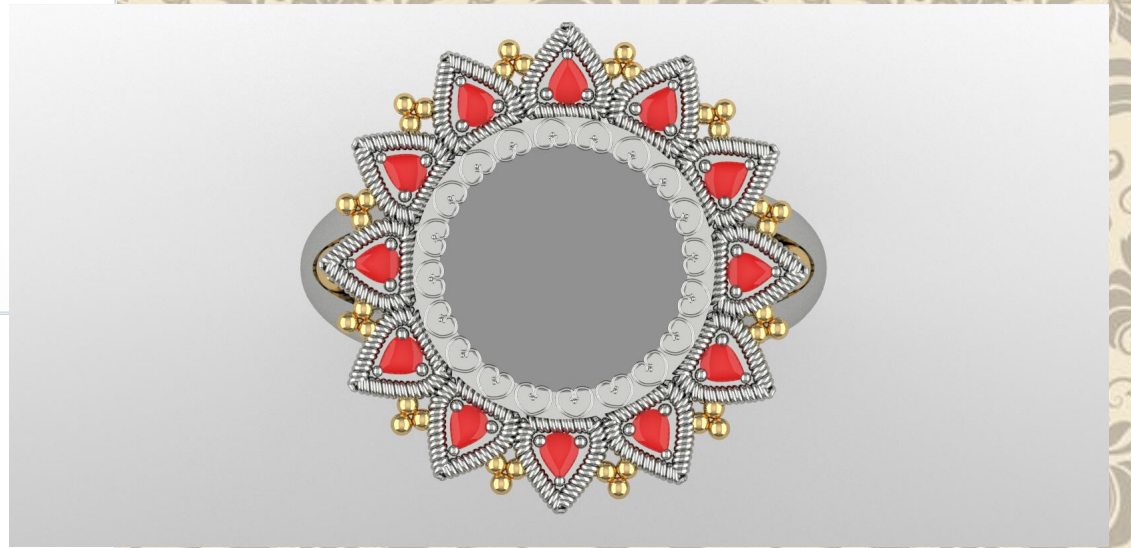



# Размеры кольца

Сверху ▾

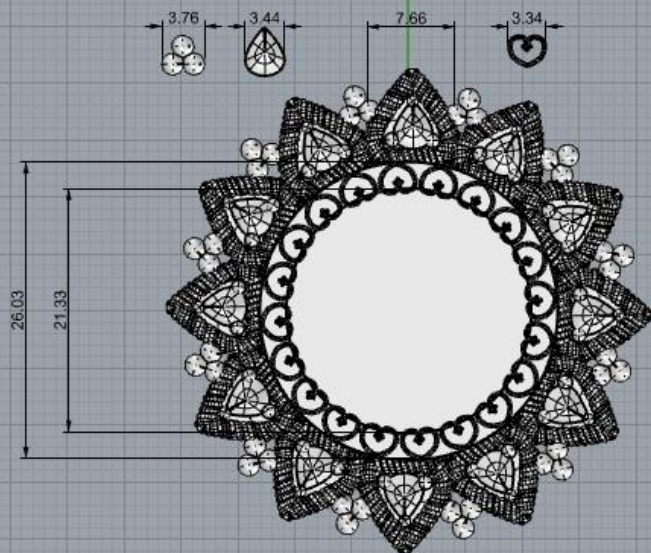

Перспектива ▾

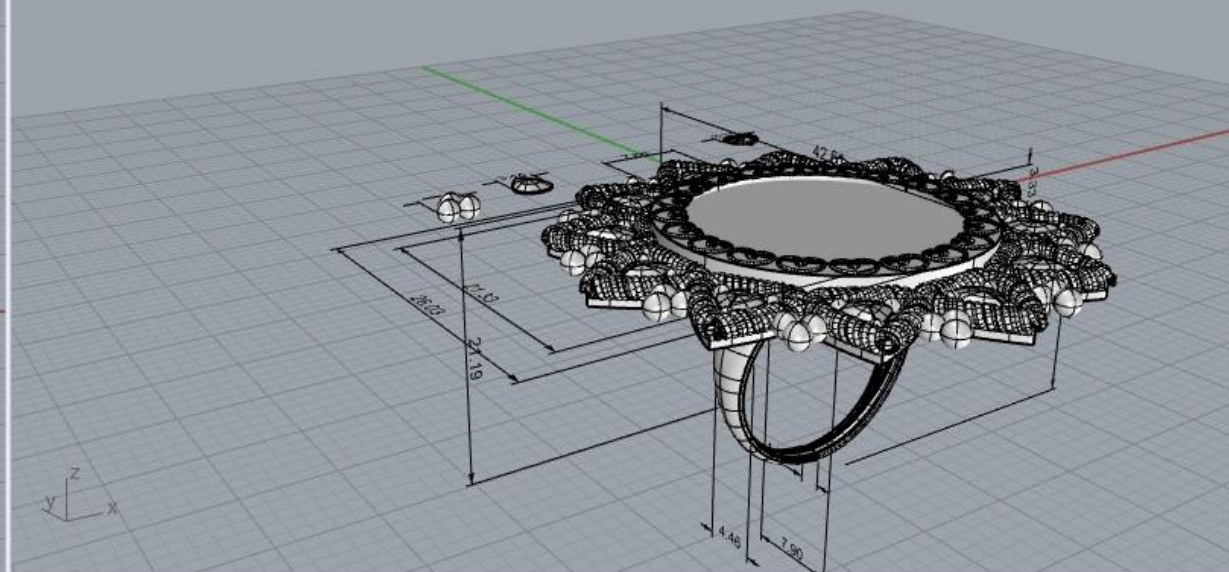

Спереди ▾

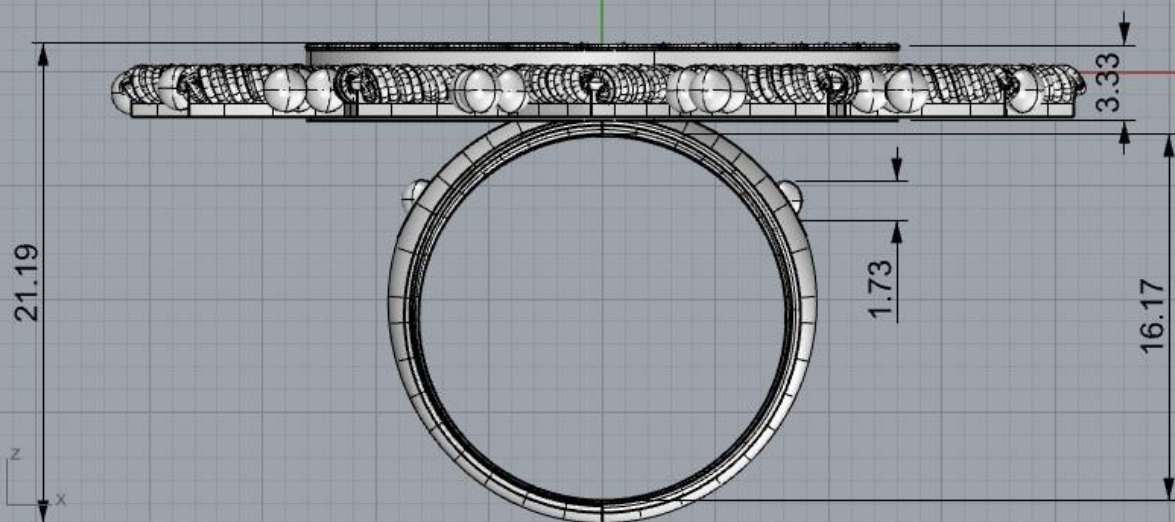

Справа ▾

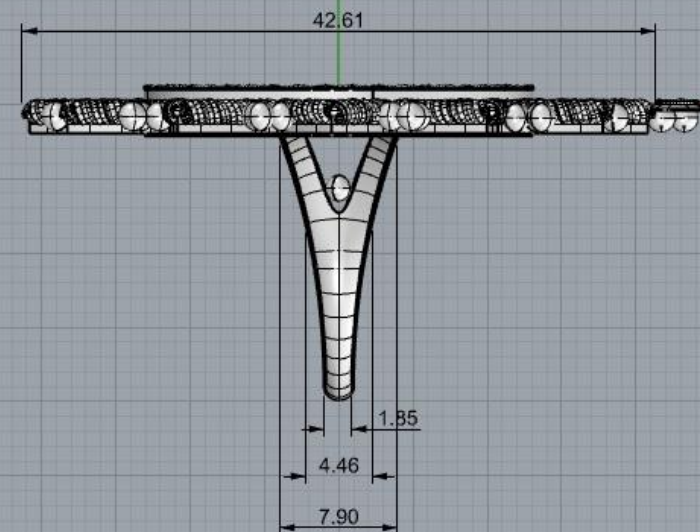



# Серьги

- В конструкции серег есть не только символы солнца, и листьев, но так же я решила добавить туда цепочку со вставкой из золотых бусин, она символизирует гибкость, утонченность, легкость, а в совокупности с золотыми бусинами гармонию, тепло и бессмертность носителя данных серег.
- Так же как и к кулону, к серьгам я добавила обозначение на языке Хинди «солнце»

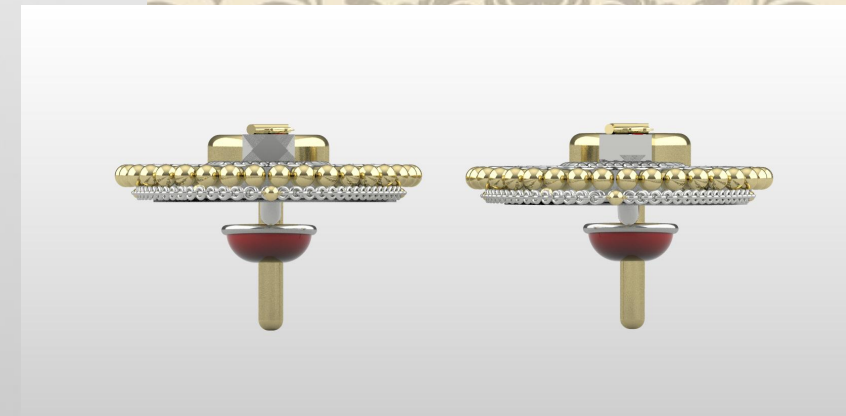
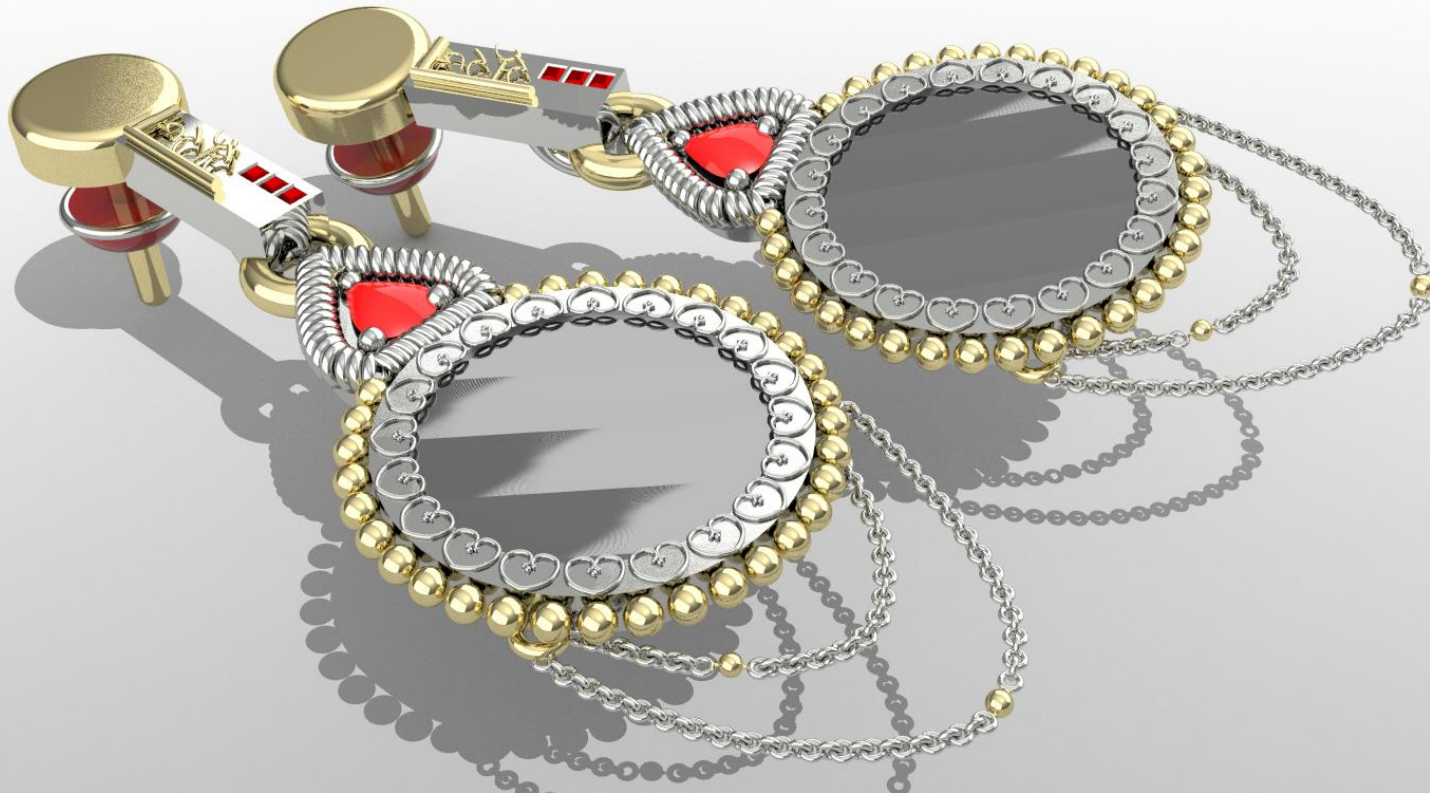



# Серьги.

Сверху ▾



Перспектива ▾



Спереди ▾



Справа ▾



# Размеры серег.

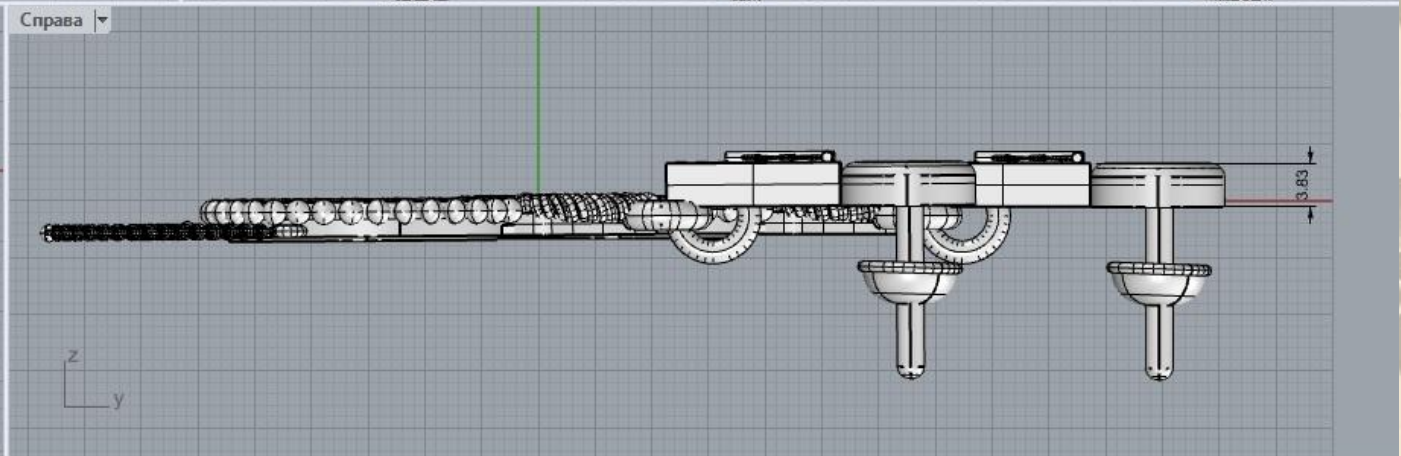
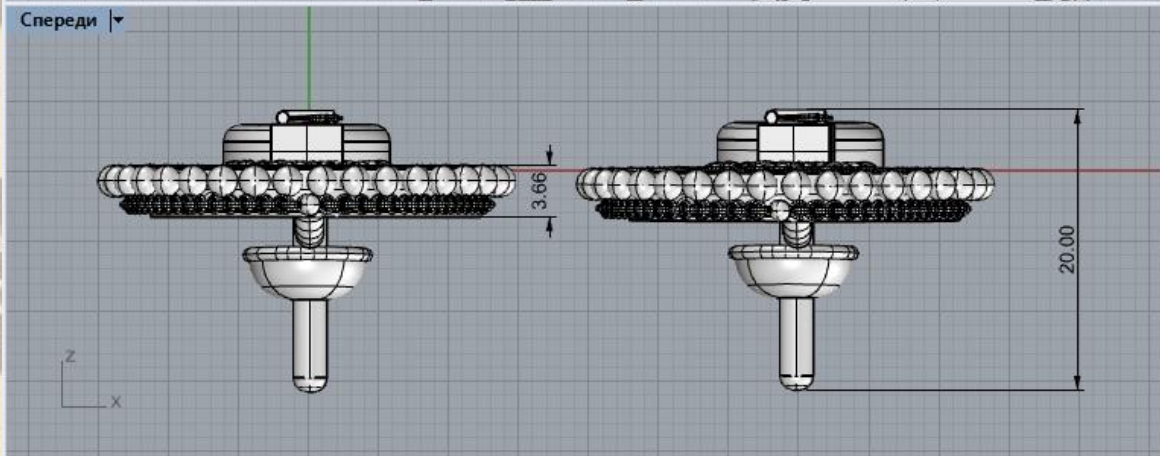
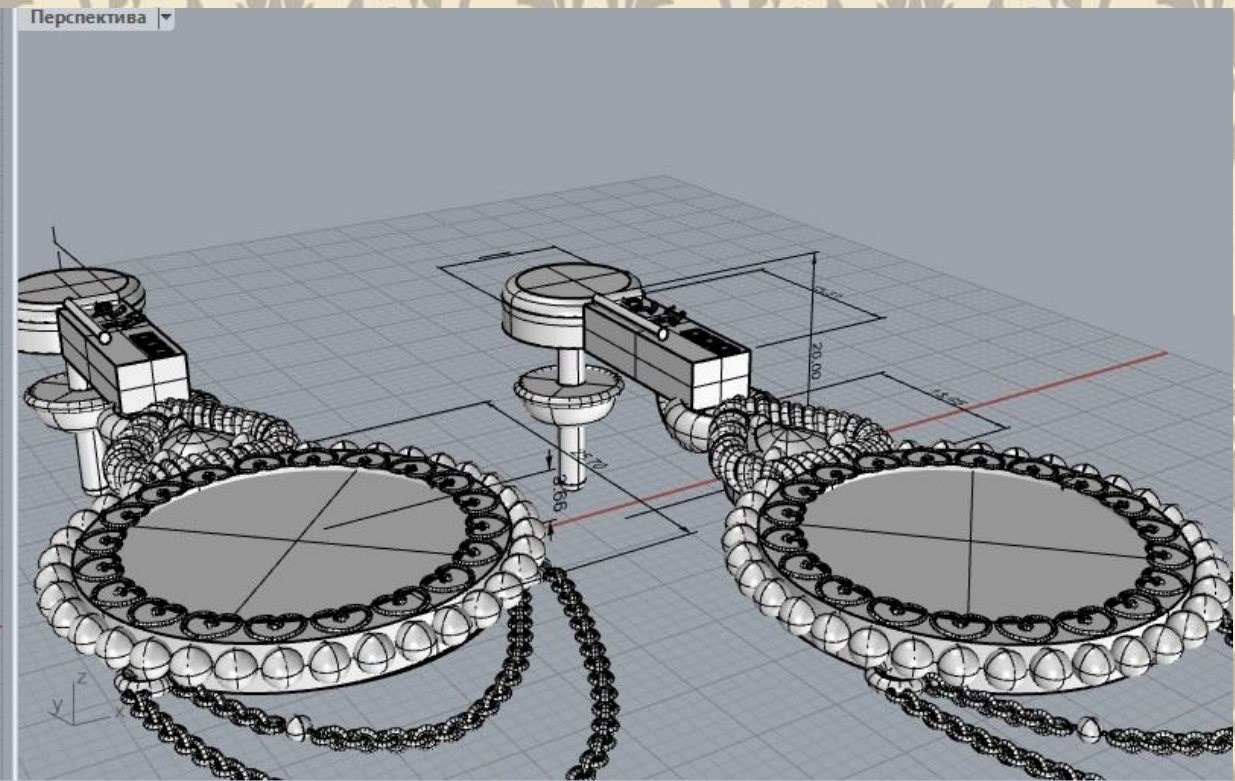
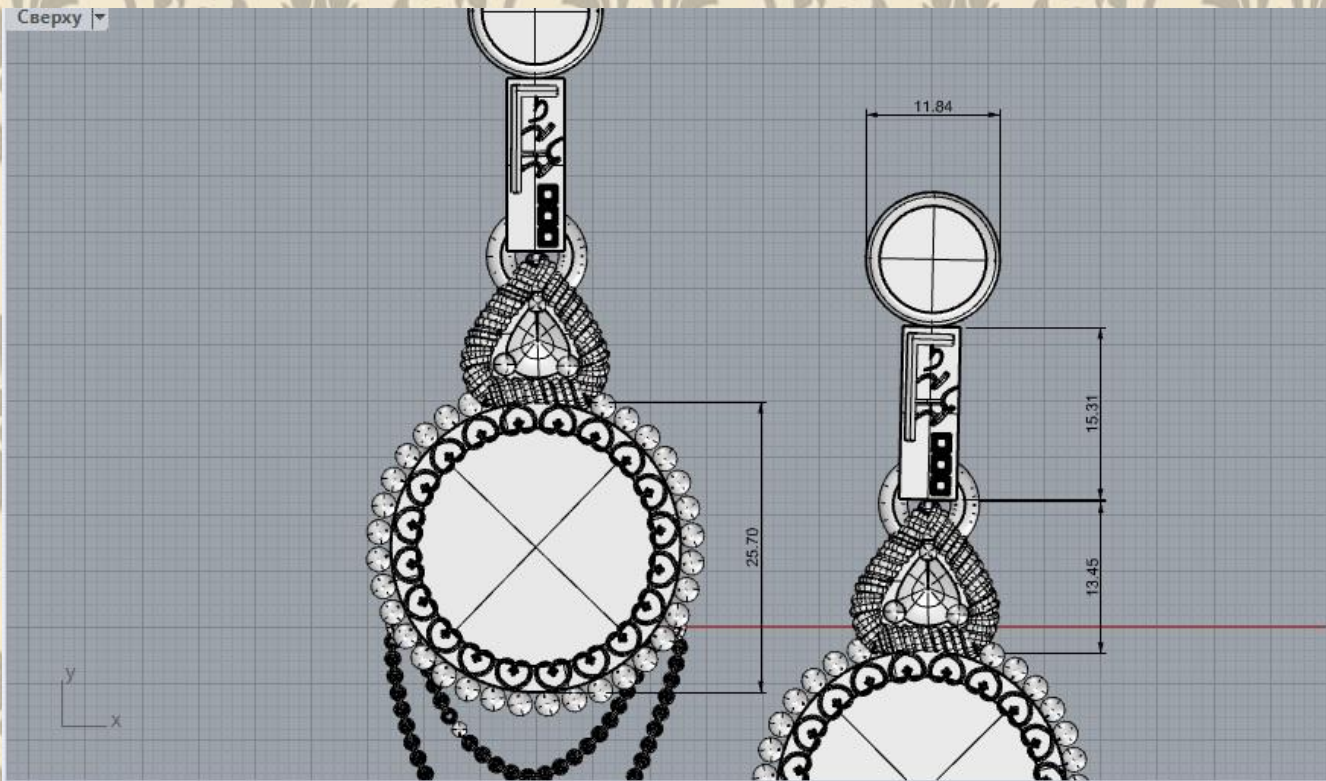



# Техника изготовления индийского комплекта

Данный комплект будет вырезан из воска, и выполнен в технике литье с последующей ручной доработкой(зернь, цепочка, буквы солнце, вставки, мелкие элементы на оправе зеркала)







