

Разметка заготовок из древесины

Разметка -нанесение линий контура
будущего изделия.

Заготовка должна быть размерами чуть большими габаритных размеров детали.

Избыточный слой заготовки, подлежащий удалению при последующей обработке режущим инструментом, называется **припуском**.

Разметку выполняют

карандашом с помощью:

- Линейки
- Угольника или малки
- Циркуля или рейсмуса

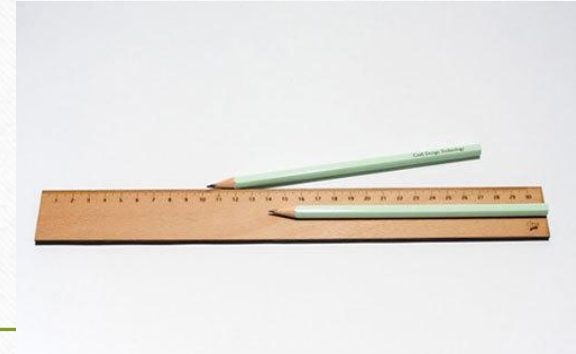

Последовательность разметки:

(на примере плоской прямоугольной детали)

1. Выбирают наиболее ровную из двух плоскостей заготовки- **базовую**
пласть

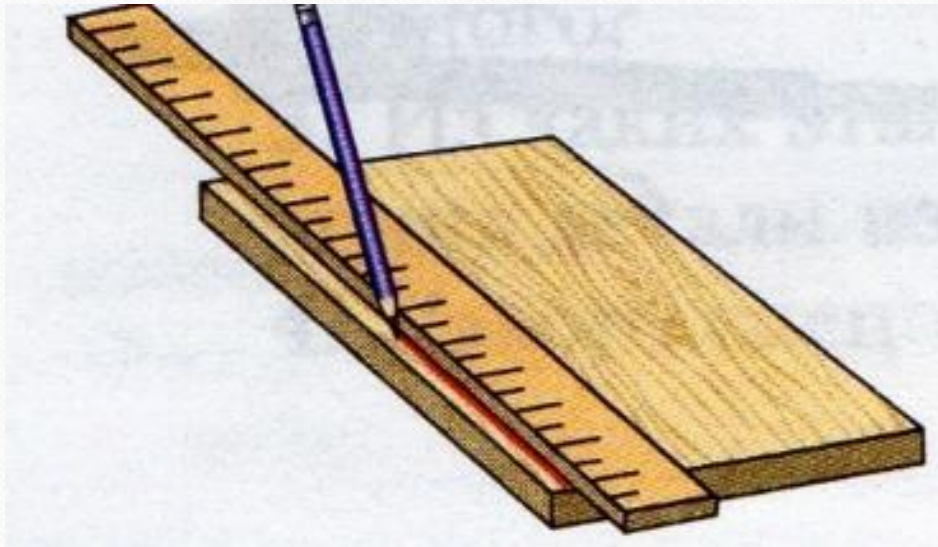

2. От базовой пласти рейсмусом размечают необходимую толщину заготовки

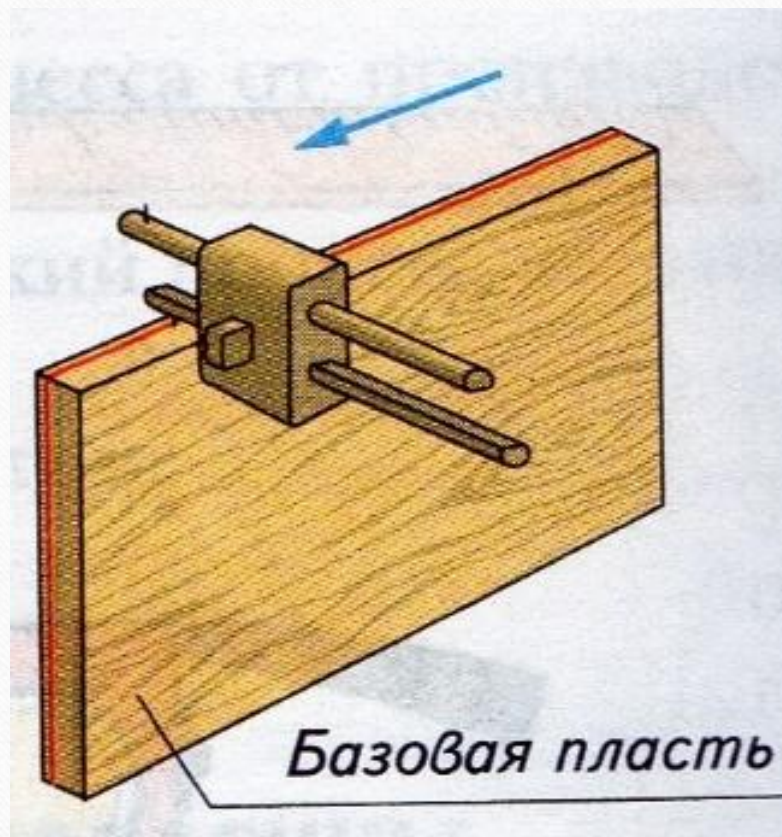

3. При помощи рубанка получают ровную кромку- **базовую кромку**, от которой пойдет дальнейшая разметка

4. По угольнику под прямым углом к базовой кромке карандашом проводят линию на расстоянии примерно 10 мм от торца заготовки



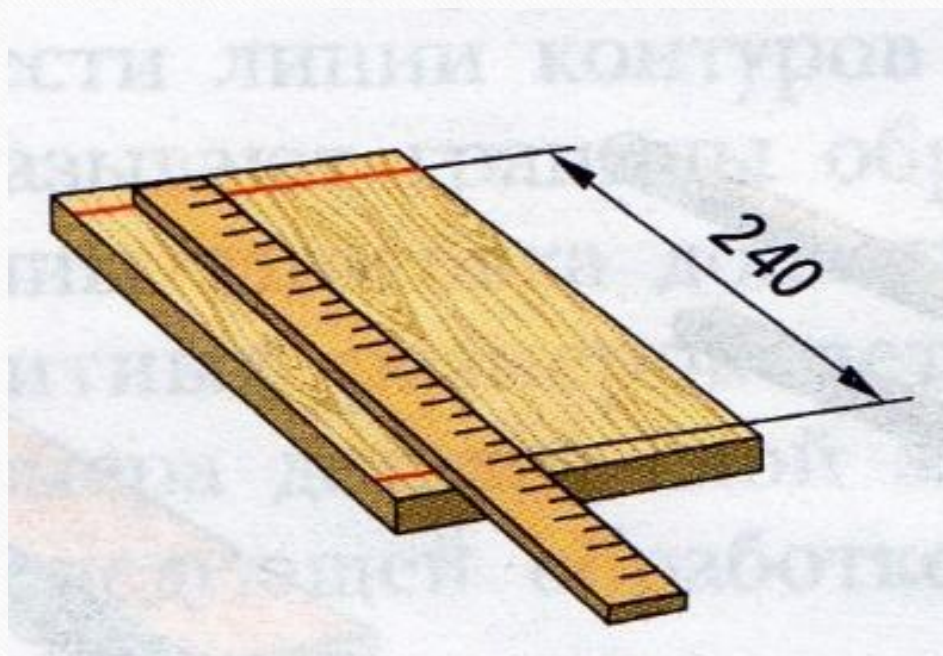

5. От полученной линии по линейке отмеряют длину детали и отмечают ее карандашом

6. Прикладывая угольник к базовой кромке и совмещая его с проведенной карандашом отметкой, проводят вторую линию, параллельную первой

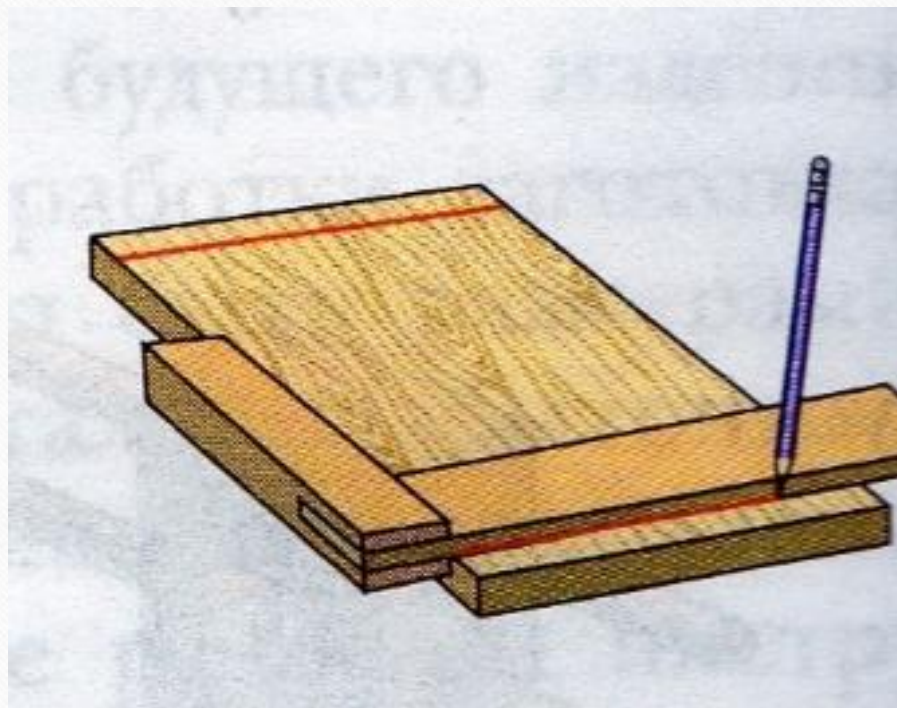

7. На обеих линиях по линейке отмеряют и отмечают карандашом ширину детали

8. Полученные метки соединяют линией

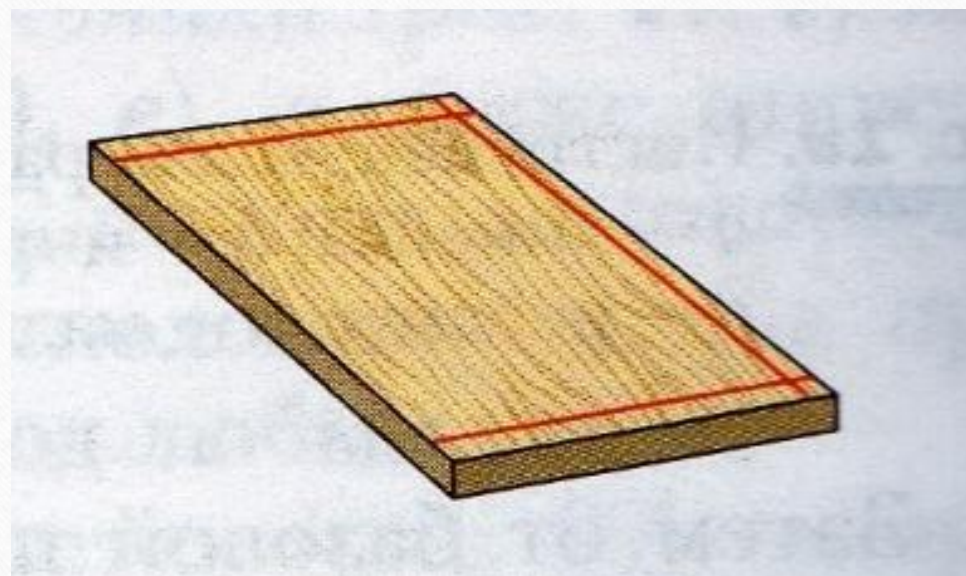
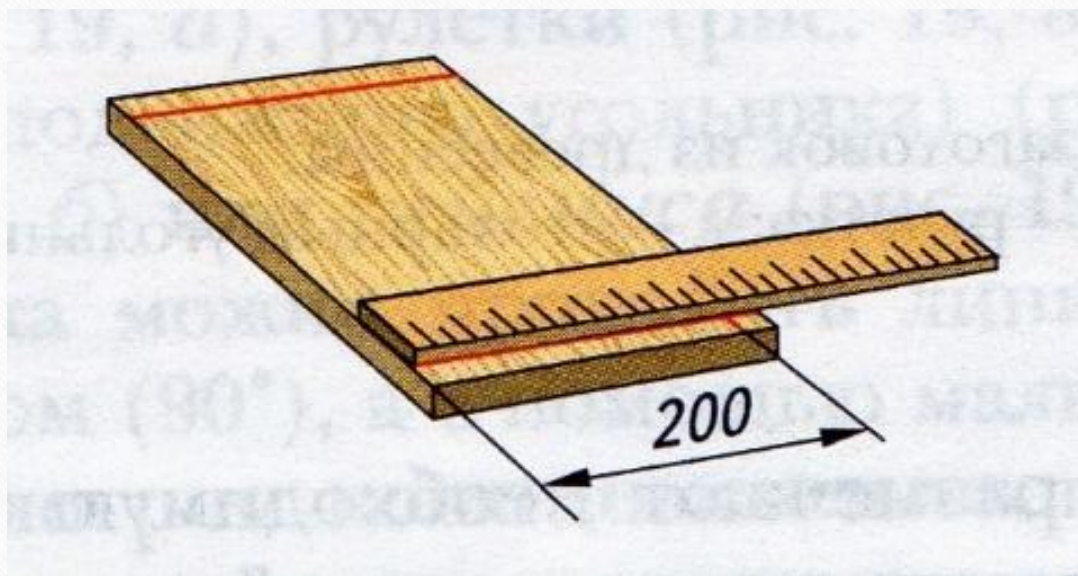

9. Размеры имеющегося в детали выреза размечают с помощью угольника

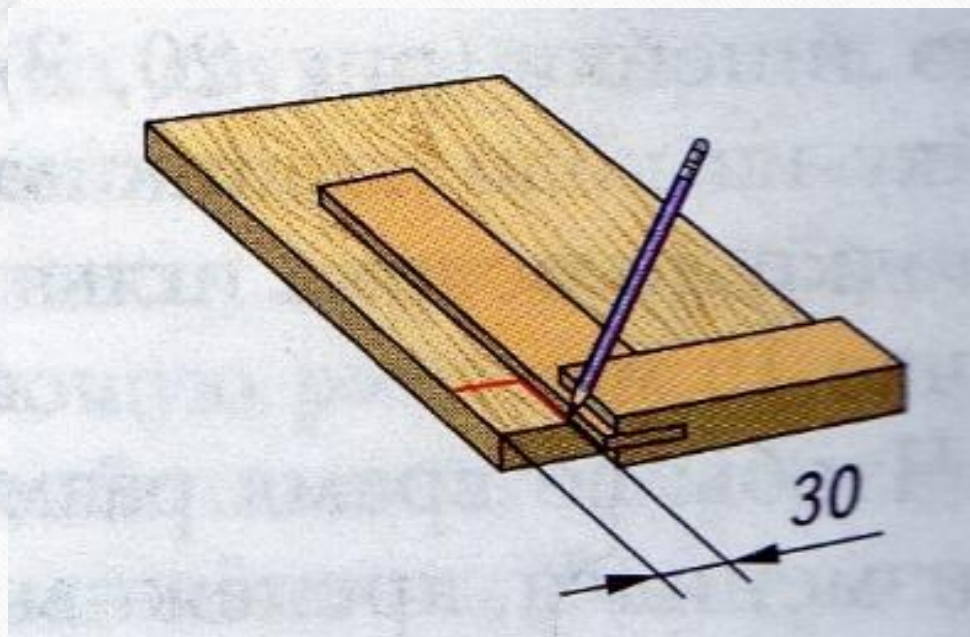
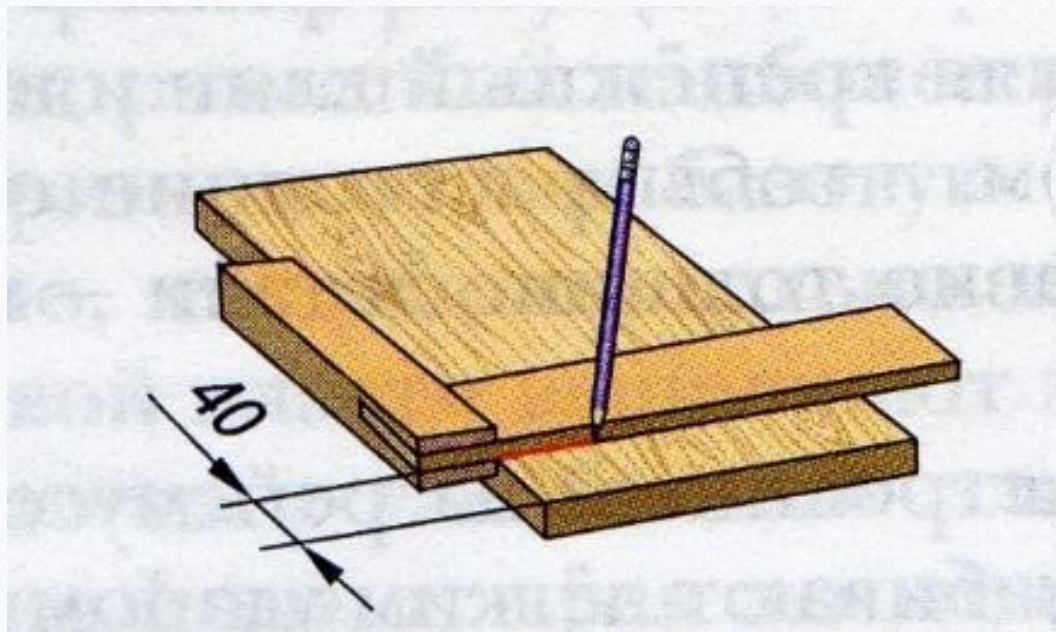

Если необходимо разметить деталь с криволинейными контурами или несколько одинаковых деталей, то применяют **шаблон**-образец, повторяющий форму детали.

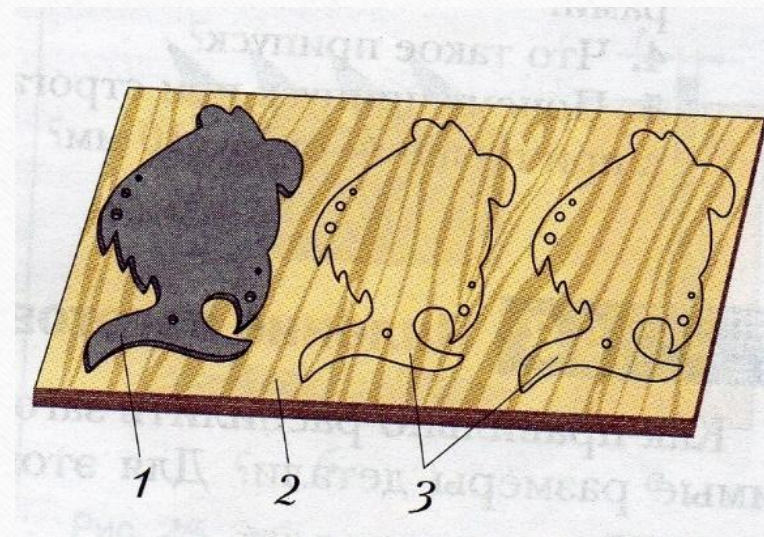
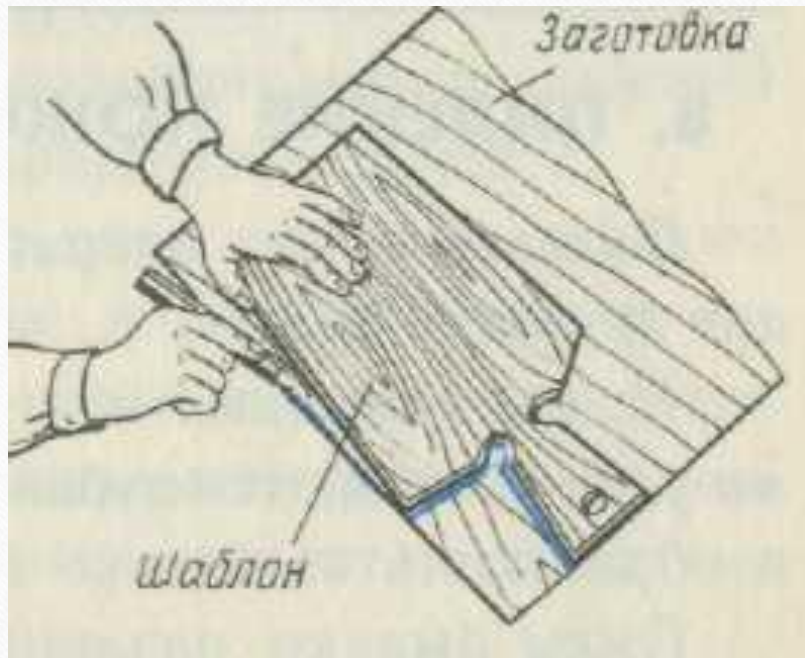

1-шаблон
2-заготовка
3-размеченные контуры детали

Разметка заготовок из древесины