



<http://philatelia.ru/classik/artists/?id=116>

Леонардо Да Винчи
(Leonardo Da Vinci)
(1452-1519)

ТЕНИ

Рельефность «происходит от теней и светов или, другими словами, от светлого и темного. Итак, кто избегает теней, избегает славы искусства»

Форма предмета воспринимается точнее, когда *предмет освещен* и на его поверхности образуется *светотень*

Изображение светотени на проекционных чертежах состоит из двух графических операций:

- «*геометрия теней*»;
- «*изображение светотени*» («*отмывка*»)

Характер светотени зависит от *положения предмета относительно источника света* и *направления лучей к поверхности*

ВОЗДУШНАЯ ПЕРСПЕКТИВА

Чем освещенное место *ближе к зрителю*, тем оно кажется *светлее и ярче*, а чем *дальше* – тем *бледнее и мягче*

Светотеневой контраст (различие между *освещенной и теневой частью предмета*) по мере удаления от зрителя *погашается*, делается *менее резким*

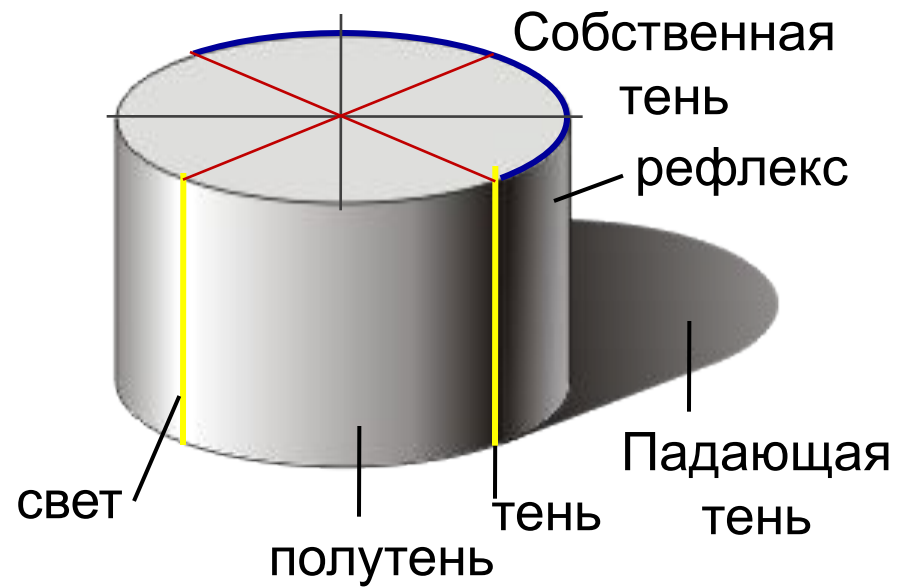
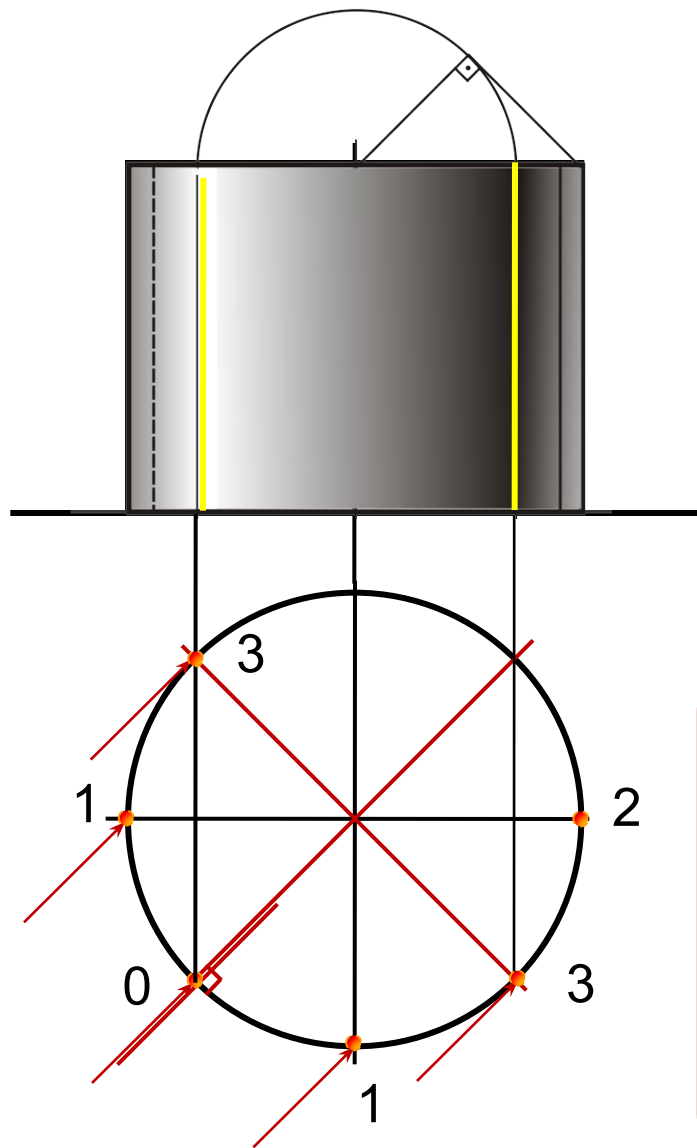

- 0 – самое светлое место (*блик*)
- 1,1 – участки равной освещенности
- 3 – самое темное место (*граница света и тени*)
- 3-0-3 – освещенная часть поверхности
- 2 – зона рефлекса
- 3-2-3 – собственная тень