

ОБРАБОТКА ОТДЕЛОЧНЫХ ДЕТАЛЕЙ

**Технические условия и
последовательность обработки и
соединения с изделием отделочных
деталей и узлов: сборок, оборок,
воланов, рюш, буф.**

Жабо

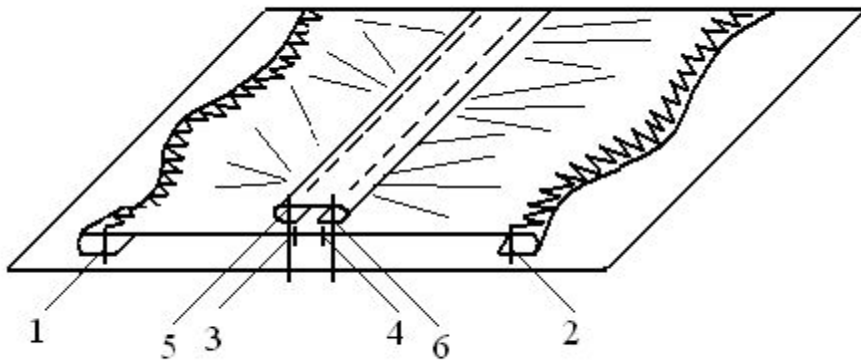

- выполняют из кружев или легкой ткани.
- Жабо может состоять из нескольких рядов оборки и быть съемным или несъемным.
- Обработанную по отлетным краям деталь (строчки 1, 2) строчат двумя строчками 3 и 4 для образования сборок.
- Жабо соединяют с полоской ткани, края которой подгибают, заутюживают, наметывают и настрачивают на жабо (строчки 5, 6).



СПАСИБО ЗА ВНИМАНИЕ!