

SoST — 2015 Октябрь / Ноябрь

Тема: В9 — Указание по аварийной разблокировке с помощью торцевого ключа

Порядок действий: Разблокировка механизма блокировки трансмиссии на стоянке

Spannungsversorgung des park-by-wire-Systems vorhanden sein. Auch zum Halten der Parksperr-OFF-Stellung muss ausreichend ATF-Druck oder eine ausreichende Spannungsversorgung des Parksperr-Haltemagneten vorhanden sein.

Die Notentriegelung dient bei Fehlfunktionen dazu, die Parksperr auslegen zu können oder bei länger erforderlicher Parksperr-OFF-Stellung zum Halten der P-OFF-Stellung.

- ▶ Generell, wenn das Fahrzeug abgeschleppt werden muss.
- ▶ Wenn aufgrund einer Fehlfunktion die Parksperr nicht elektrohydraulisch entriegelt wird.
- ▶ Wenn bei ungenügender Bordspannung das Fahrzeug rangiert/bewegt werden soll.
- ▶ Wenn der Verbrennungsmotor nicht läuft und das Fahrzeug rangiert/bewegt werden muss, z. B. in der Werkstatt!
- ▶ Zur Funktionsprüfung nach Montagearbeiten an Bauteilen der Notentriegelung.

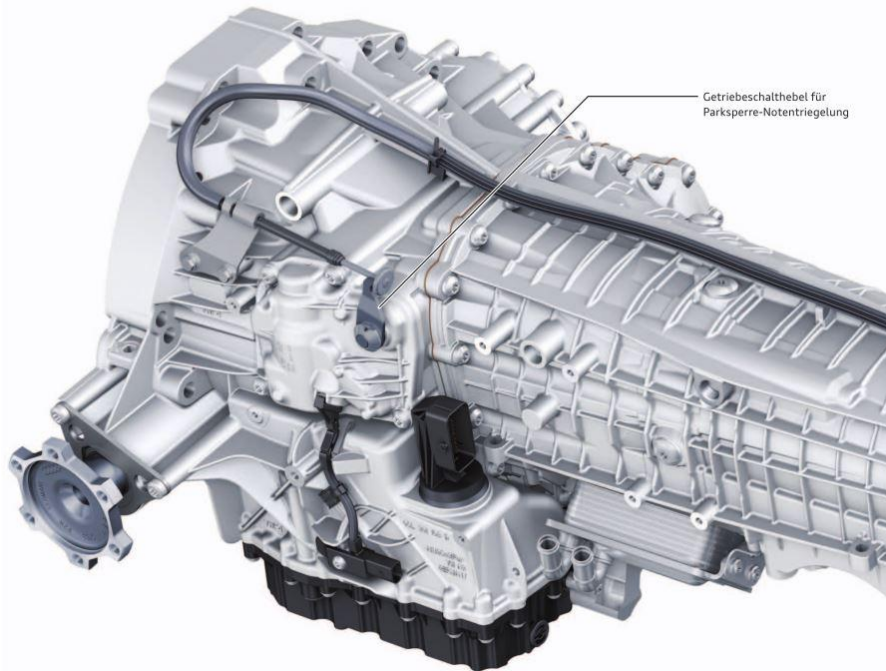

Reduzierung der Körperschallübertragung



Bordwerkzeug. Nach Entfernen der Gummieinlage mithilfe ein Schraubendrehers die Abdeckung entfernen – siehe Bild 644_01 Die Vorgehensweise ist in Position (1) und (2) gezeigt.

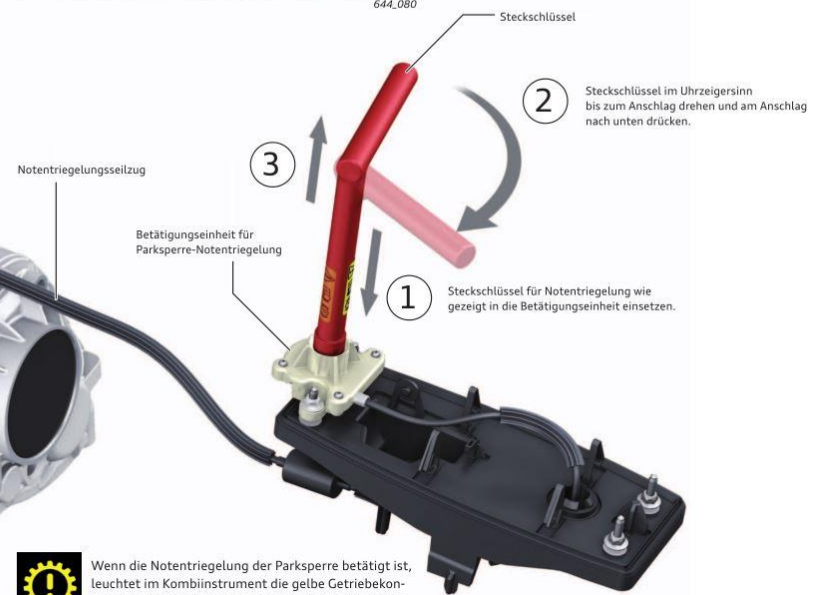

Wenn die Notentriegelung der Parksperr betätigt ist, leuchtet im Kombiinstrument die gelbe Getriebekontrollleuchte und die Fahrstufenanzeige **N**. Zusätzlich erscheint der Hinweis im Kombiinstrument: „Wegrollgefahr! P nicht möglich. Bitte Parkbremse betätigen.“

③ Aufheben der Notentriegelung (P-ON-Stellung)

Порядок действий: Разблокировка механизма блокировки трансмиссии на стоянке

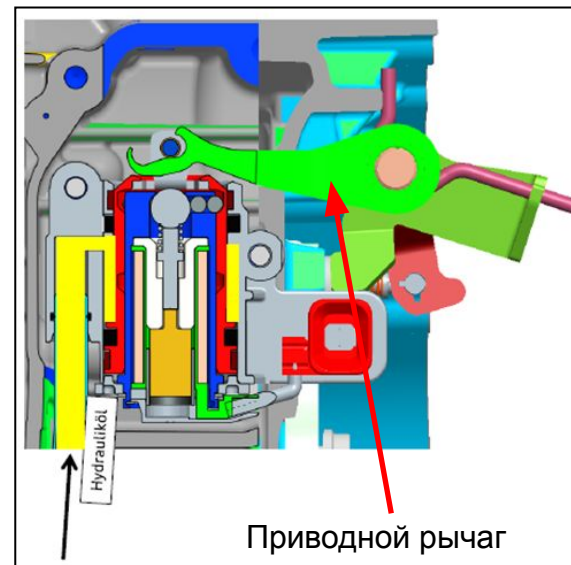
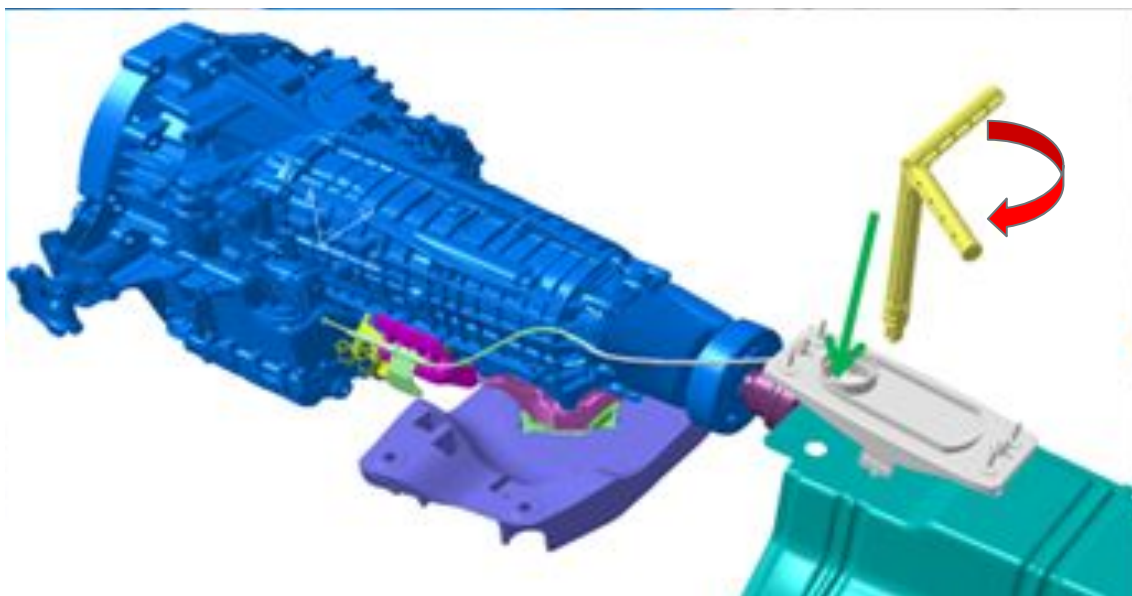

- ▶ Повернуть ключ для разблокировки на 120° по часовой стрелке до упора.
- ▶ Теперь прижать ключ для разблокировки вниз.
 - ▶ При этом пружина натягивает приводной рычаг.
- ▶ Механизм аварийной разблокировки зафиксирован => Селектор установлен в положение N.
- ▶ Торцевой ключ не извлекать.

- ▶ Указание: Поворачивать ключ против часовой стрелки запрещается => Опасность повреждений!

Порядок действий: Блокировка механизма блокировки трансмиссии на стоянке

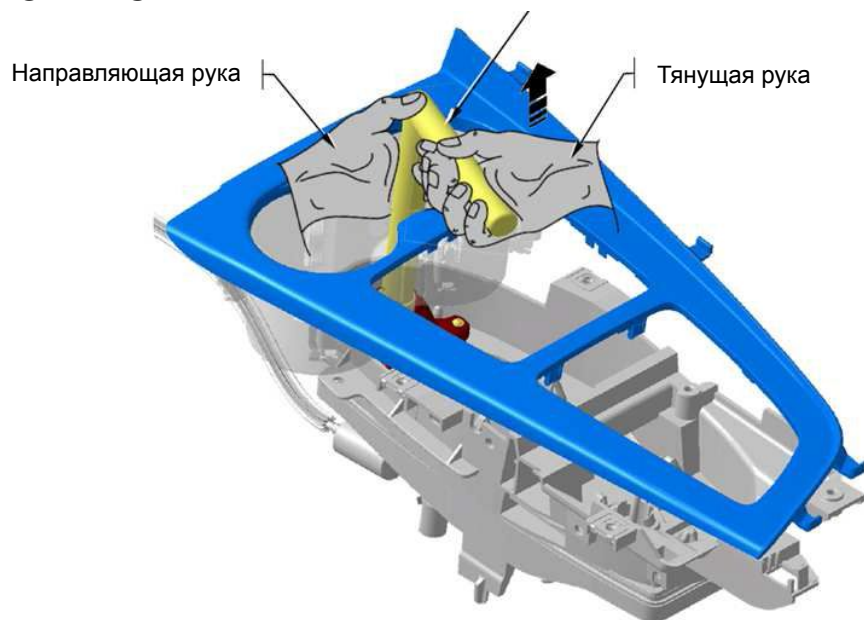

- ▶ Уменьшение усилия отпускания и облегчение использования => Предупреждение последующих повреждений.
 - ▶ Нажать педаль тормоза.
 - ▶ Запустить двигатель.
 - ▶ Последовательно переключить селектор в положения N > D > N.
 - ▶ Выключить двигатель.
 - ▶ Взяться за торцевой ключ двумя руками.
 - a) Осторожно потянуть ключ вверх примерно на 5 мм;
 - b) Медленно повернуть ключ против часовой стрелки до упора;
 - c) Извлечь ключ для аварийной разблокировки по направлению вверх => Селектор установлен в положение P.