

Рабочая инструкция сборки формы “Вилка стойки”

Инженер-конструктор : Заморов А.Ю.

Проверил: Никитин В.С.

Утвердил: Морозов В.В.

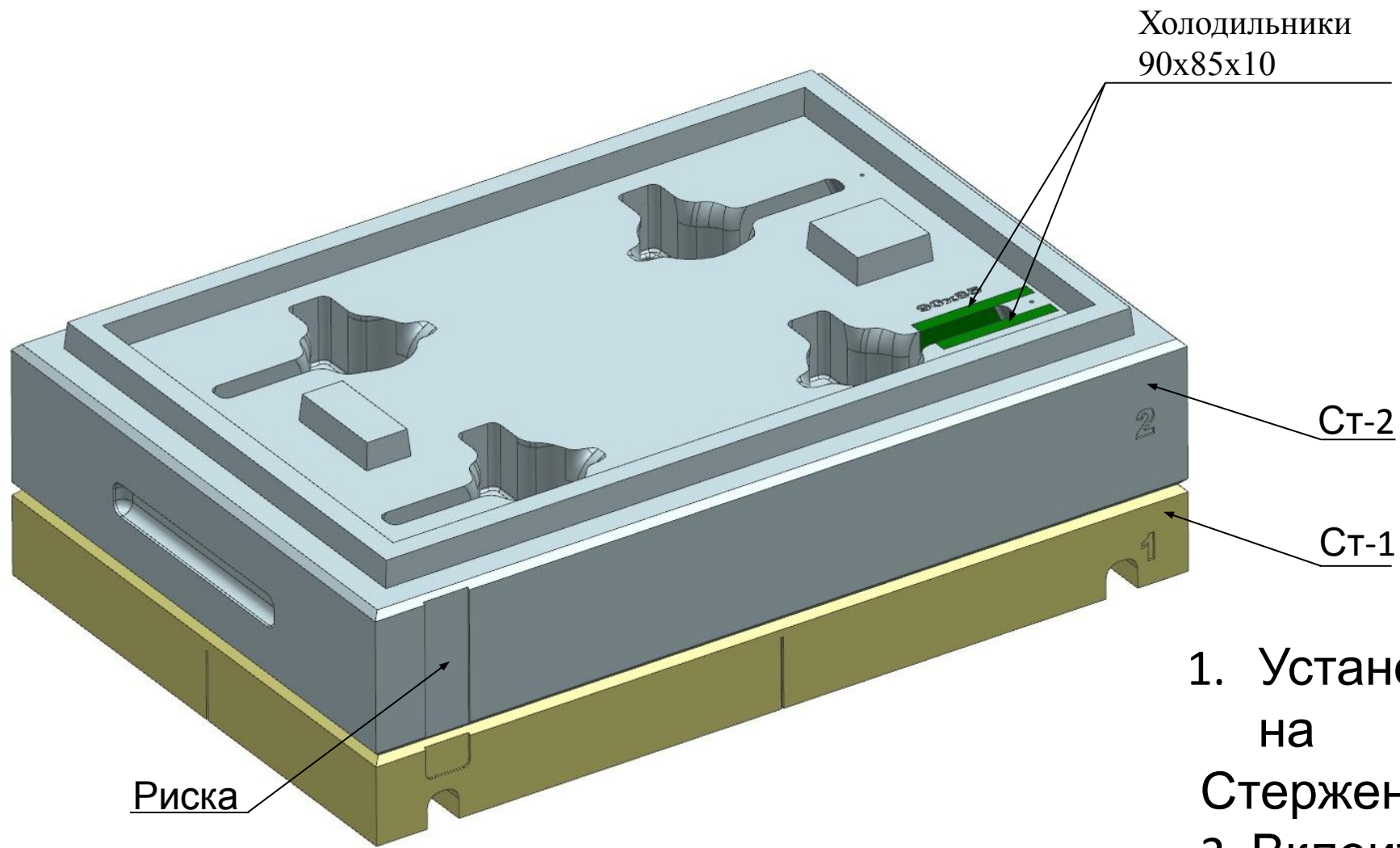

1. Установить Стержень 2 на Стержень 1;
2. Вклеить холодильники в обозначенные места;

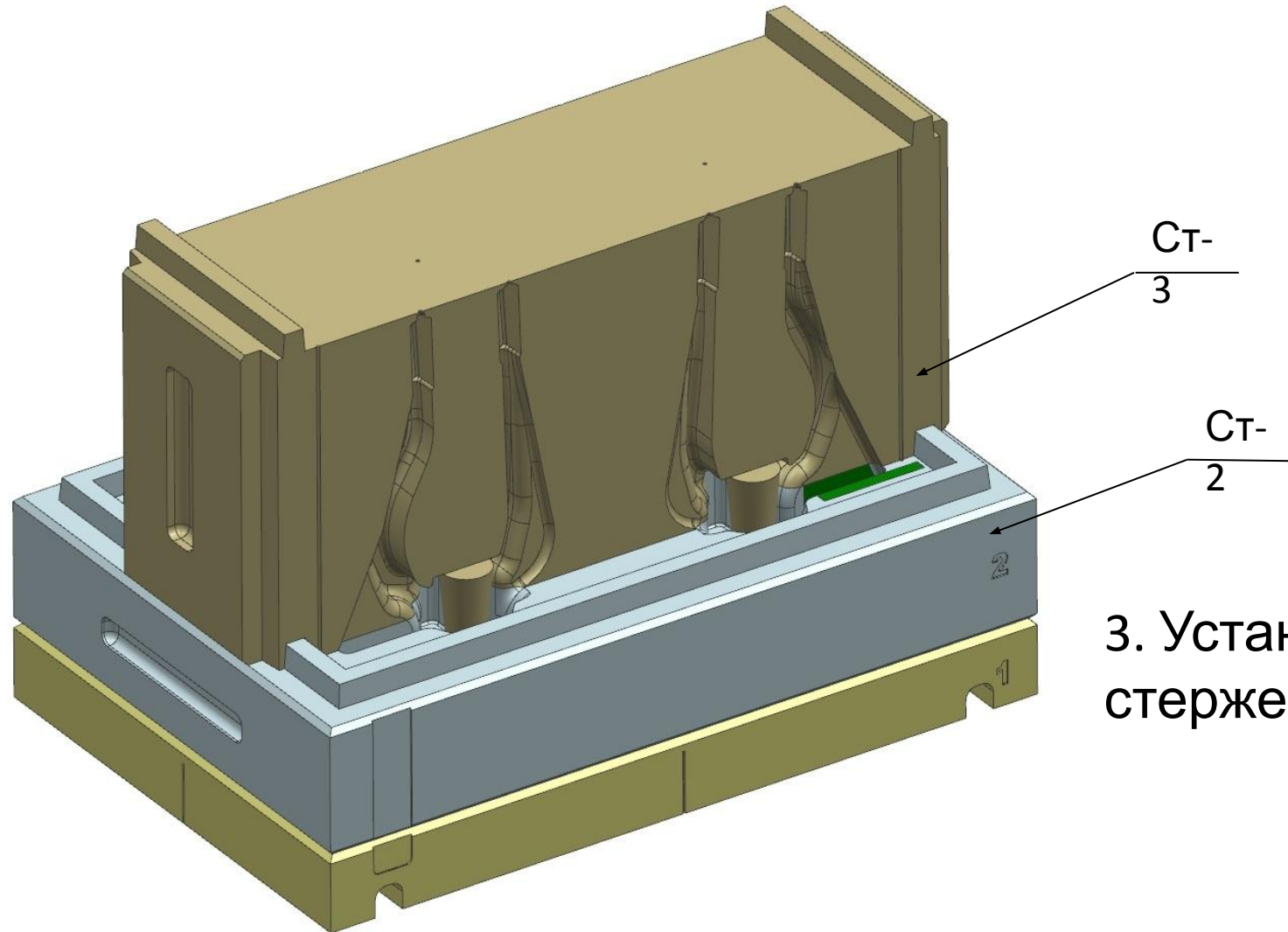

3. Установить Стержень 3 на стержень 2;

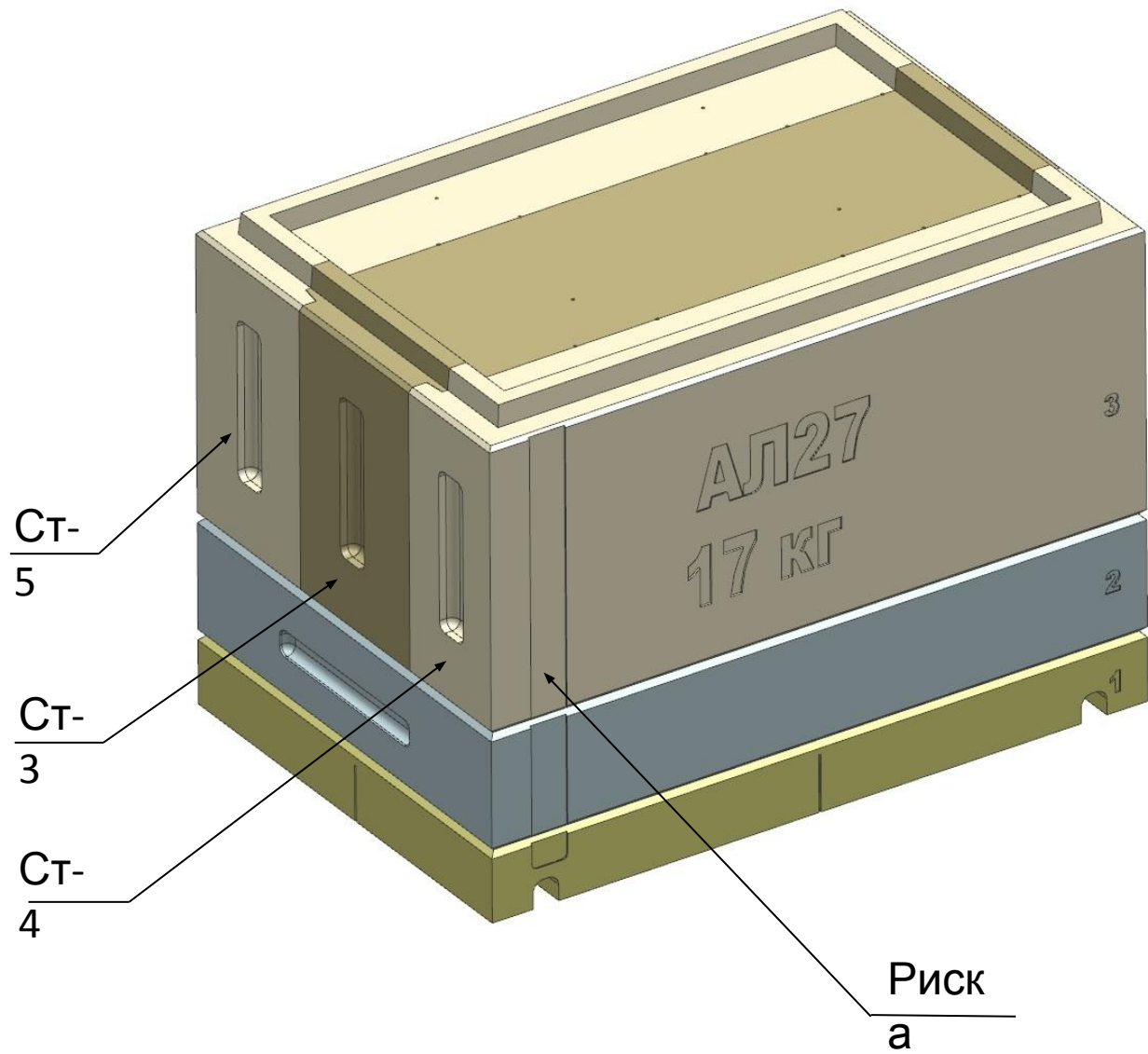

4. Установить Стержни 4 и 5 на стрежень 3;
5. Проверить совпадение риски на Стержнях 1,2,4.

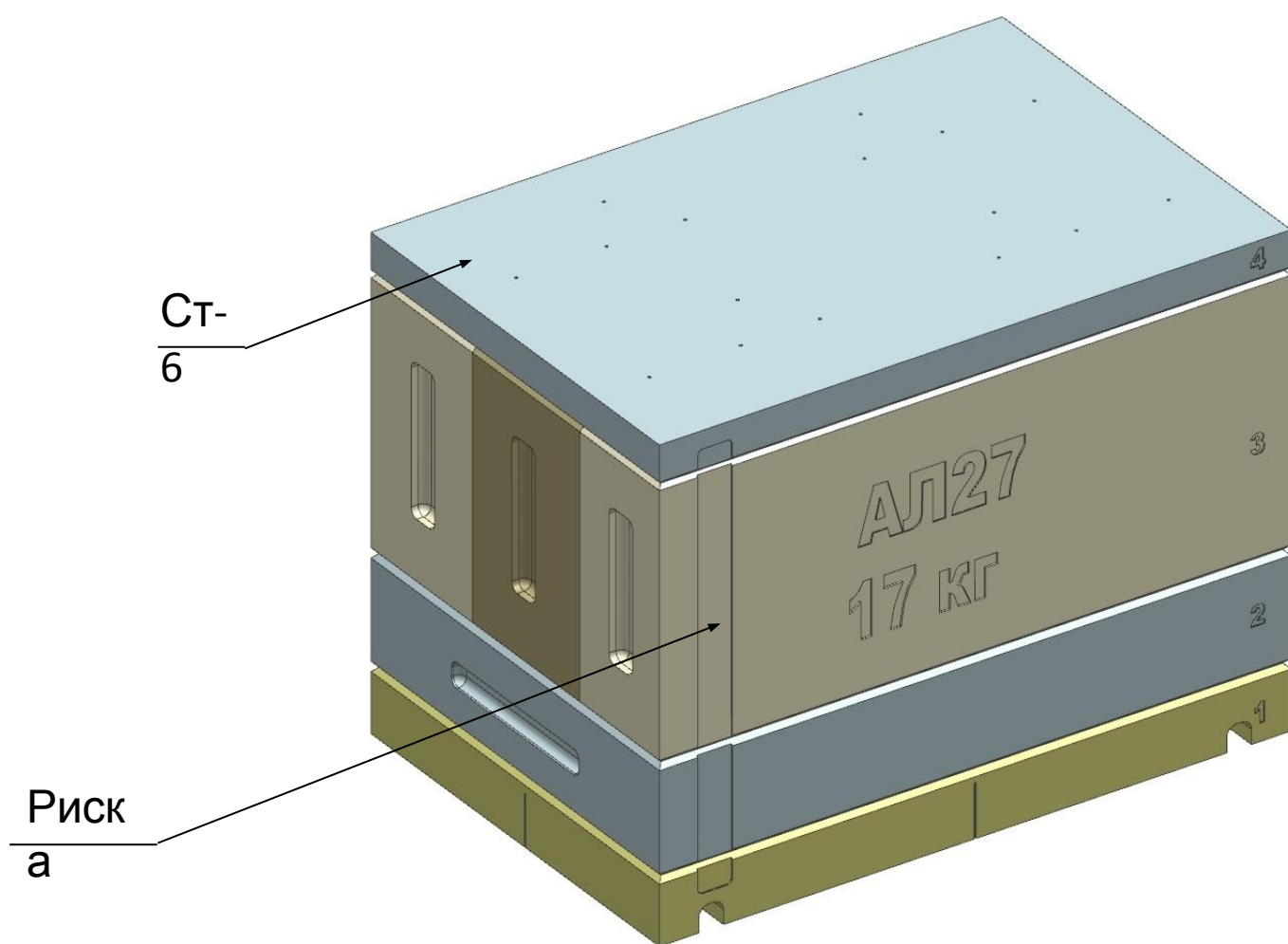

4. Установить Стержень 6 на стрержни
1,2,4;