

*** Происхождение
терминов в
образовательной
области
«Технология»**

**ОКООУСТ Клюквинская школа-интернат
учитель технологии Струков Сергей Николаевич**

Курск 2013 г.

* Термин верстак происходит от немецкого слова, которое в переводе означает мастерская.

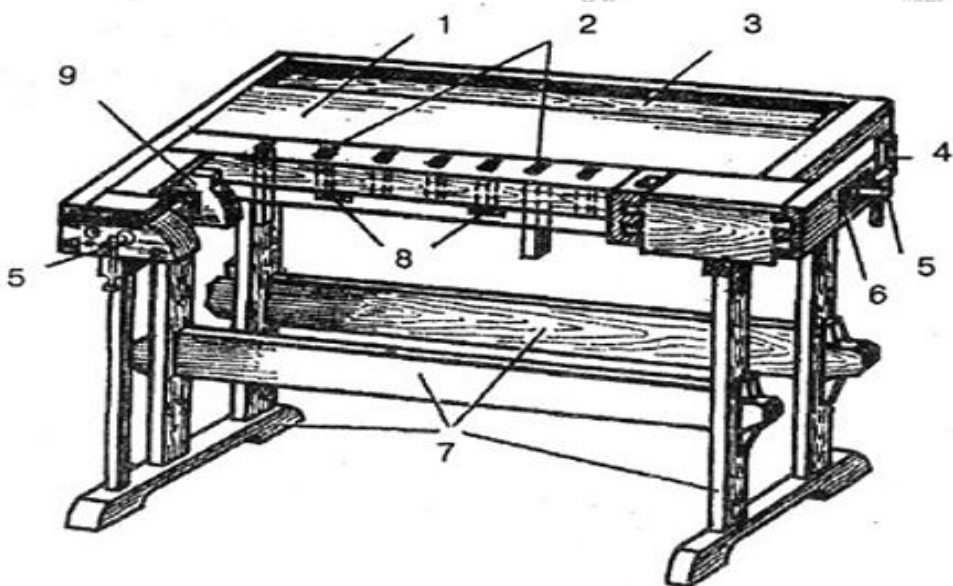

Термин **коловорот** происходит от польского слова коло - круг а термин дрель - от немецкого дриллен, означающего в переводе буравить.

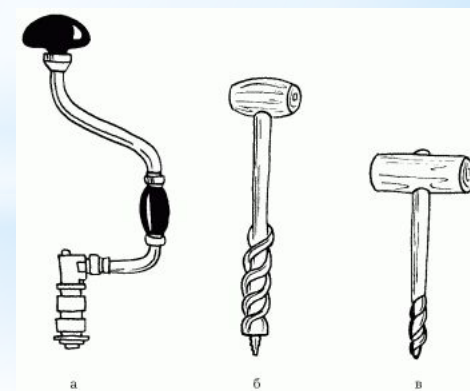
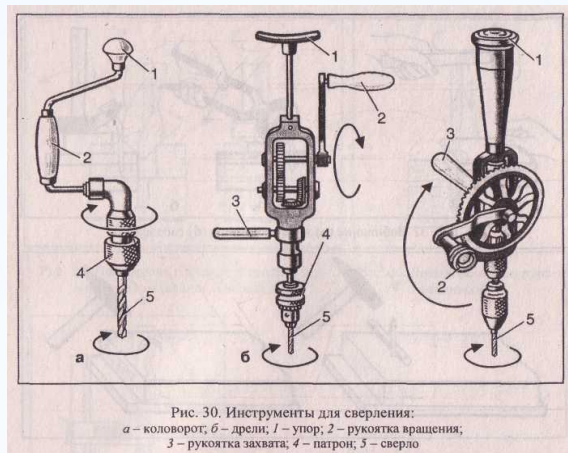
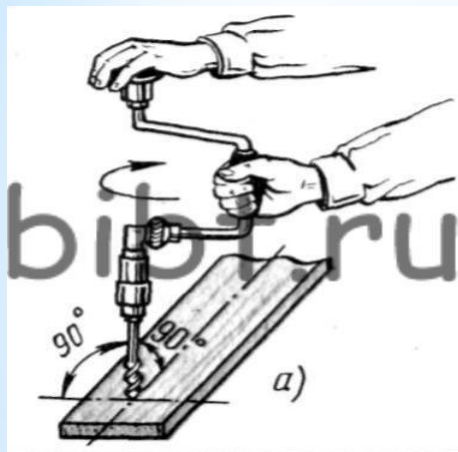

* Термин фаска - от французского слова, которое переводится как «грань»

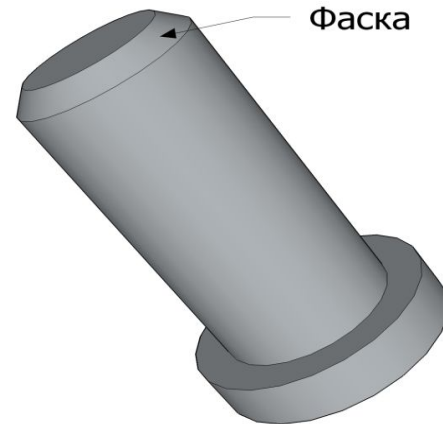

Термин *шпиндель* происходит от немецкого слова, которое переводится как «веретено»

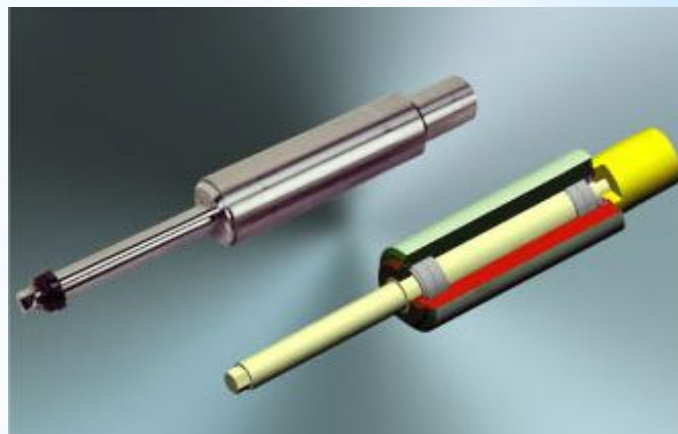

* Термин *пластичность* происходит от греческого слова, означающего «лепной, скульптурный».



Термин **штангерциркуль** состоит из немецкого слова « штанге» - «шест, жердь, стержень» и латинского « циркулус» - «круг». Термин означает : «стержень для измерения круга»

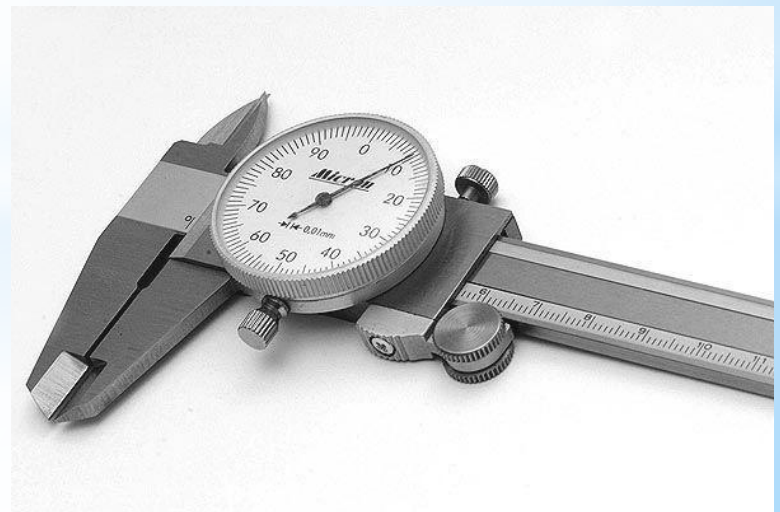
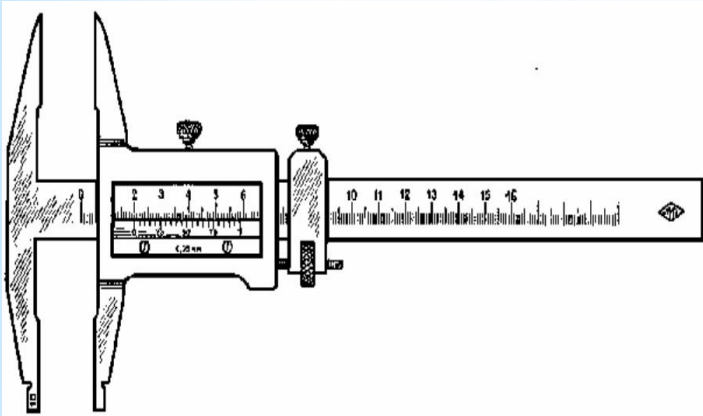

* Термин *шарнир* - в переводе с латинского означает «дверная петля».

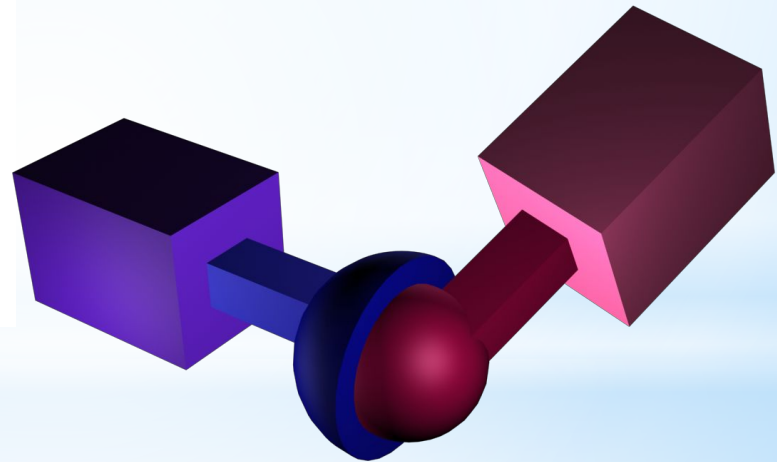

* Термины *цилиндрический* и *конический* происходят от греческих слов , означающих в переводе соответственно «катаю, вращаю» и «острая верхушка».

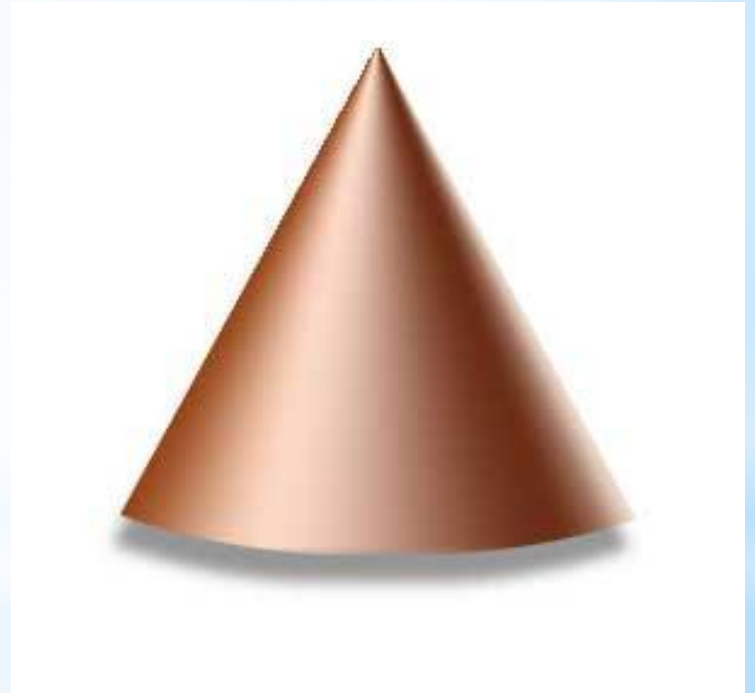
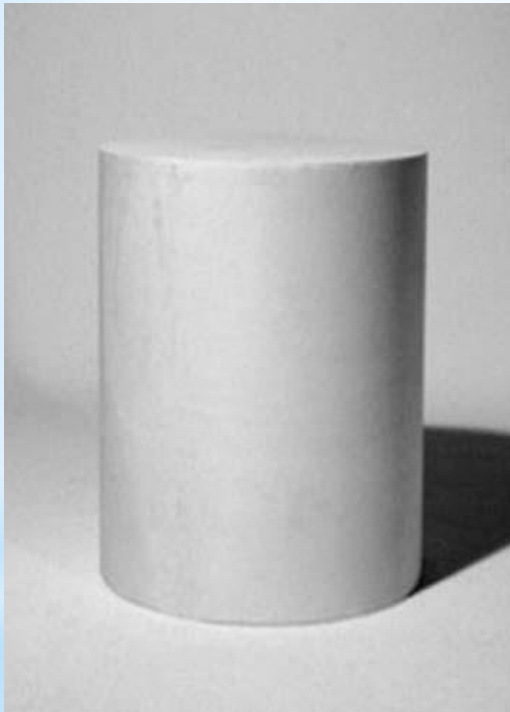

* Термин **булат** произошел от персидского «пулад» - сталь.

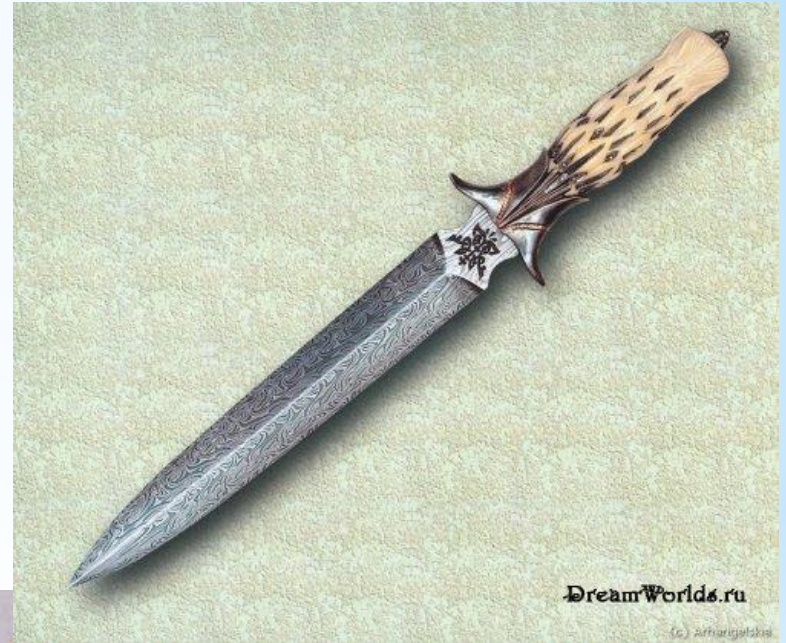

* Термин **пресс** происходит от латинского слова , означающего в переводе «давить , сжимать».



* Термин *кернер* происходит от немецкого слова «кернен» - «дробить».



* Термины **зенкование, зенковка, зенкер** происходят от немецкого слова, в переводе означающего «углублять».



Рис. 26. Зенкеры:

а — цилиндрические для зенкования сквозных или глубоких отверстий;
б — конические для снятия фасок и образования конических углублений;
в — торцевые для зенкования торцевых поверхностей прядков (торцовки);
г — фасонные для зенкования фасонных поверхностей.



* Термин **коррозия** происходит от латинского слова, которое переводится как «грызу»

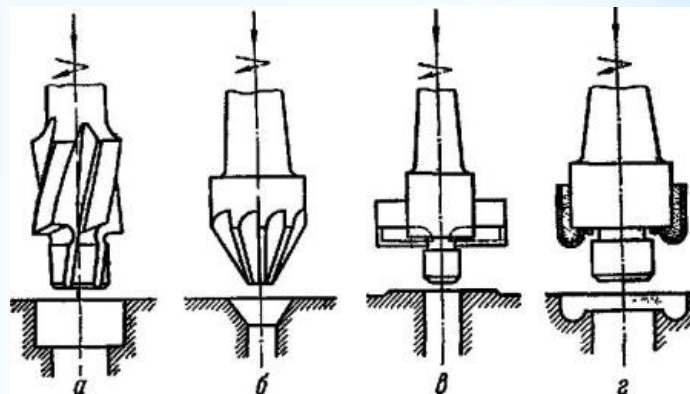
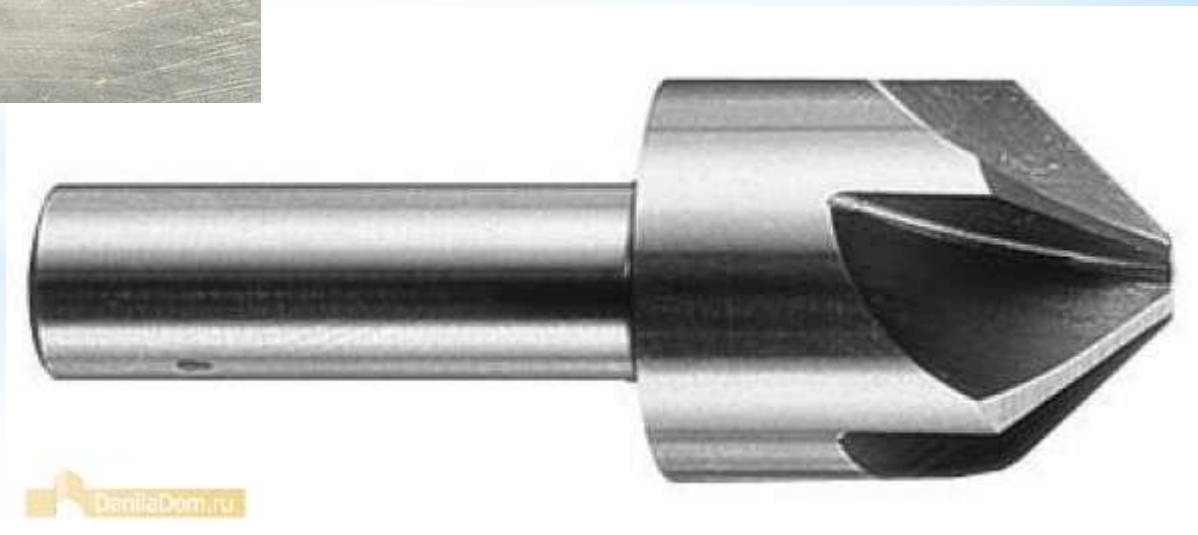

* **Пассати́жи** (фр. *pince-à-tige* от фр. *pince* — зажим и фр. *tige* — стержень) — многофункциональный ручной слесарно-монтажный (если ручки изолированы — то электромонтажный) инструмент, в котором обычно совмещены плоскогубцы, бокоре́зы и 2 резака для рубки прово́лки разного диаметра (в шарнире)



* Термин **фальц** в переводе с немецкого означает «паз, сгиб»

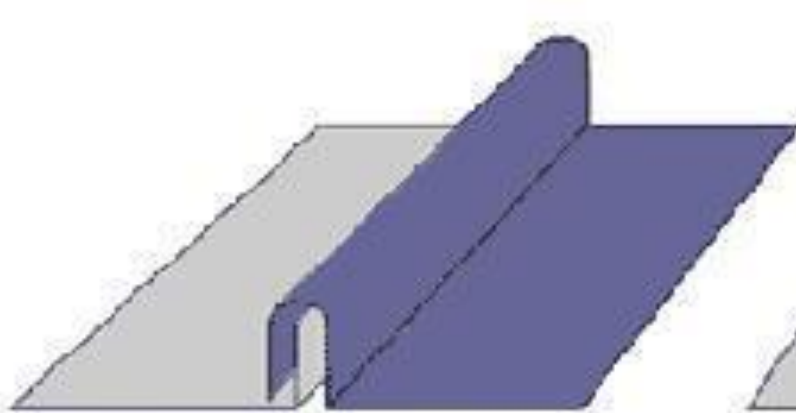

одиночный стоячий фальц

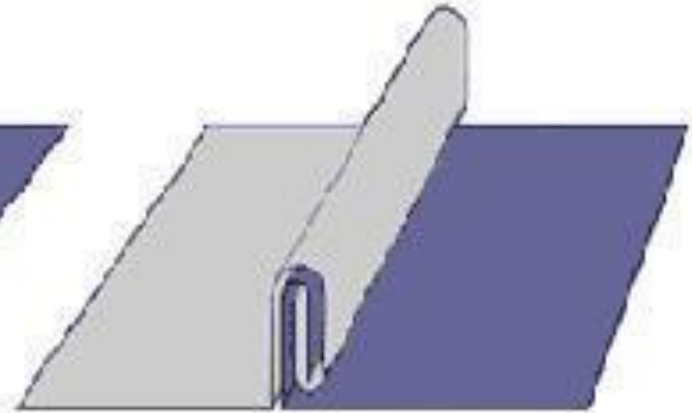

двойной стоячий фальц

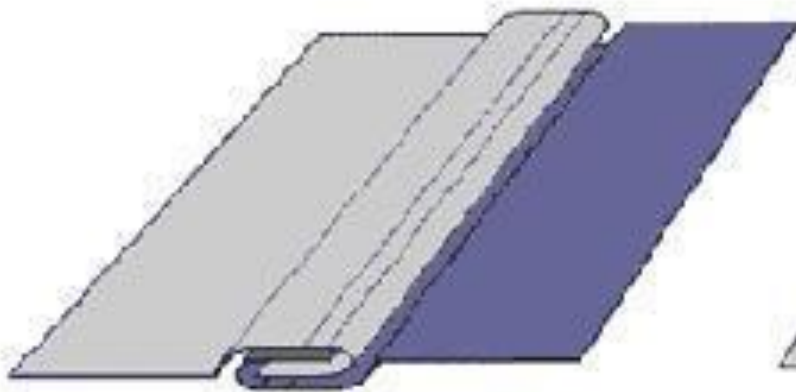

одиночный лежащий фальц

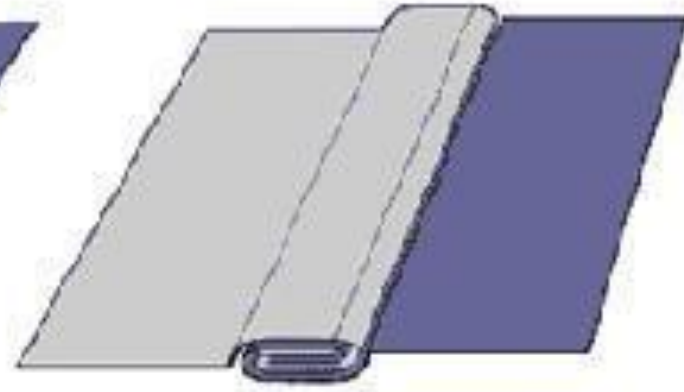

двойной лежащий фальц