

РАСЦВЕТ КИЕВСКОЙ РУСИ

КРЕЩЕНИЕ РУСИ

- Принятие христианства, как государственной религии в конце X века
- Распространение христианства по территории Руси XI-XII вв.

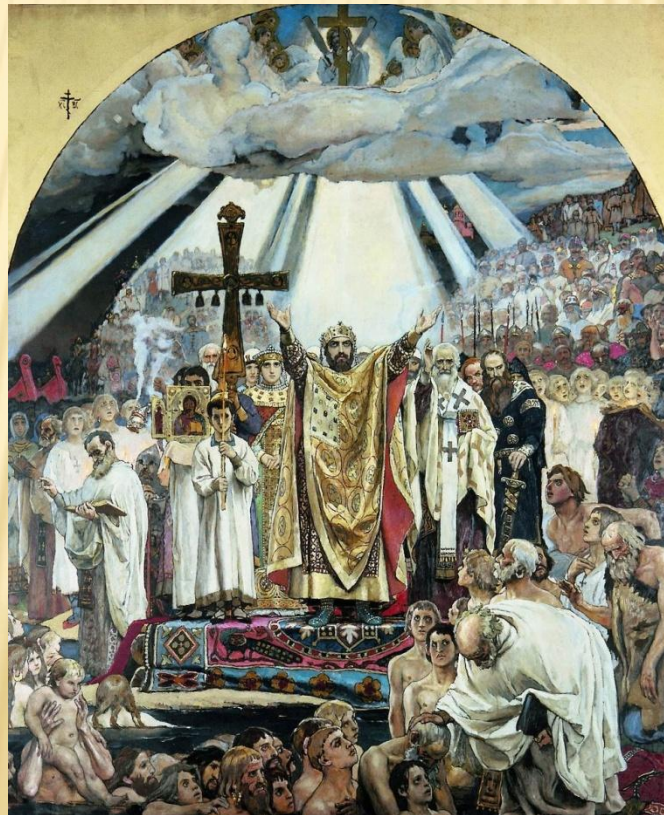

ПРИЧИНЫ РЕЛИГИОЗНЫХ РЕФОРМ ВЛАДИМИРА

- Угроза распада государства - необходимость консолидации
- Поколебимый авторитет княжеской власти – религия должна подчеркивать исключительность правителя
- Усиление стратификации и поляризации общества
- Новые моральные требования
- Развитие науки и культуры
- Облегчение внешнеполитических отношений

ЯЗЫЧЕСКАЯ РЕФОРМА ВЛАДИМИРА

- Попытка реформы и унификации традиционных языческих культов для отражения новых идей и объединения
- Создание единого пантеона богов с Перуном во главе
- Унификация обрядов
- Результат неудовлетворительный – решить вышеуказанные проблемы не удалось

ВЫБОР ВЕРЫ

- Согласно летописи Владимир принимает послов – представителей мировых религий
- Иудеи отвергнуты по причине отсутствия собственной земли
- Мусульмане из-за необходимости воздерживаться от вина
- Западные христиане из-за власти Папы и печального положения престола Иоанна 12 (16 лет, плохо себя вел)
- От восточных христиан философ (миссионер) говорит более вразумительно. Послы в Византию (где были и раньше) восхищены храмами и богослужением

ПОЧЕМУ ИМЕННО ВОСТОЧНОЕ ХРИСТИАНСТВО

- В. Хв. уже распространялось на территории Руси (преимущественно на юге, в Киеве)
- Традиция, заложенная Ольгой
- Отношения с Византией
- Приобщение к христианскому миру, при сохранении политической независимости
- Богослужение на родном языке

КРЕЩЕНИЕ ВЛАДИМИРА

- 987г. договор с Виз. Императором Василием II о подавлении мятежа Варды Фоки (реальная угроза трону)
- За это крещение и рука сестры – Анны
- После подавления мятежа Анна против – дело стопорится. Жених осаждает Корсунь в Крыму
- В результате соглашаются на брак и крещение
- В летописи перерождение самого Владимира – перед крещением ослеп, после прозрел
- До крещения злой язычник – после заяка

«КРЕЩЕНИЕ ВЛАДИМИРА» (В. М. ВАСНЕЦОВ)



КРЕЩЕНИЕ РУСИ

- 988 крещение Киева в Днепре или притоке Почайне
- Всеобщая мобилизация на крещение
- Намек на наказание и крестильная рубаха
- Кумиров сбрасывают в Днепр
- Остальная Русь крестится еще более 100 лет
- Наиболее активные противники Новгород, Псков и Чернигов
- Но язычество не едино, поэтому религиозной войны в полном смысле нет
- Важнейшее событие в истории Руси после образования государства

«КРЕЩЕНИЕ РУСИ» (В. Г. ПЕРОВ, XIX В.)



ДВОЕВЕРИЕ

- Фроянов – существование на протяжении столетий одновременной веры (одного человека) и в языческих богов и во Христа
- Лихачев – двоеверия не было. Высшая мифология язычества была отринута как устаревшая, низшая трансформировалась и сосуществовала с христианством
- Языческое влияние в русском христианстве и обществе существует и поныне.



Тризн

СОЦИАЛЬНЫЕ ПОСЛЕДСТВИЯ

- Население было объединено с помощью новой идеологической основы. Стали исчезать отдельные племена
- Выработался единый древнерусский язык
- Стабилизация феодальных отношений в стране
- Смягчение нравов.
- Прекращение ритуальный человеческих жертвоприношений.
- Вместо полигамии моногамная семьи
- Толчок в развитии городов.
- Увеличились объемы ремесленного производства. Новые производства. Византийские мастера соорудили в Киеве в 90-х годах X века знаменитую Десятинную церковь.
- Появились первые русские монеты (подражание Византии)
Совершенствование законодательства

ЗАКОНОДАТЕЛЬСТВО

- Принимал при согласовании со своим советом, который состоял из его дружины (военных начальников) и старейшин, представителей разных городов.
- «ЦЕРКОВНЫЙ УСТАВ» - источник церковного права государственного происхождения, изначально составленный в конце X — начале XI веков. Устав впервые на Руси разграничил подведомственность дел между светскими и церковными судами, а также устанавливал уплату десятины со всех княжеских доходов в пользу церкви.
- ВМЕСТО СМЕРТНОЙ КАЗНИ – ВИРА (ОТКУП, ДЕНЕЖНЫЙ ШТРАФ).

ЗОЛОТАЯ И СЕРЕБРЯННАЯ МОНЕТА

- Копирование с Византии
- Политические мотивы
- Показатель суверенитета
- Первая монета - златник

ЧЕКАНКА ЗОЛОТОЙ МОНЕТЫ – ЗЛАТНИКА (ЭРМИТАЖ)



ЧЕКАНКА СЕРЕБРЯННОЙ МОНЕТЫ – СРЕБРЕННИКА (ОДЕССКИЙ НУМИЗМАТИЧЕСКИЙ МУЗЕЙ)



ПРОРИСОВКА СРЕБРЕННИКА ВЛАДИМИРА СВЯТОГО

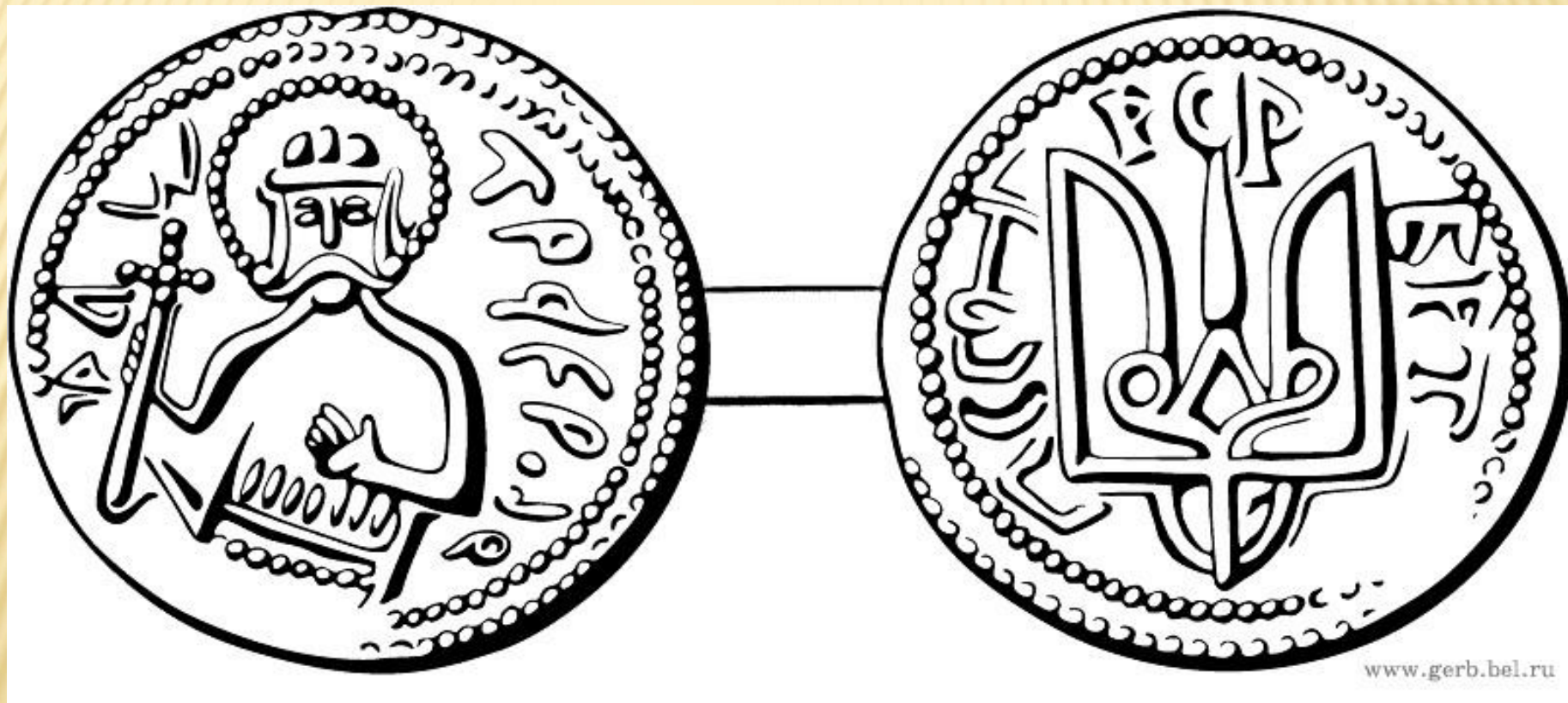

СОЮЗ ЦЕРКВИ И ГОСУДАРСТВА

*Власть царска веру охраняет,
Власть царску вера утверждает
Союзно общество гнетут.*

□ А. Н. Радищев – ода «Вольность» XVIII век

КУЛЬТУРНЫЕ ПОСЛЕДСТВИЯ

- Архитектура, живопись, мозаика
- Распространение кириллической письменности
- Первые школы, библиотеки, переписка книг, летописание.
- Монастыри (с XI в.) – религиозные братства – центры торговли, ростовщичества, книжности, образования, летописания, иконописи, церковное судопроизводство (семейные отношения)



Десятинная церковь 989-96

НАЗВАНИЯ БУКВ	КИРИЛЛИЦА	ГЛАГОЛИЦА
АЗ	А а	Ⳛ Ⳛ
БУКИ	Б б	Ⳛ Ⳛ
ВЕДИ	В в	Ⳛ Ⳛ
ГЛАГОЛЬ	Г г	Ⳛ Ⳛ
ДОБРО	Д д	Ⳛ Ⳛ
ЕСТЬ	Є є є І ю ю	Ⳛ Ⳛ
ЖИВЕТЕ	Ж ж	Ⳛ Ⳛ
ЗЕЛО	З з з з з	Ⳛ Ⳛ
ЗЕМЛЯ	З з з	Ⳛ Ⳛ
ИЖЕ	Н ни	Ⳛ Ⳛ
И	І і (і) і Ѡ ѡ	Ⳛ Ⳛ
КАКО	К к	Ⳛ Ⳛ
ЛЮДИ	Л л	Ⳛ Ⳛ

РАВНОАПОЛТОЛЬНЫЕ КИРИЛЛ (КОНСТАНТИН) И МЕФОДИЙ (МИХАИЛ) (IX ВЕК)

- 863 Г. – СОЗДАНИЕ ПЕРВОЙ СЛАВЯНСКОЙ АЗБУКИ
- КИРИЛЛИЦА
- ГЛАГОЛИЦА (ВОЗМОЖНО, ДО КИРИЛЛИЦЫ) ИСПОЛЬЗОВАЛАСЬ ДЛЯ ТАЙНОПИСИ
- ВОЗМОЖНО, ДО КИРИЛЛИЦЫ БЫЛИ КАКИЕ-ТО «РУССКИЕ ПИСЬМЕНА», ТАК КАК КИРИЛЛ ВО ВРЕМЯ ПРЕБЫВАНИЯ В КОРСУНИ (860 – 861 ГГ.) ВИДЕЛ НА НИХ ЕВАНГЕЛИЕ И ПСАЛТИРЬ

КИРИЛЛИЦА



ЭВОЛЮЦИЯ ЗОДЧЕСТВА В ДРЕВНЕЙ РУСИ

**Деревянная
архитектура**

Русь языческая

Многоярусность
строений

Увенчанность строений
башенками и теремами

Наличие пристроек

Художественная резьба
по дереву

**Каменная
Архитектура**

Ц
Е
Р
К
В

Крестово-купольные

В основе квадрат,
расчлененный четырьмя
столбцами

Прямоугольные ячейки,
примыкающие к
подкупольному пространству.

КРЕСТОВО-КУПОЛЬНЫЙ ХРАМ (СХЕМА)

Культура Древней Руси ЗОДЧЕСТВО Крестово-купольный храм

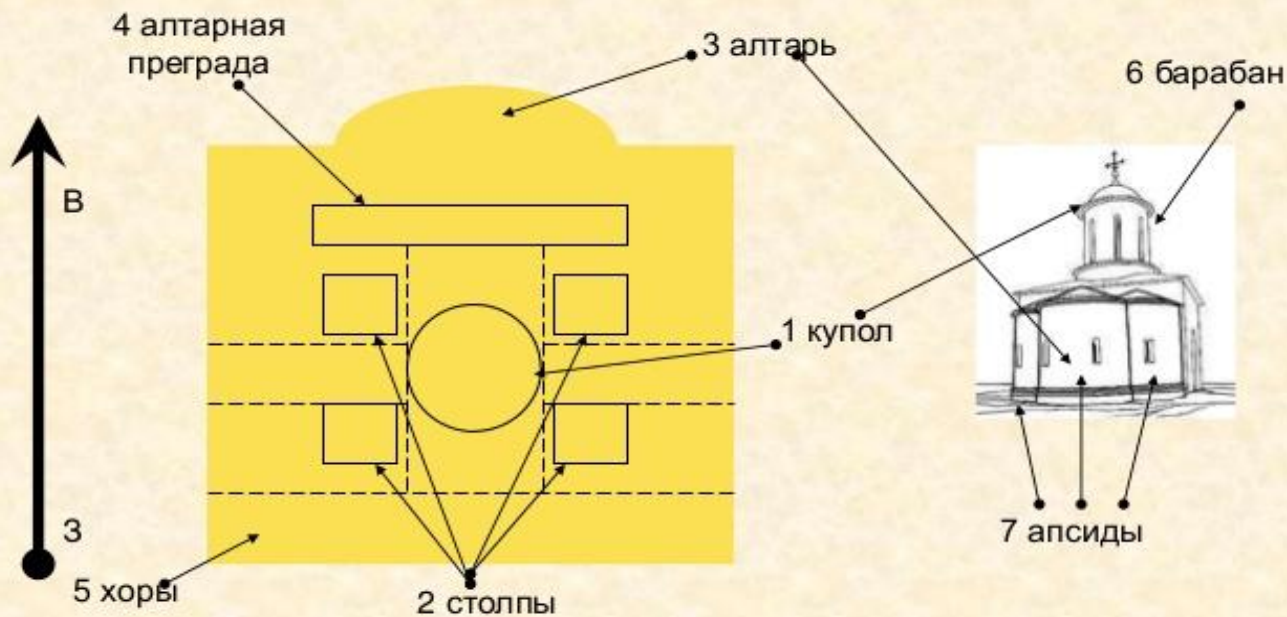

ПЕРВЫЕ ХРАМЫ

- УСПЕНИЯ БОГОРОДИЦЫ (ДЕСЯТИННАЯ) В КИЕВЕ – ОСВЯЩЕНИЕ 12 МАЯ 996 Г. – РАЗРУШЕНА МОНГОЛАМИ В 1240 Г.
- 1030-Е ГОДЫ – СПАССКИЙ СОБОР В ЧЕРНИГОВЕ (В 1036 Г. ВО ВРЕМЯ КОНЧИНЫ МСТИСЛАВА ВЛАДИМИРОВИЧА СТРОИТЕЛЬСТВО БЫЛО В РАЗГАРЕ)
- 1037 Г. – ЗАЛОЖЕН СОФИЙСКИЙ СОБОР В КИЕВЕ
- 1045 – 1050 ГГ. – СОФИЙСКИЙ СОБОР В НОВГОРОДЕ
- 1045 – 1050 ГГ. – СОФИЙСКИЙ СОБОР В ПОЛОЦКЕ

СОФИЙСКИ СОБОР В КИЕВЕ (РЕКОНСТРУКЦИЯ)



ЖИВОПИСЬ

- ИКОНОПИСЬ
- МОЗАИКА
- ФРЕСКА
- МИНИАТЮРА

ДРЕВНЕРУССКАЯ ИКОНОПИСЬ

Русская иконопись — развивавшееся в недрах православной церкви изобразительное искусство Древней Руси, начало которому было положено в конце X века Крещением Руси. Иконопись оставалась ядром древнерусской культуры вплоть до конца XVII века, когда в петровскую эпоху была потеснена светскими видами изобразительного искусства.



ЛИТЕРАТУРА ДРЕВНЕЙ РУСИ

Культура Древней Руси

ЛИТЕРАТУРА

Проповеди и поучения:

«Слово о законе и благодати» Илариона (1049 г.), «Почтение» Владимира Мономаха (1117 г.) и др.

Героический эпос:

«Слово о полку Игореве» (после 1187 г.)

Публицистика:

«Слово» и «Моление» Даниила Заточника (нач. XIII в.)

Жития святых:

«Сказание о Борисе и Глебе», «Житие Феодосия» Нестора

Летописи:

«Повесть временных лет» Нестора (1113 г.)

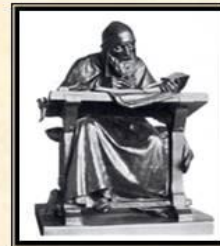

ВНЕШНЕПОЛИТИЧЕСКИЕ ПОСЛЕДСТВИЯ

- Русь – не варварская языческая земля, а часть христианского мира
- Установлены прямые политические, торговые, культурные связи с другими христианскими странами.
- Возможность заключения династических браков

ВНЕШНЯЯ ПОЛИТИКА ВЛАДИМИРА СВЯТОГО

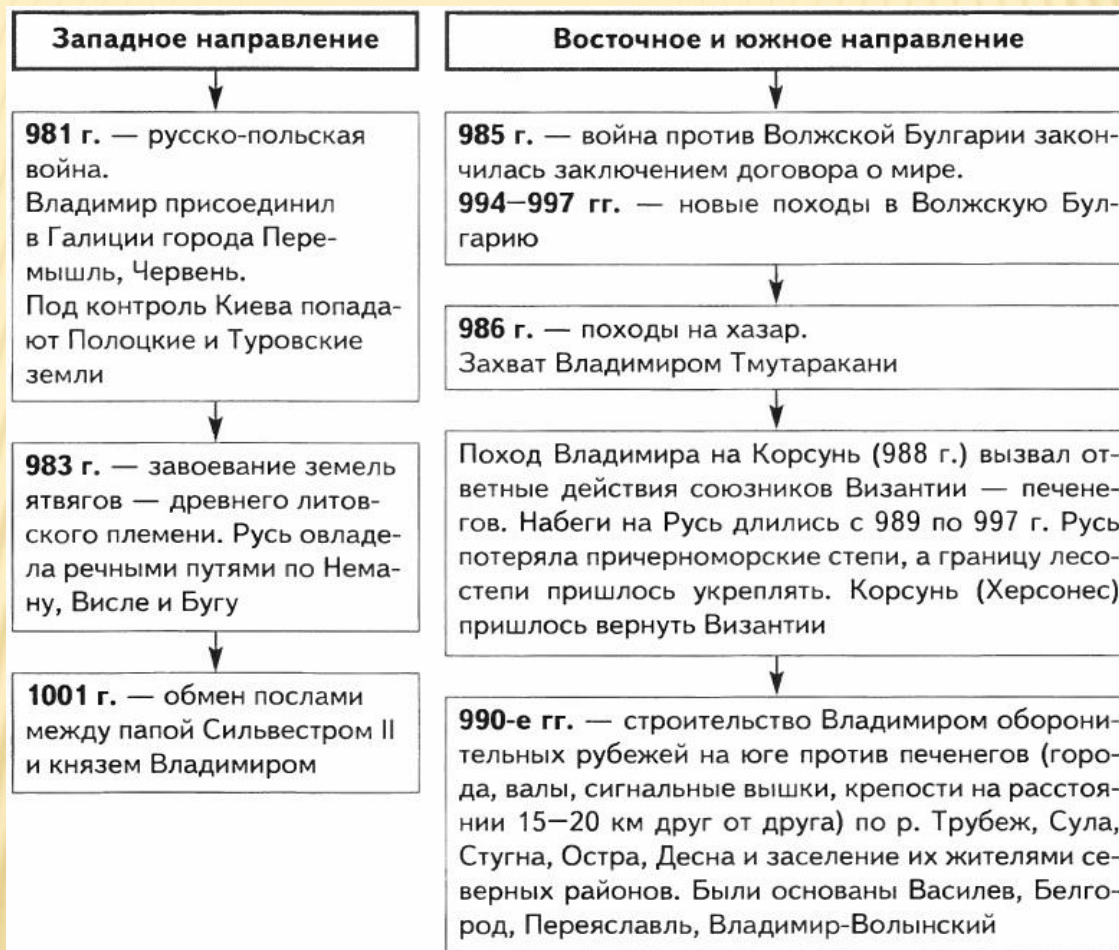

УСОБИЦА ПОСЛЕ СМЕРТИ ВЛАДИМИРА

- ❑ После смерти в 1015 г. Владимира Святославича начинается вторая усобица на Руси (1015 – 1019)
- ❑ Старший сын Владимира – **Святополк** – занял после смерти отца и провозгласил себя великим князем.
- ❑ Дабы обезопасить себя, он отдал приказ убить своих младших братьев – **Бориса** и **Глеба** (единственных сыновей Владимира, рожденных в христианском браке и, таким образом, законных с точки зрения Церкви).
- ❑ Противником Святополка выступил второй по старшинству брат – **Ярослав**, опиравшийся на сильный и вольнолюбивый Новгород. В 1016 г. Ярослав с новгородской дружиной и наемными варягами сумел разгромить Святополка и занять Киев. Правда, в 1017 г. Святополк привел к Киеву войско своего тестя – польского короля Болеслава и на время изгнал Ярослава, однако последний одержал окончательную победу над своим соперником в 1018 г. (там, где был злодейски убит Борис).
- ❑ В 1019 г. Ярослав Владимирович, новгородский князь, четвертый сын Владимира I, вторично и теперь навсегда вступил в Киев и сел на русский престол. Ему в ту пору было немногим более 30 лет.

КРАТКАЯ РЕДАКЦИЯ «РУССКОЙ ПРАВДЫ» (СТАТЬИ)

- ПРАВДА ЯРОСЛАВА (1 – 18)
- ПРАВДА ЯРОСЛАВИЧЕЙ (19 – 41)
- ПОКОН ВИРНЫЙ (42) – ПОРЯДОК КОРМЛЕНИЯ СБОРЩИКОВ ДАНИ ДЛЯ КНЯЗЯ
- УРОК МОСТНИКОВ (43) – ОПЛАТА СТРОИТЕЛЕЙ МОСТОВ ИЛИ МОСТОВЫХ
- 42 – 43 – 1020-Е – 1030-Е ГГ.

ПРИВИЛЕГИРОВАННЫЕ СОСЛОВИЯ

- КНЯЗЬ
- БОЯРЕ
- ТИУНЫ (УПРАВЛЯЮЩИЕ)
- ОГНИЩАНЕ (ОХРАННИКИ)
- СВЯЩЕННИКИ

РЯДОВЫЕ ЖИТЕЛИ

- РУСИН (МЛАДШИЙ ДРУЖИННИК)
- ГРИДИН (БОЕВОЙ ДРУЖИННИК)
- КУПЧИНА (ДРУЖИННИК, СВЯЗАННЫЙ С ТОРГОВЛЕЙ)
- ЯБЕТНИК (ДРУЖИННИК, СВЯЗАННЫЙ С СУДОМ)
- МЕЧНИК (СБОРЩИК ШРАФОВ)
- ИЗГОЙ (ИЗГНАННЫЙ ОБЩИНЫ)
- СЛОВЕНИН (ПРОСТОЙ ЖИТЕЛЬ, ОТ НОВГОРОДЦЕВ)

ЗАВИСИМЫЕ ЖИТЕЛИ

- СМЕРД (ЗАВИСИМОСТЬ ОТ КНЯЗЯ)
- ХОЛОП (РАБ)
- ЧЕЛЯДЬ (ВОЕННОПЛЕННЫЕ-РАБЫ)
- ЗАКУП (ДОЛЖНИК)
- РЯДОВИЧ (СЛУЖБА ПО ДОГОВОРУ)