

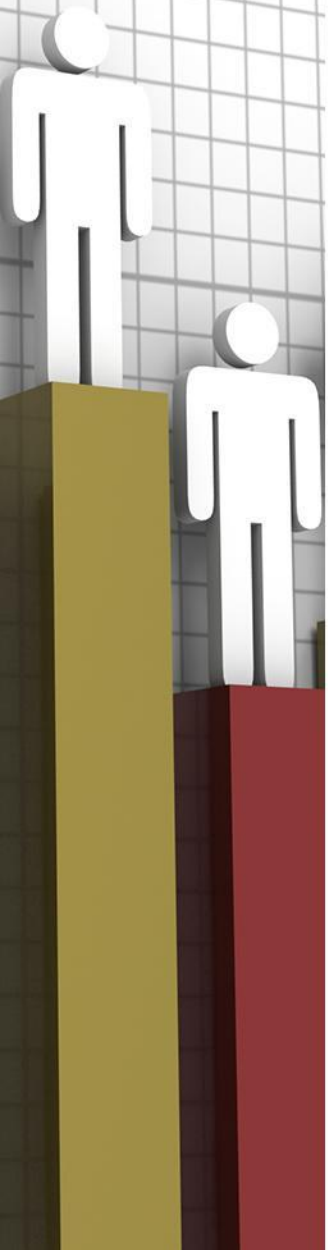

**Профессиональные интересы и склонности. Способности и условия их проявления.**

# Интерес

- активная познавательная направленность человека на тот или иной предмет;
- положительное отношение к определенной области труда, стремление к познанию и деятельности в этом направлении.



# Интерес

- по содержанию (например, музыкальные, технические и т. п.),
- по широте (широкие, т. е. разносторонние, или узкие, направленные только на один предмет или его сторону),
- по глубине (глубокие или поверхностные),
- по длительности (устойчивые и неустойчивые).

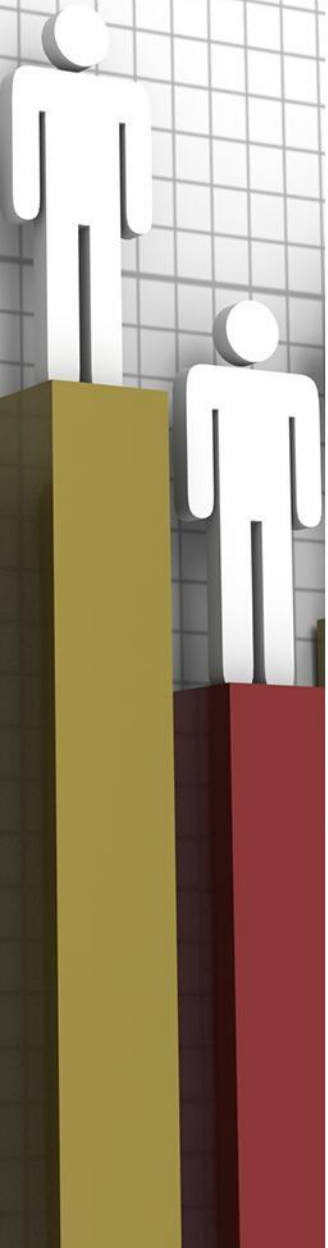

# Склонности

- желания человека, побуждения, потребности в определенных видах деятельности, стремление не только к результату, но и к самому процессу того, что человек делает.

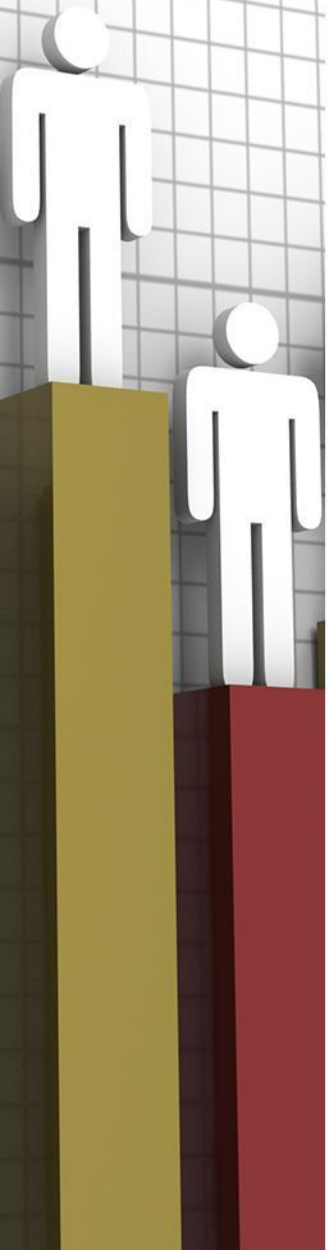

# Отличие интереса от склонности

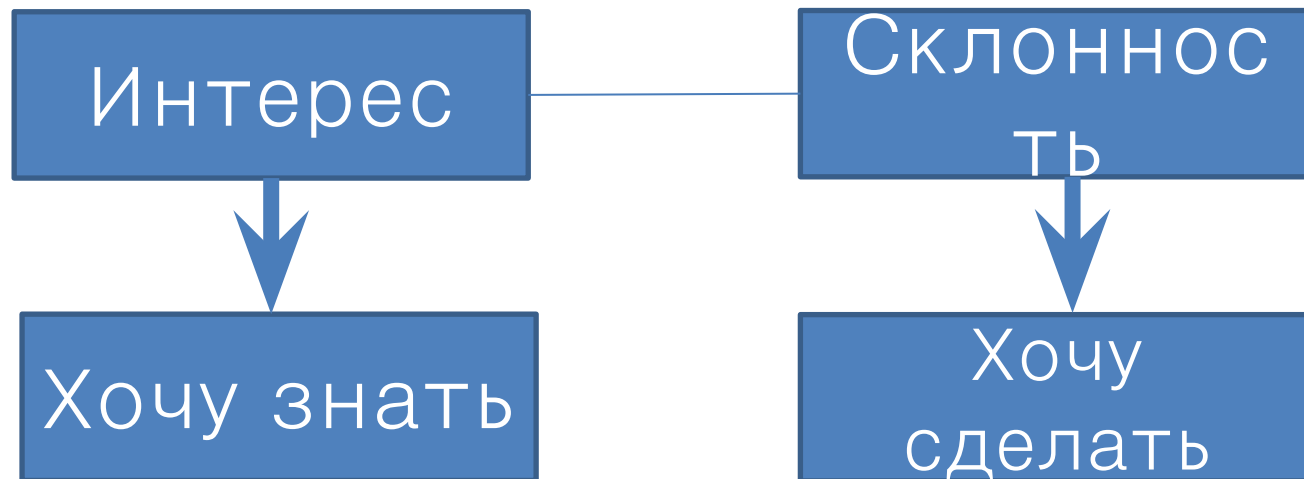

# Виды склонностей (применительно к выбору профессии)

- склонность к работе с людьми;
- склонность к работе с техникой;
- склонность к работе с условными знаками;
- склонность к работе с растениями и животными;
- склонность к работе с художественными образами.

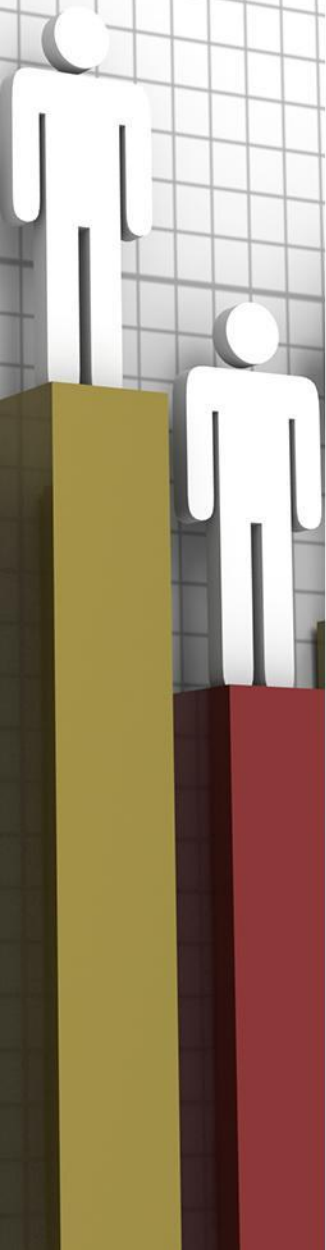

# Способности

- это индивидуальные особенности личности, обеспечивающие ему успех в деятельности.

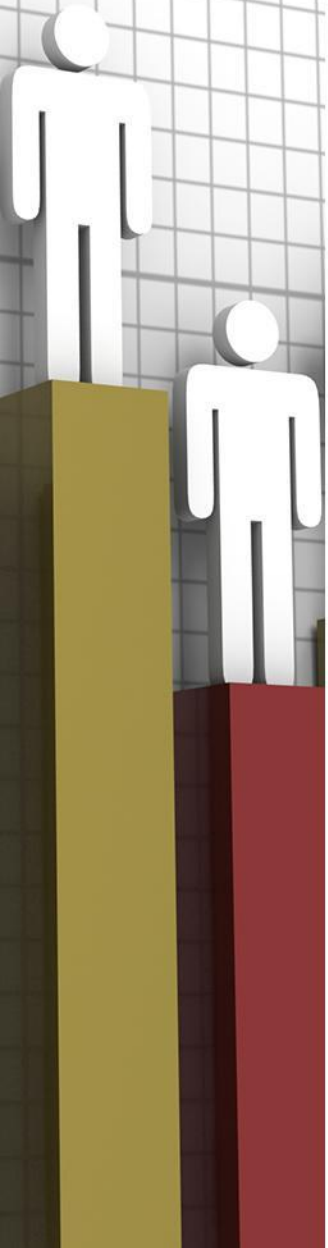

# Способности

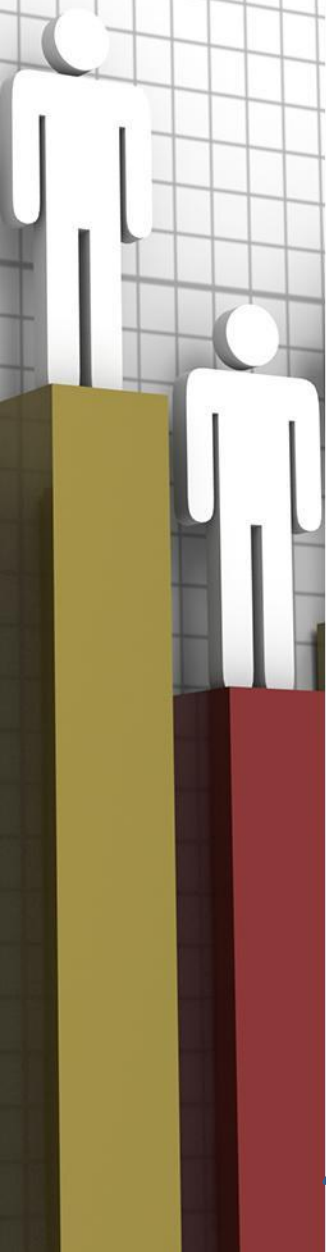

Гениаль  
ность

Талант

Одаренность

Способность



# Способности

Одаренность - совокупность разнообразных способностей, которые развиты на достаточно высоком уровне и обеспечивают возможность успешно освоить какой-либо вид деятельности.

Талант – выдающиеся способности личности в определённой деятельности.

Гениальность – наивысшая степень творческих проявлений личности.

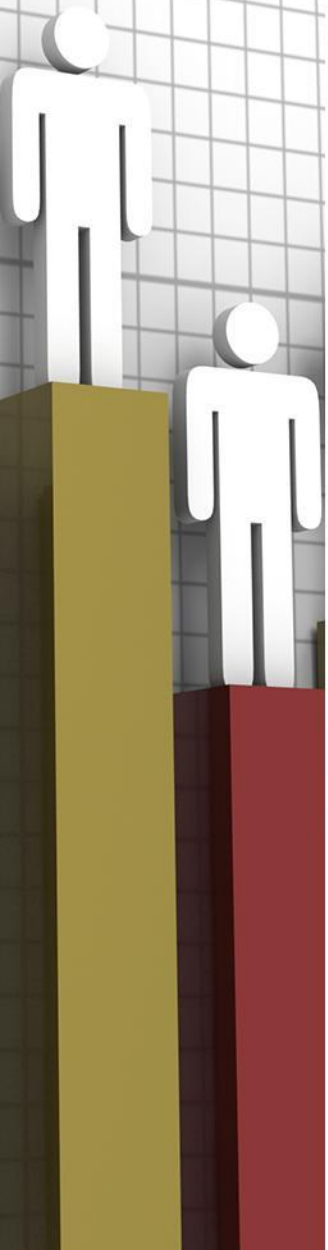

# Способности

1. Общие - необходимы для широкого круга занятий (трудолюбие, внимательность, сообразительность, целеустремленность и т.п.)
2. Специальные - это качества, обеспечивающие успех в узком круге видов деятельности (зрительная память, понимание людей, хорошо развитая чувствительность рук и т.п.)

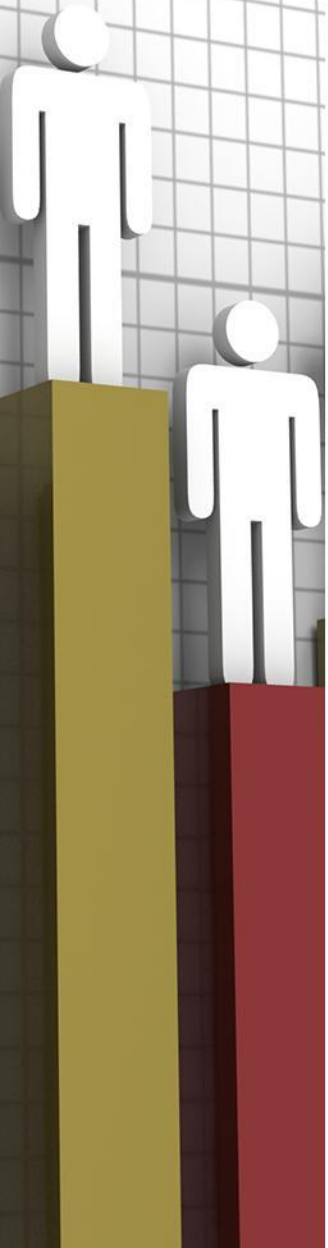

# Способности

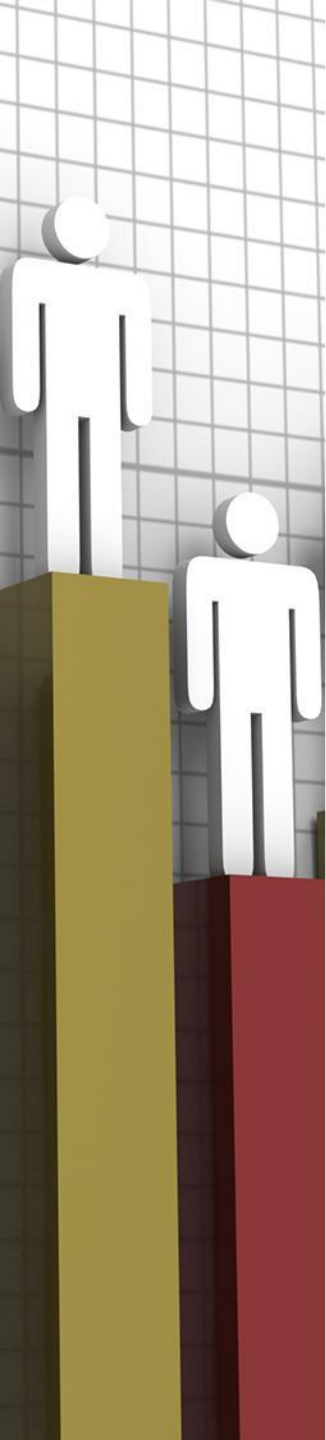

Литературные	Творческое воображение и мышление; хорошо развитая речь; яркие и наглядные образы памяти; развитие эстетических чувств; языковое чутьё.
Технические	Интерес к технике, техническому творчеству; стремление работать на станках и машинах, с инструментом; успешное усвоение физики, математики, черчения
Организаторские	Умение легко входить в контакт с людьми; понимание психологии человека; умение распределять работу между людьми и заставить людей работать; довести начатое дело до конца.
Педагогические	Педагогический такт; наблюдательность; любовь к детям; потребность в передаче знаний.
Математические	Умение обобщать; гибкость мыслительных процессов; логическое мышление.
Художественные	Особенности творческого воображения и мышления; свойства зрительной памяти, способствующие созданию и сохранению ярких образов; развитие эстетических чувств; волевые качества.

# Способности

Правило спирали:  
реализованная  
возможность одного  
уровня открывает переход  
к реализации возможности  
более высокого уровня.

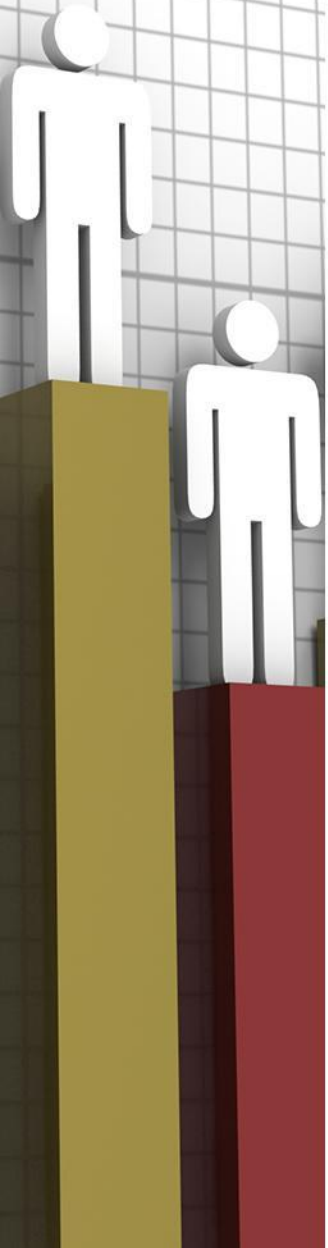

# Диагностика способностей

Способы диагностики основаны, в первую очередь, на определении интеллектуальных показателей. Это связано с мнением ученых о том, что для развития творческих и иных способностей уровень интеллектуального развития должен быть выше среднего.

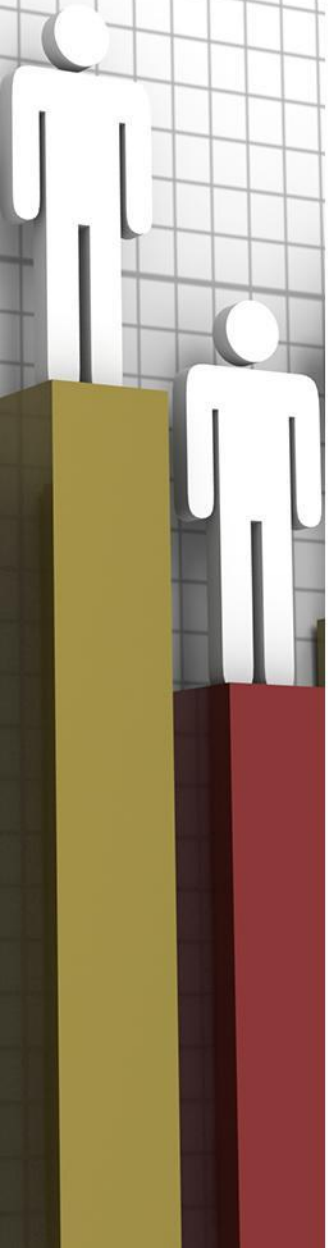

# Условия проявления способностей

1. Раннее и полное выявление задатков с рождения ребенка;
2. Активное включение ребенка в те виды деятельности, где эти способности формируются и развиваются;
3. Включение ребенка в разноплановые виды деятельности для развития разных способностей;
4. Наличие квалифицированных учителей;
5. Использование современных развивающих методов и средств обучения;
6. Стимулирование развития способностей.

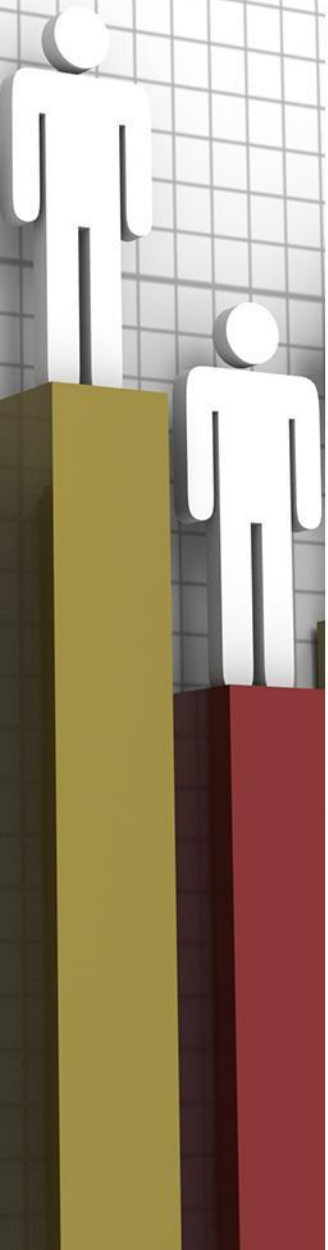

**СПАСИБО  
ЗА ВНИМАНИЕ**

