

***Натюрморт
из простых
геометрических
фигур***



Рисунок есть основа всякого искусства.

Для поиска композиции и точных пропорций поначалу можно использовать картонную рамку или, как этот инструмент называют художники, видоискатель.

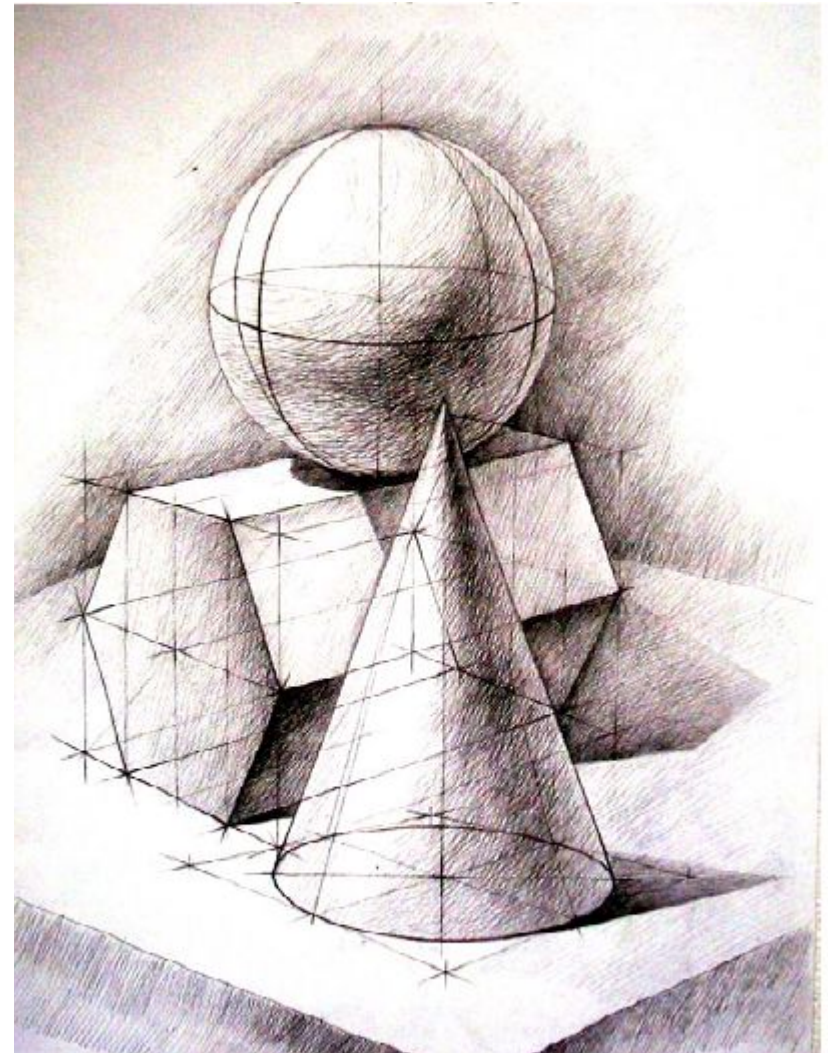

С помощью видоискателя сначала определяют ориентацию листа бумаги для рисунка, а затем расположение предметов относительно друг друга и листа бумаги.

Видоискатель используют уже более пятисот лет. Вот как описывает своё приспособление Леонардо да Винчи:

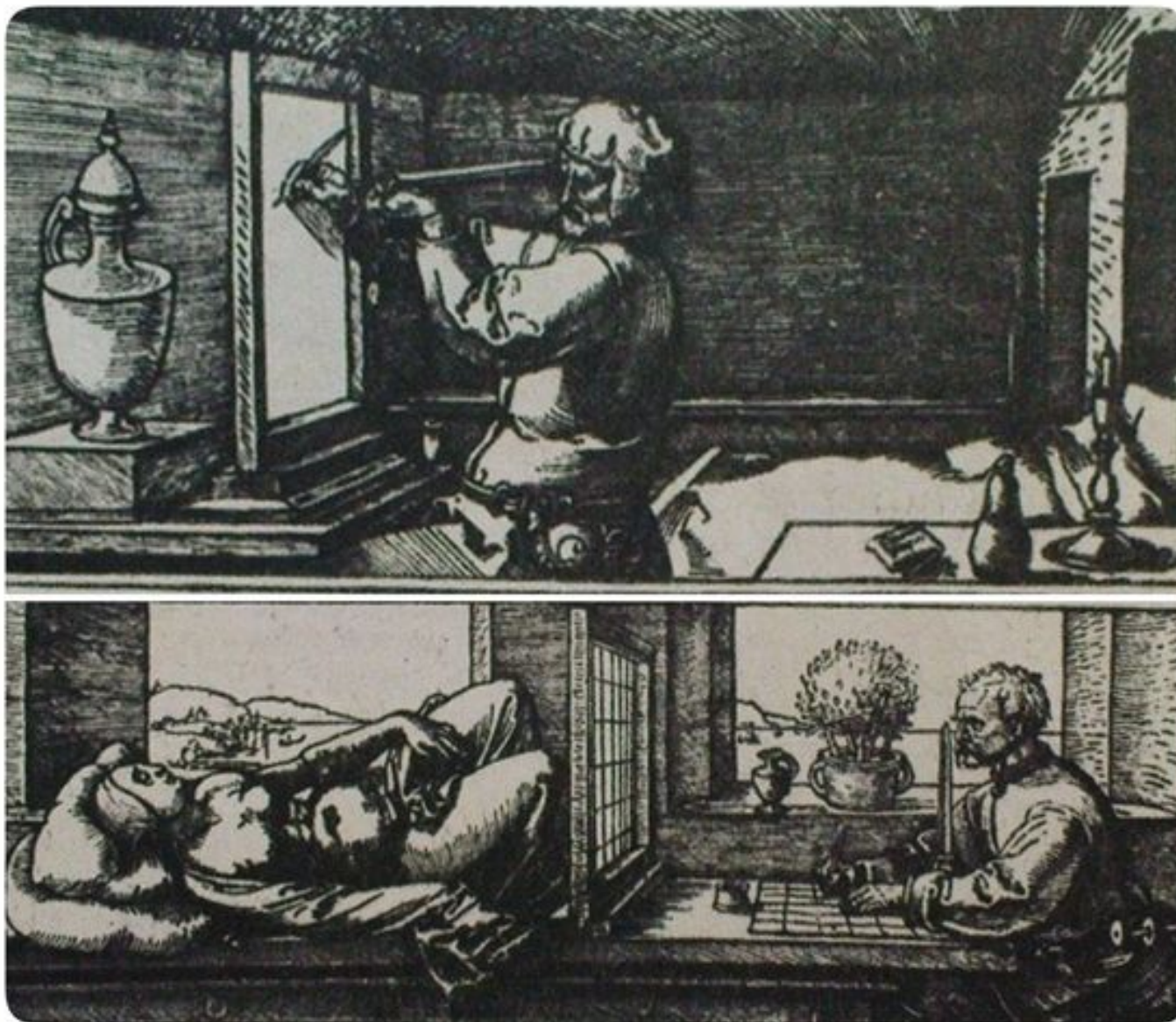

Метод визирования

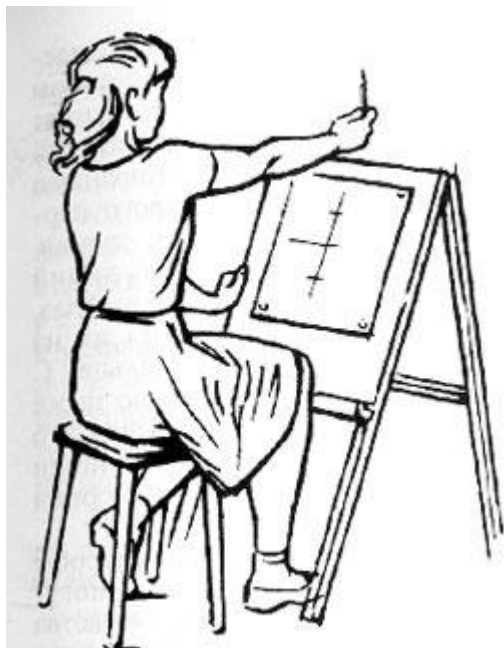

Для горизонтального измерения



Для вертикального измерения

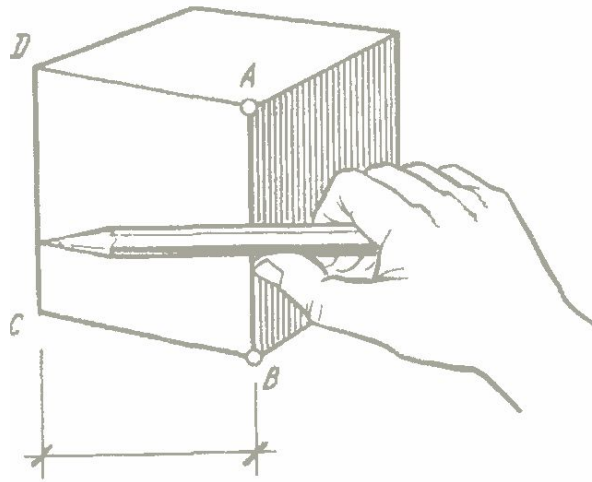

a)

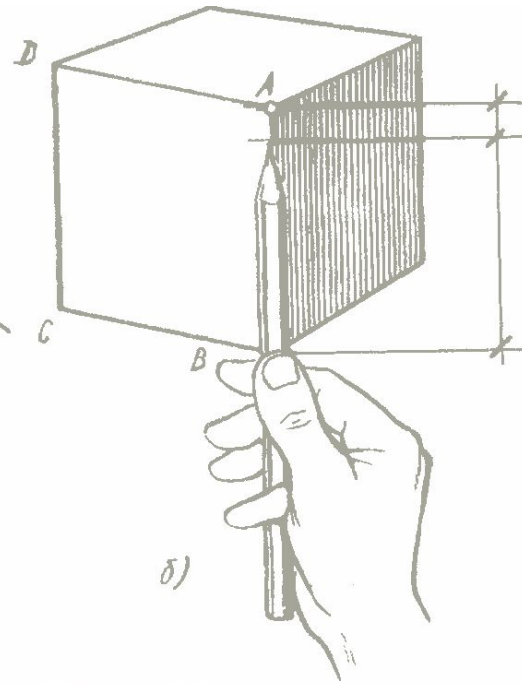

b)

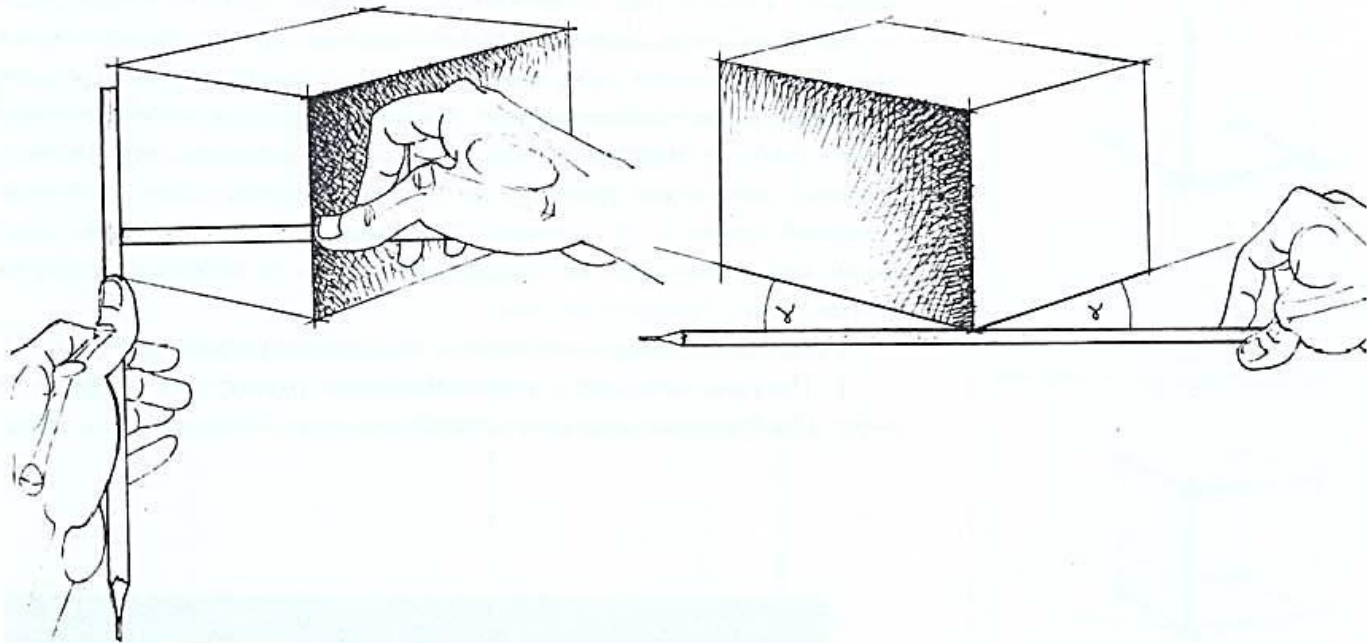

Графический рисунок

Для получения контура нужно взять простой карандаш. Простым карандашом делают и графический рисунок. Для того чтобы он получился естественным, нужно заполнить его различными элементами. Наиболее простые элементы изображения в рисунке — линия и штрих. Штрих — это короткая линия. Больше или меньшее количество штрихов в одном месте создаёт разнообразный тон в рисунке, воплощая объём и форму изображения предметов.

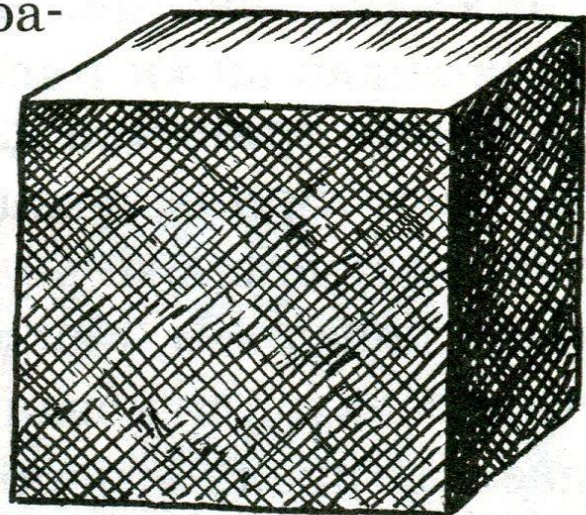

Нажим при штриховке должен быть лёгким, движения — равномерными и неторопливыми. Карандаш должен касаться бумаги не концом, а боком заточенной части.

куб

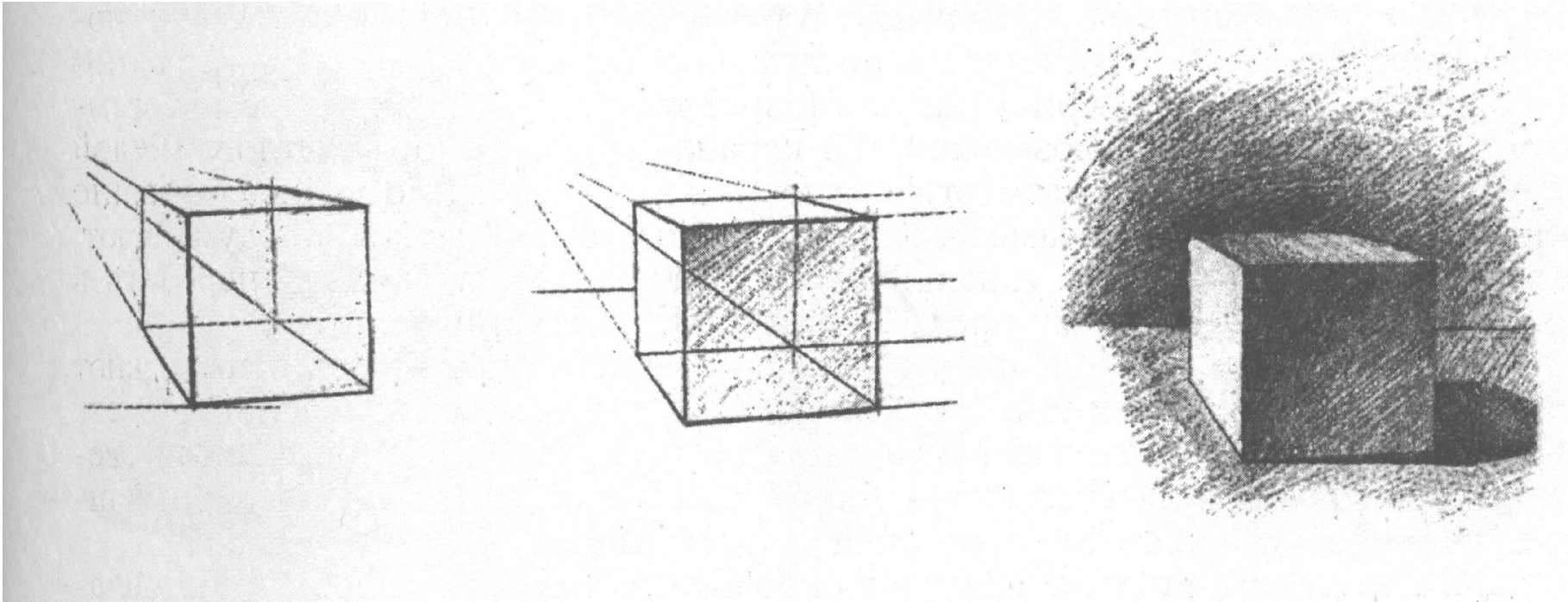
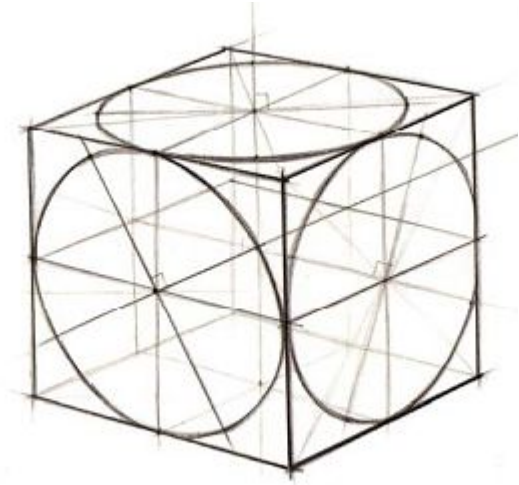
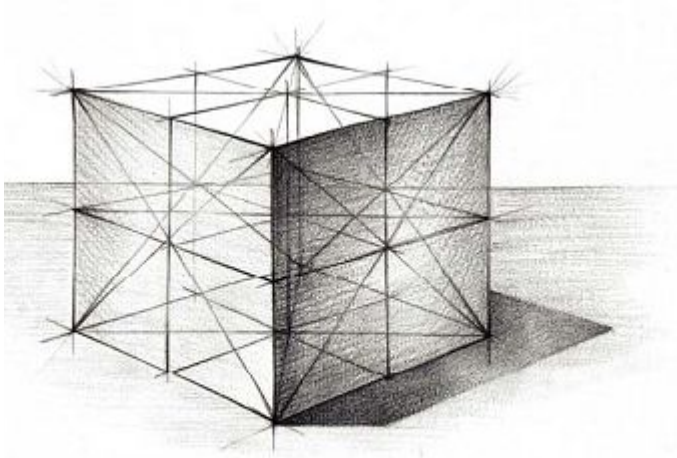

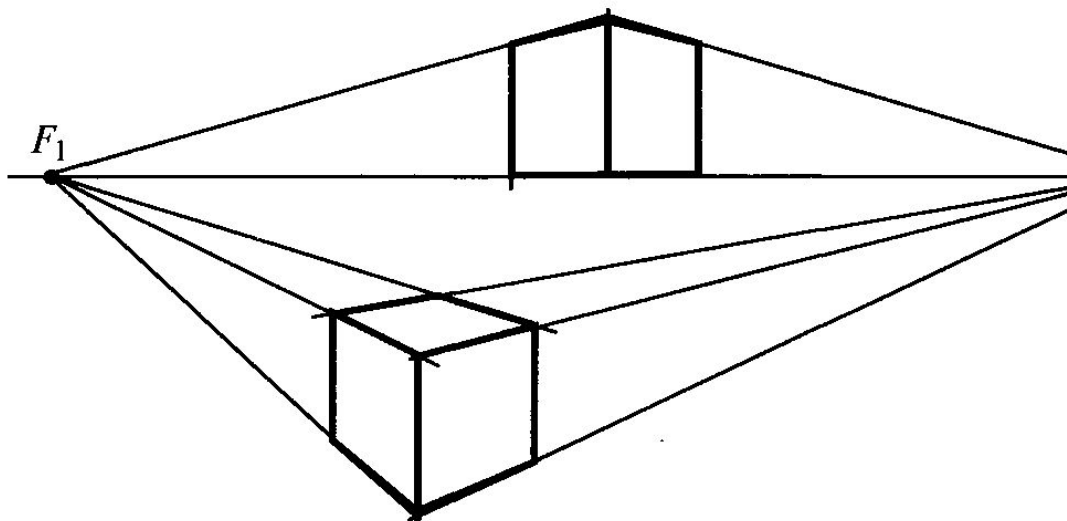
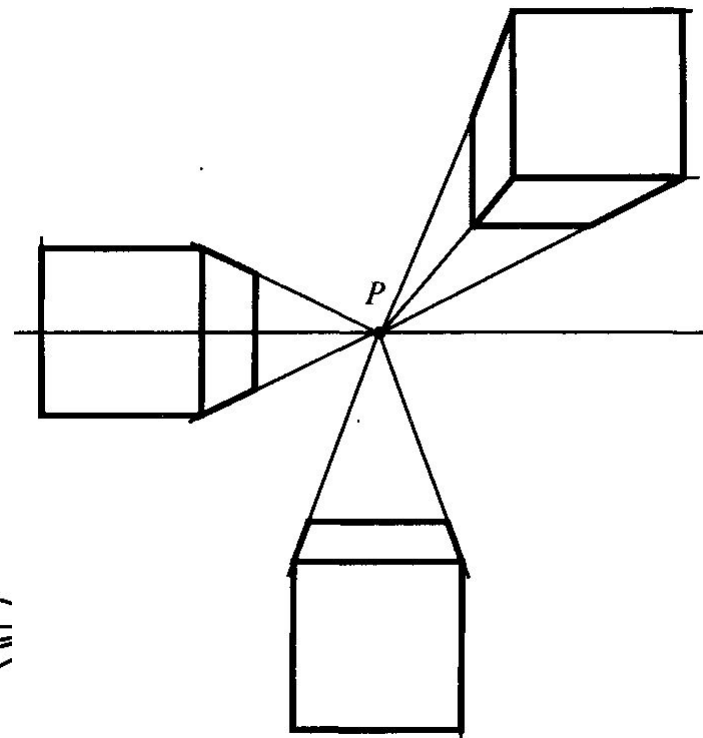
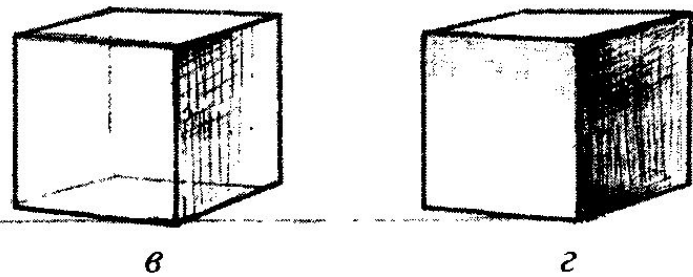
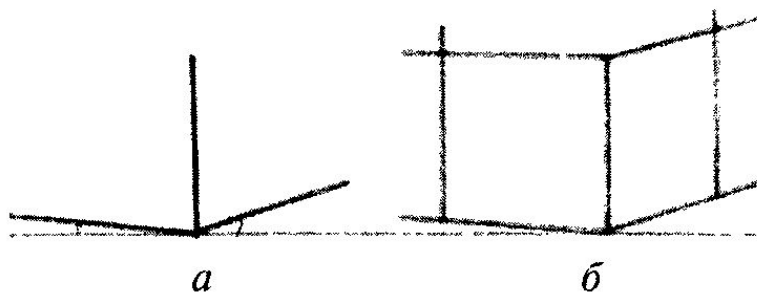

шар

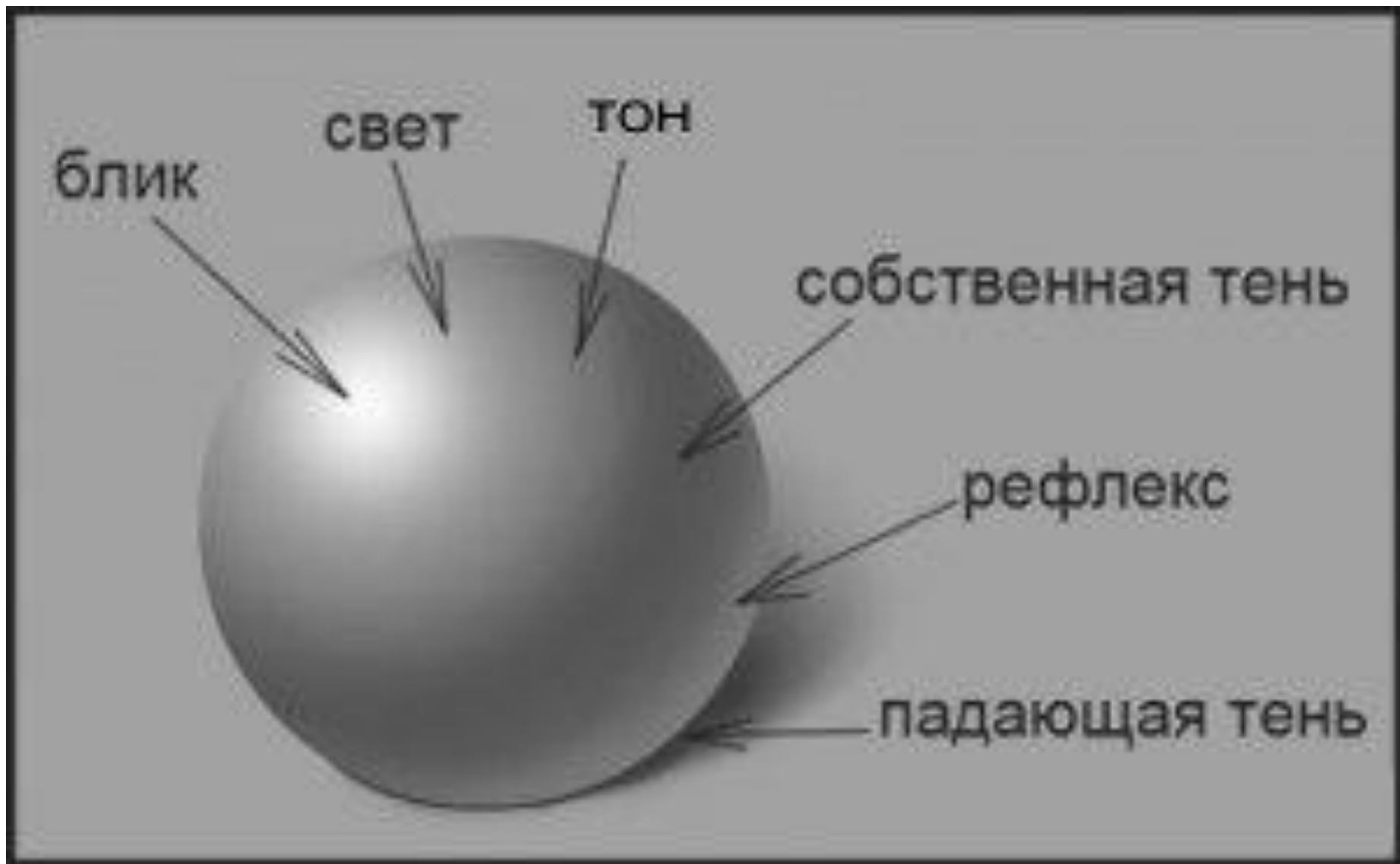

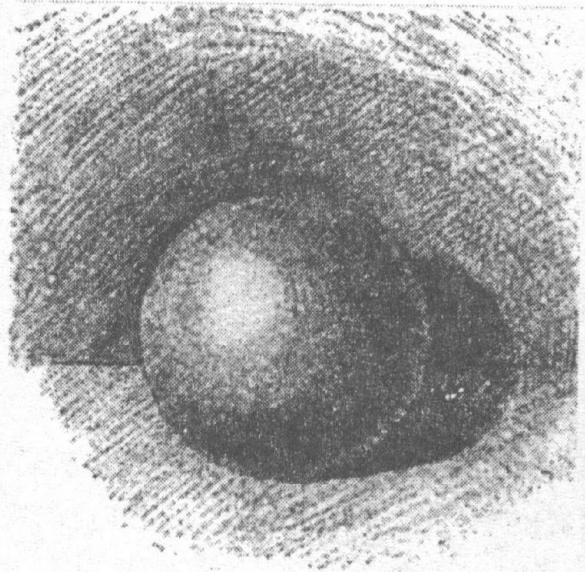
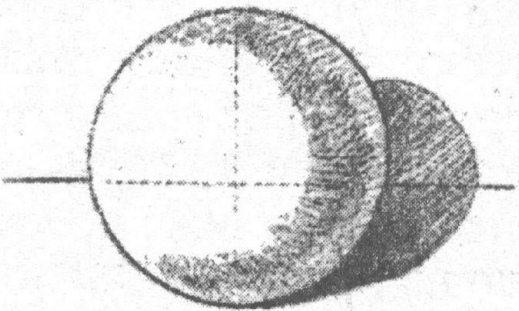
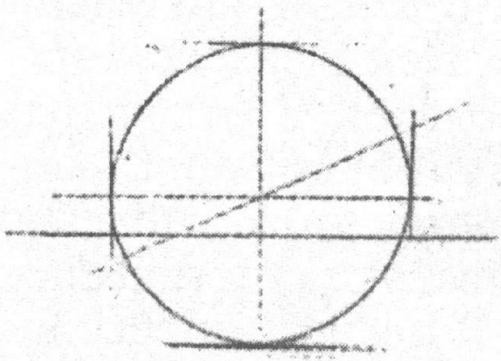
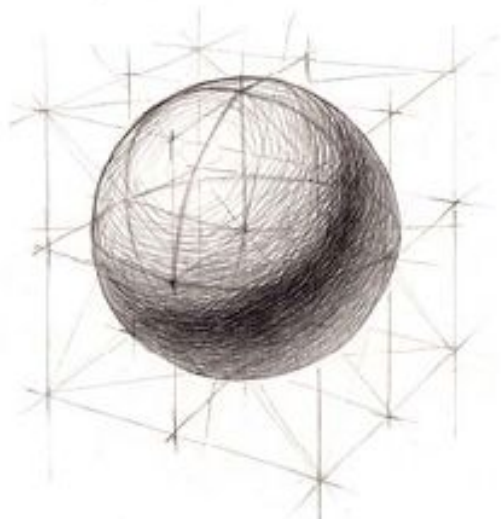
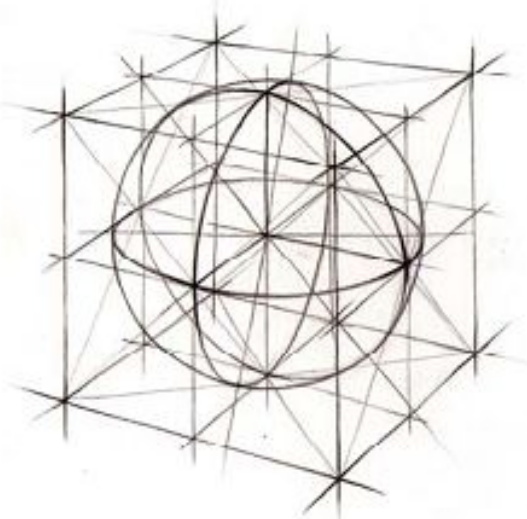

Последовательность рисования цилиндра

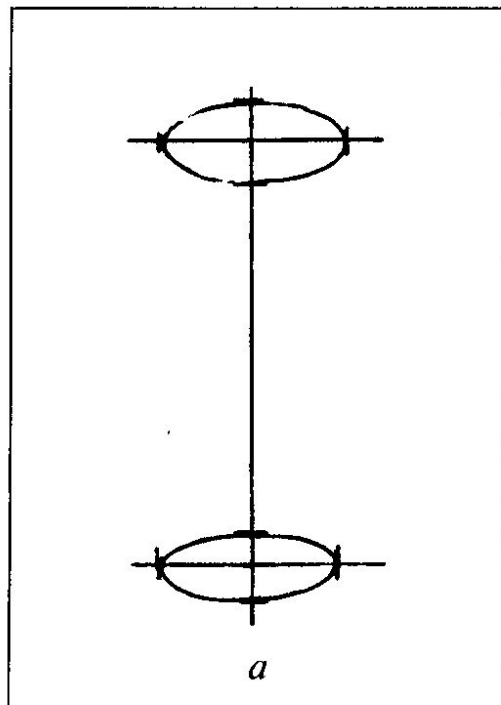
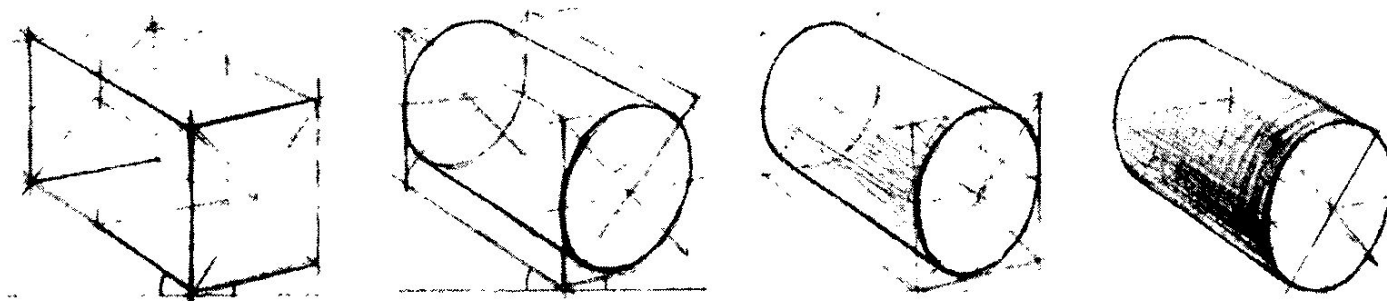

a

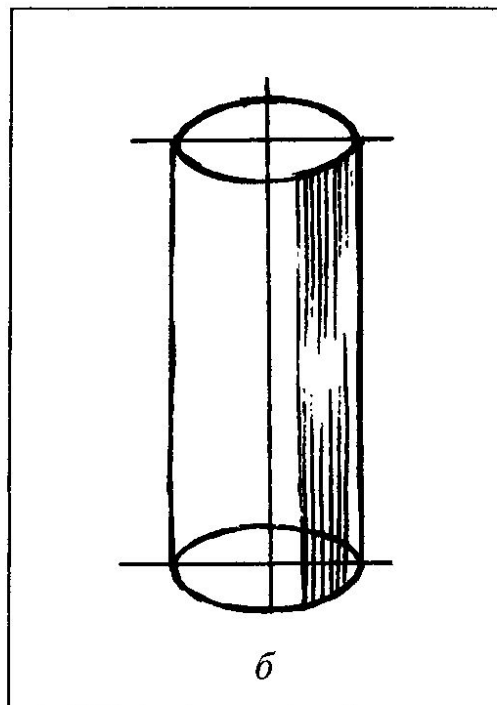

б

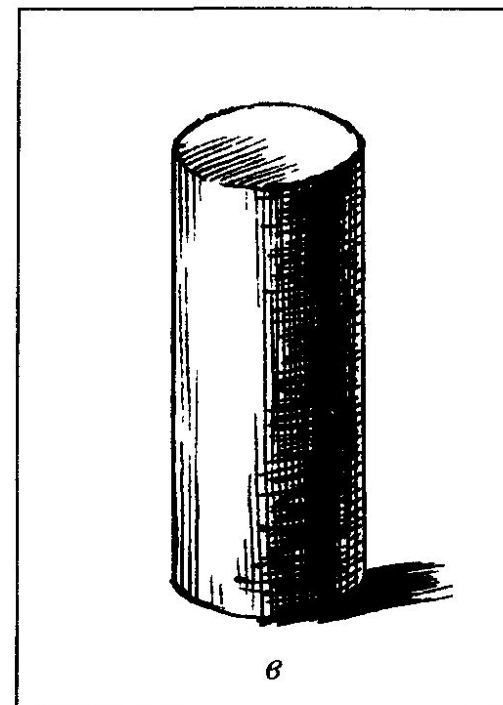

в

Перспективы круга

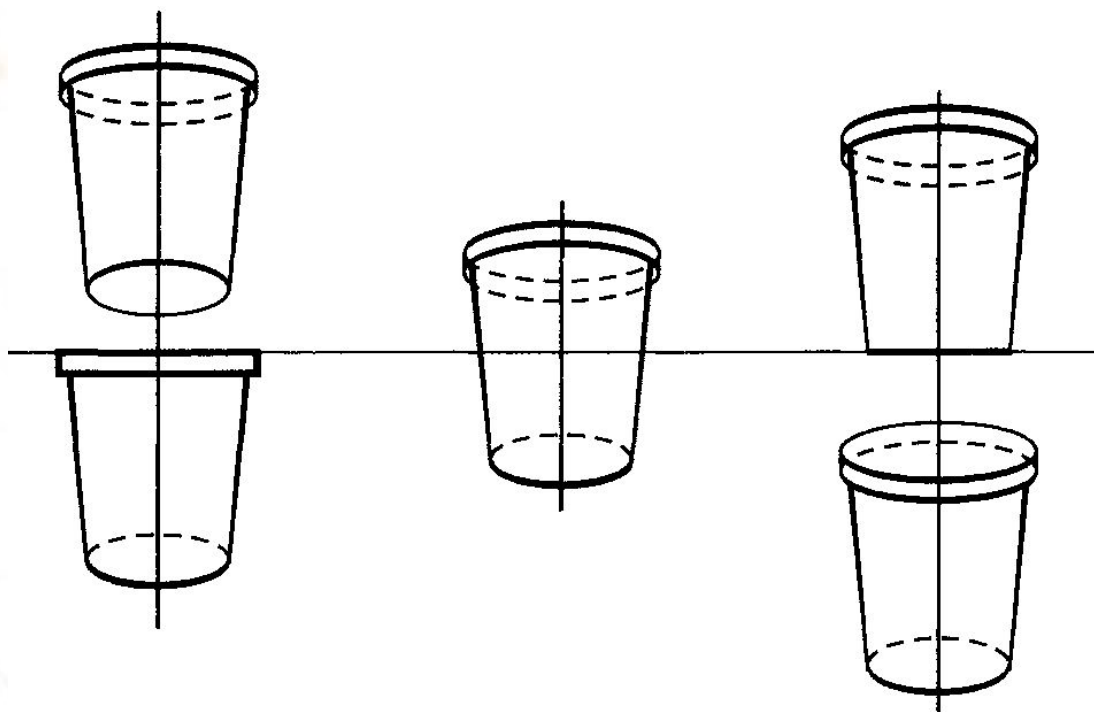
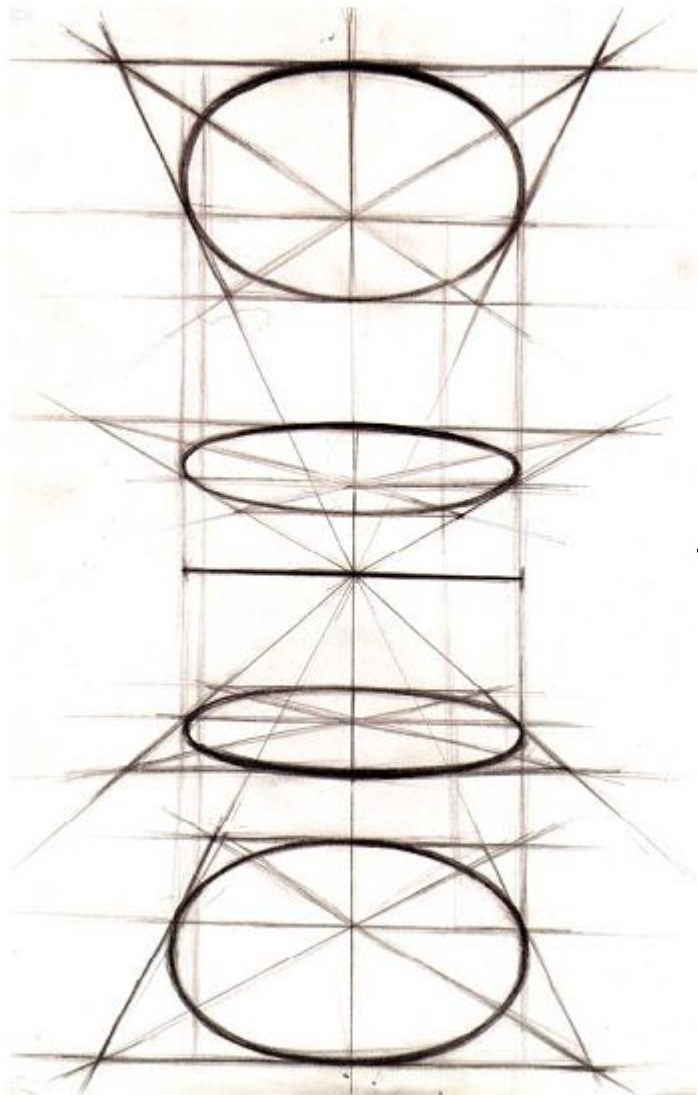

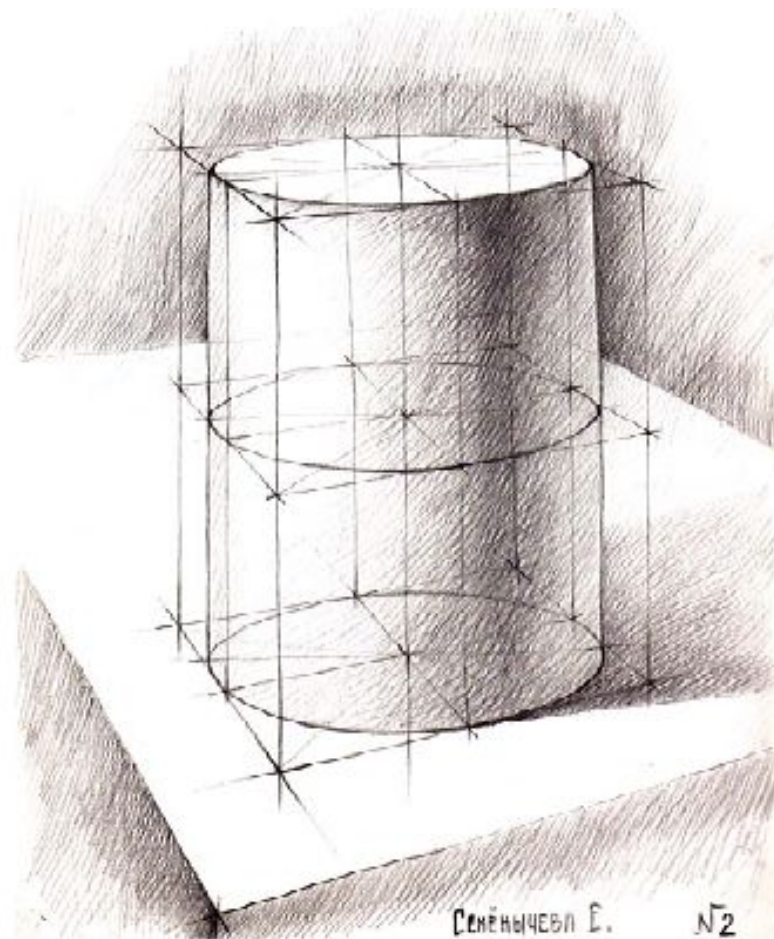
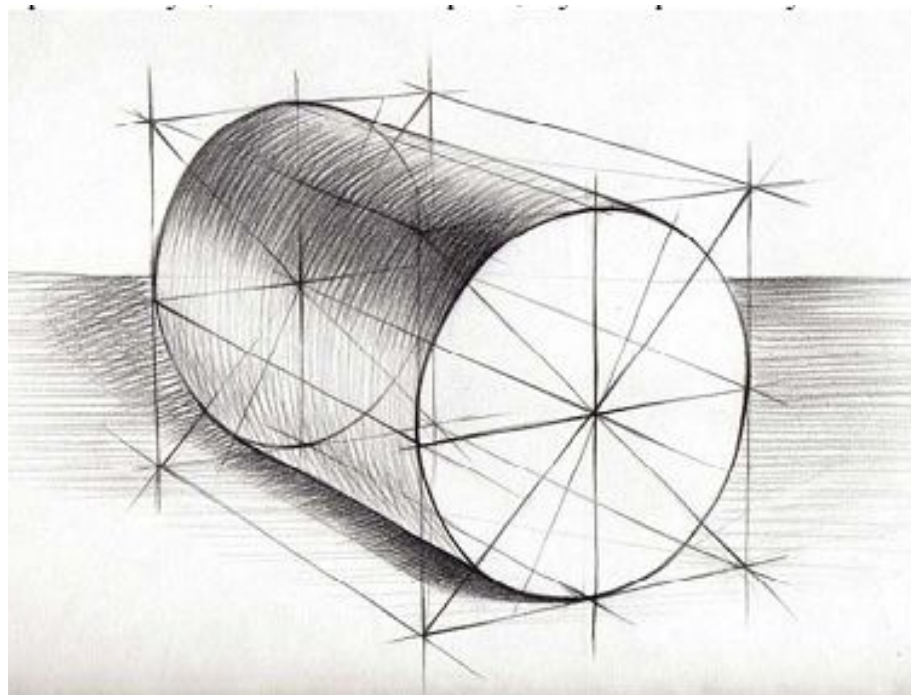

Селёнычев Е. №2

МАКСИМАЛЬНЫЙ КОНТРАСТ

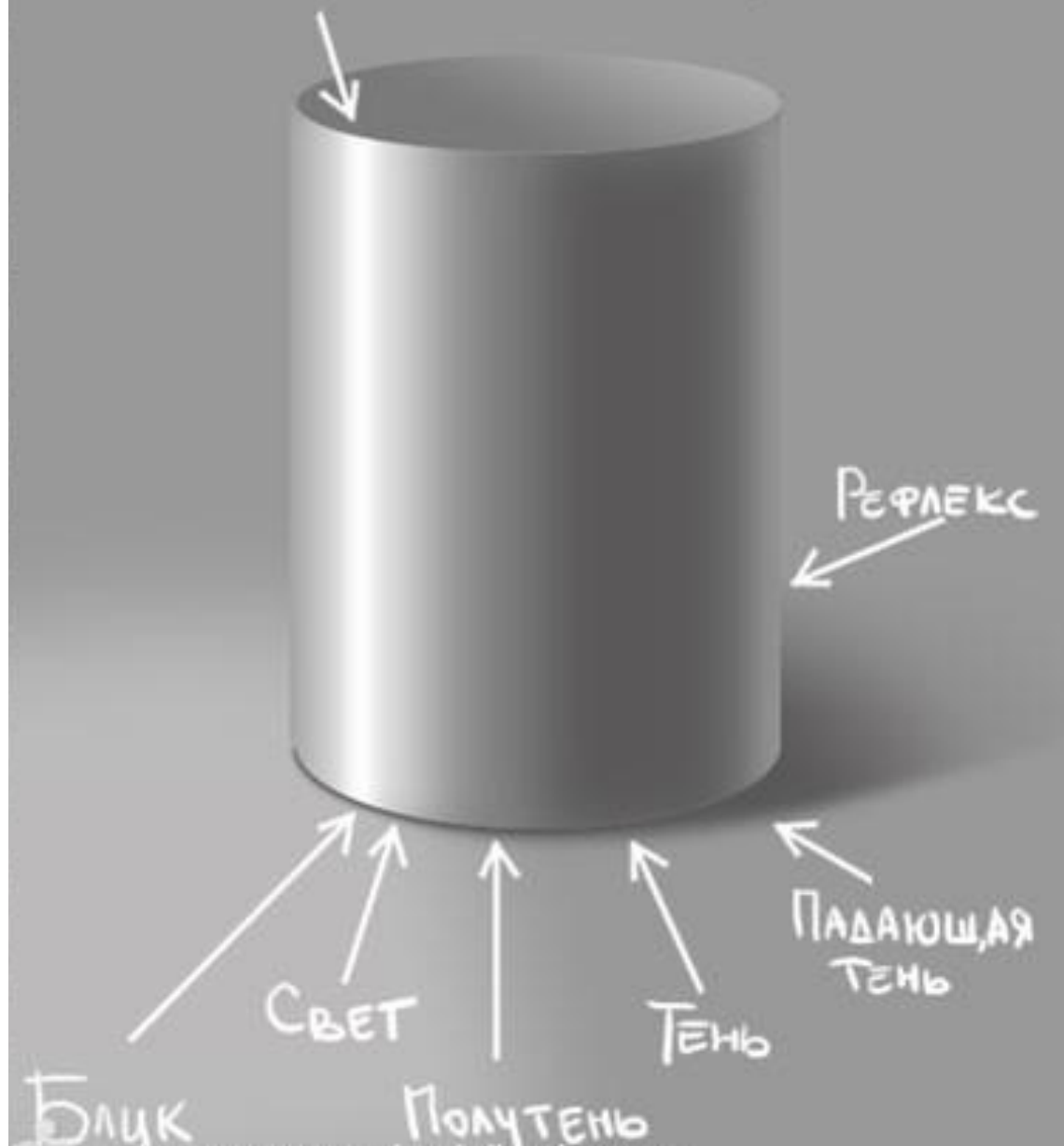

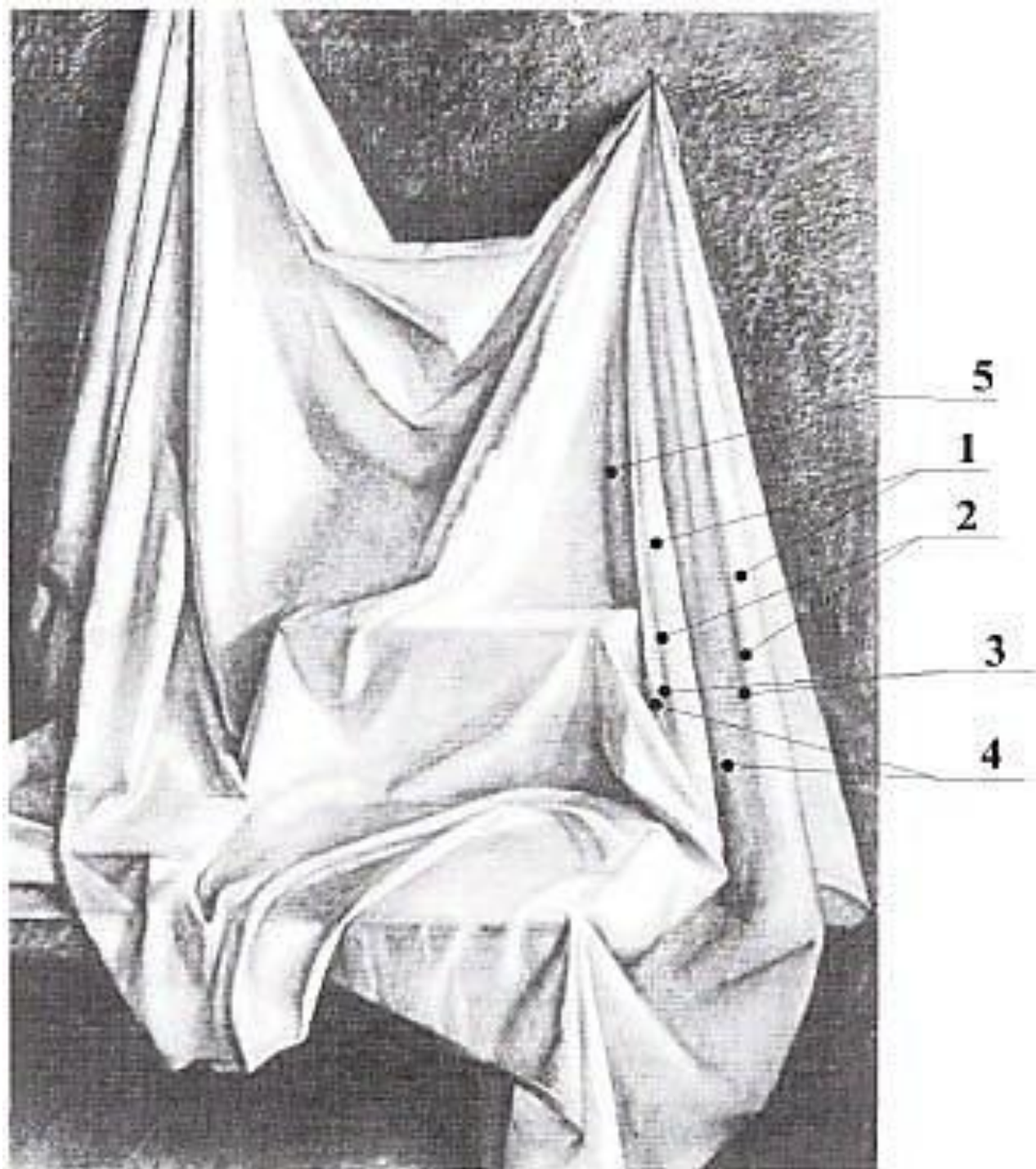
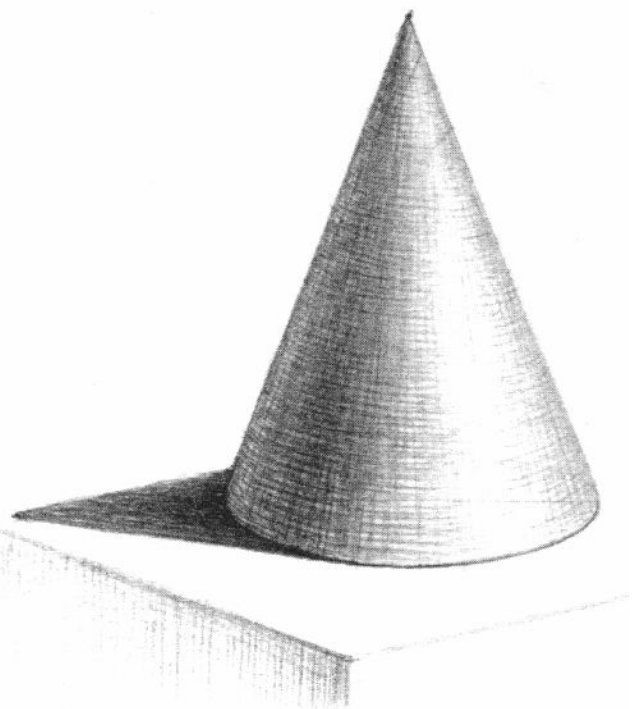



2018/11/16 15:05



Рис. 9. Рисование геометрической композиции с натуры





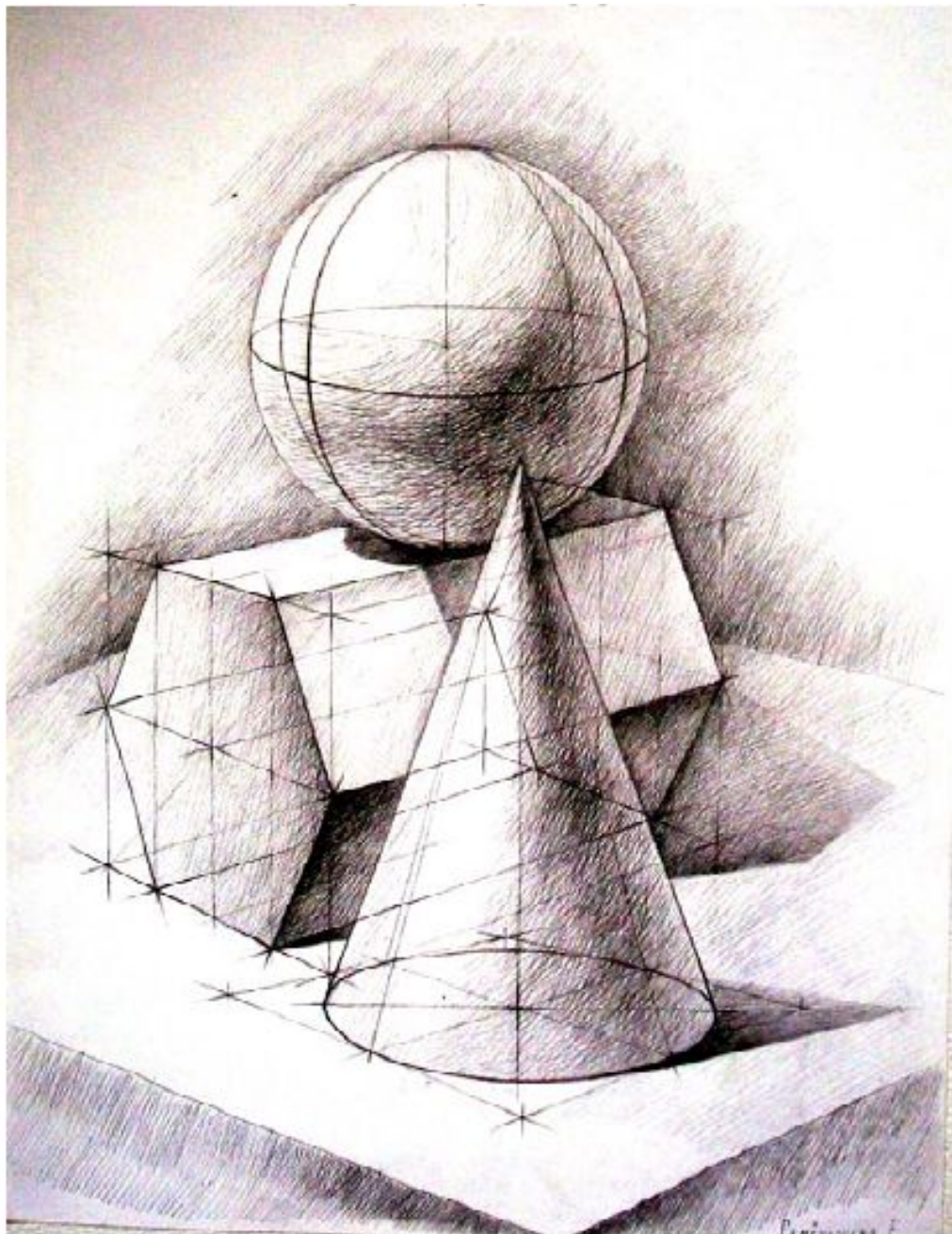
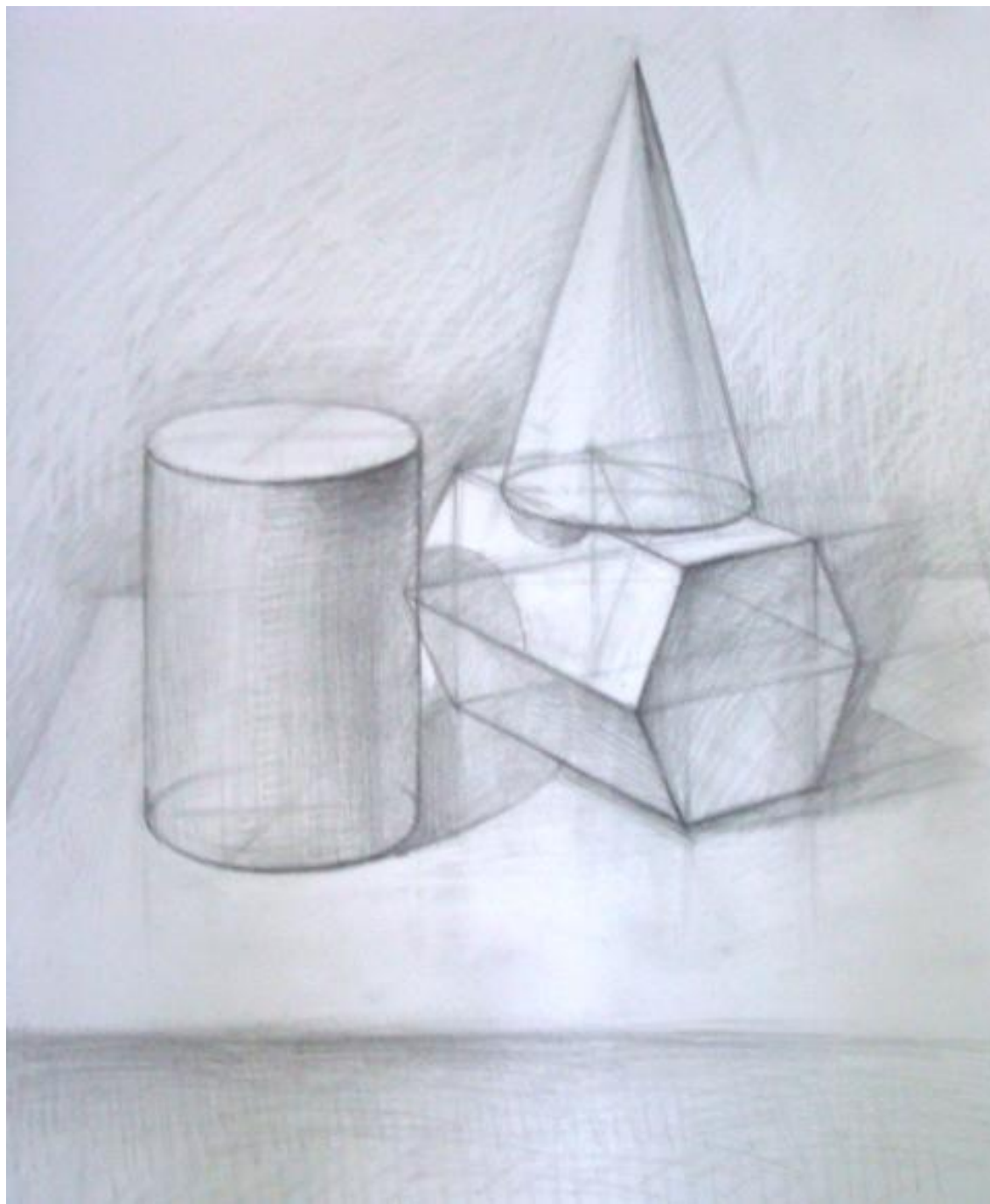
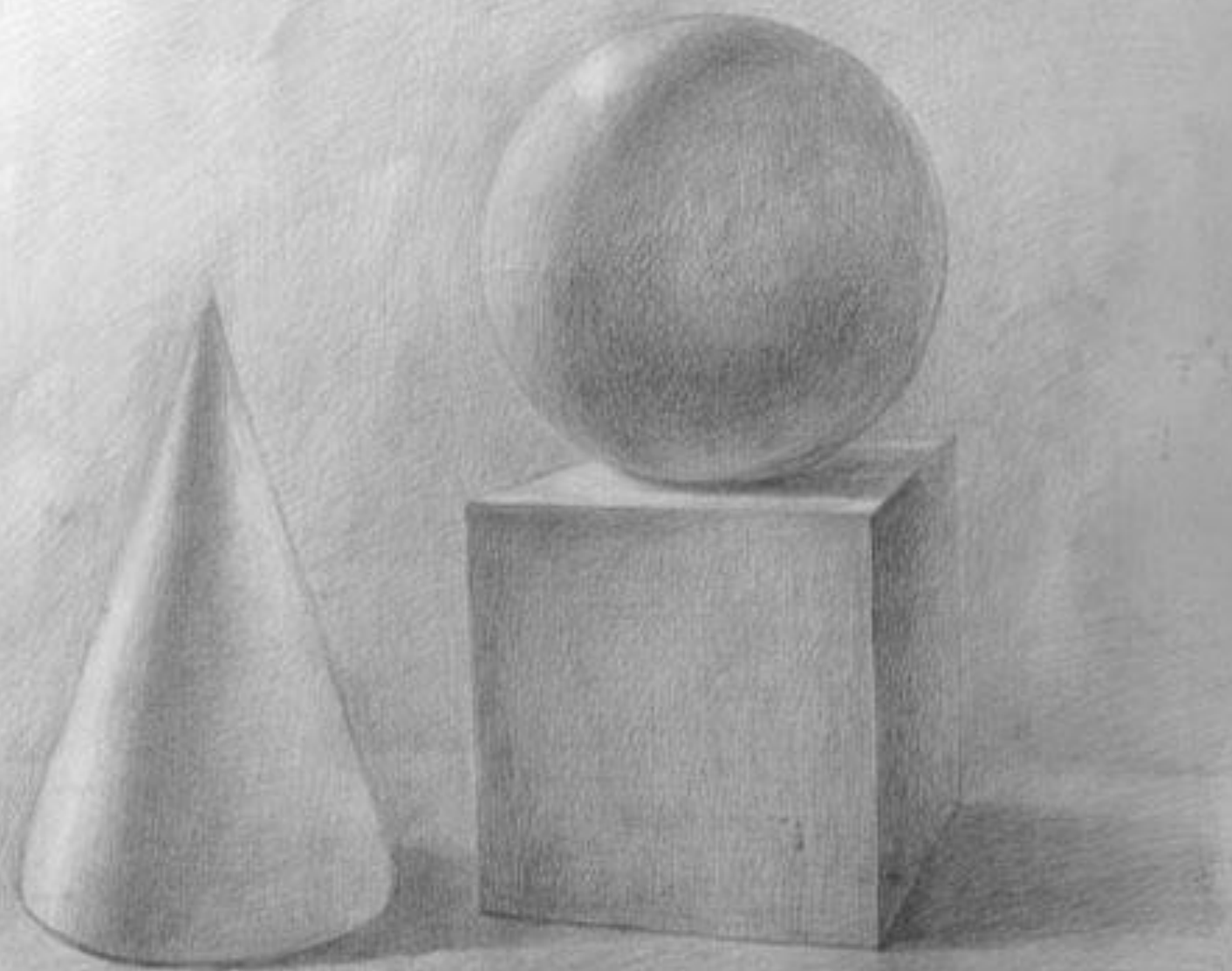

<http://www.liveinternet.ru/users/v-a-n/>

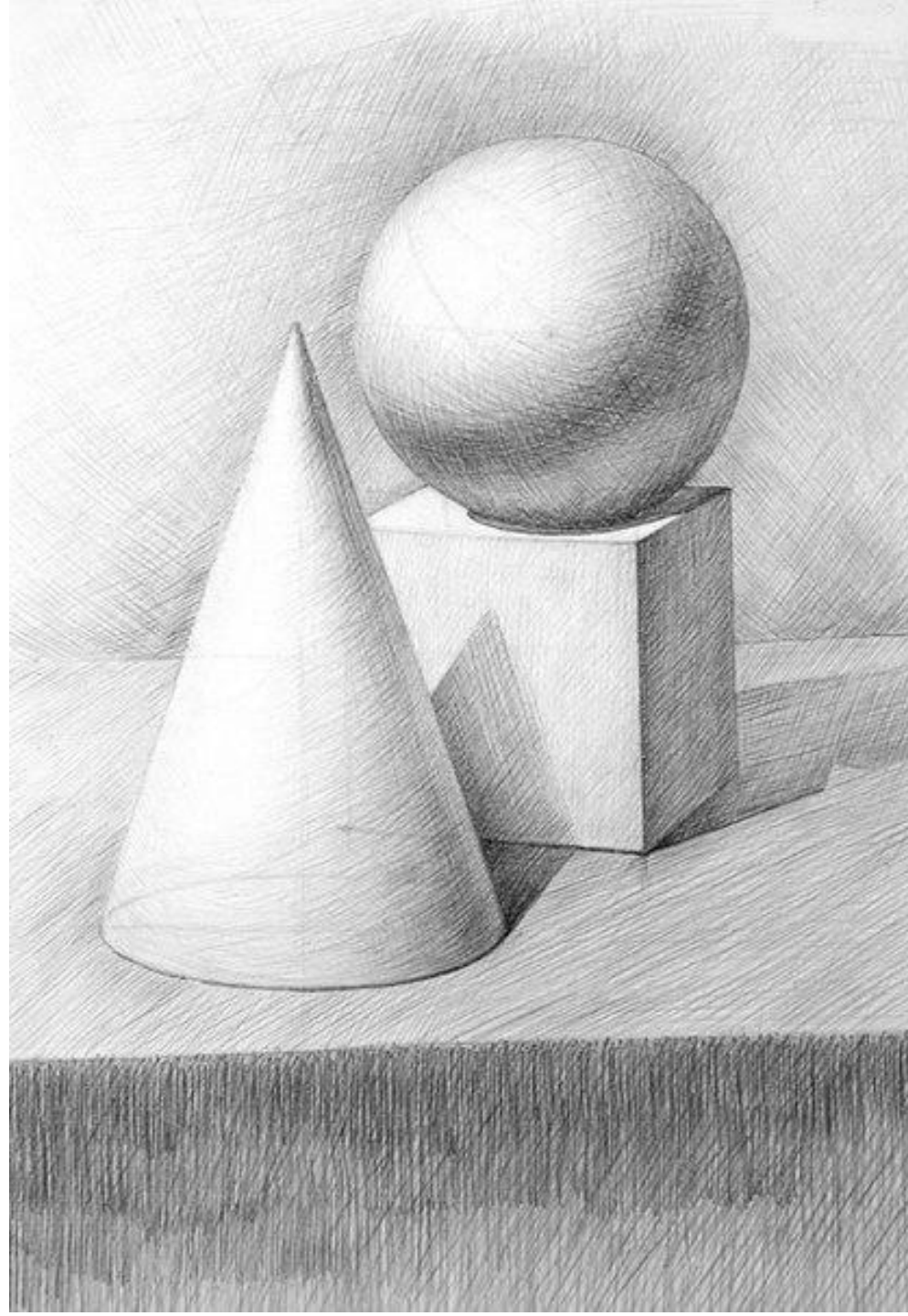

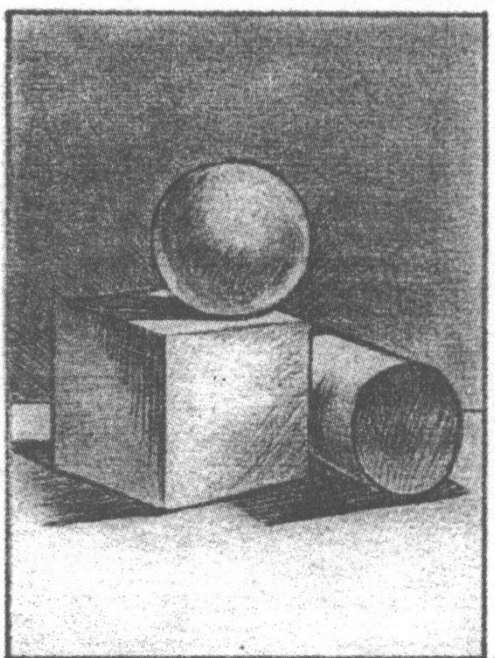
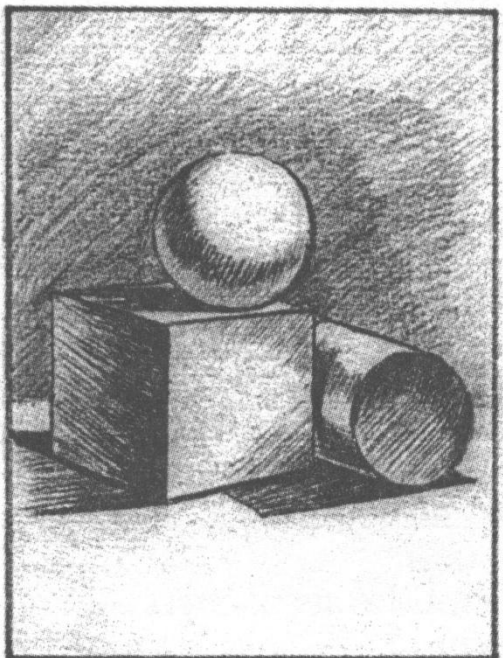
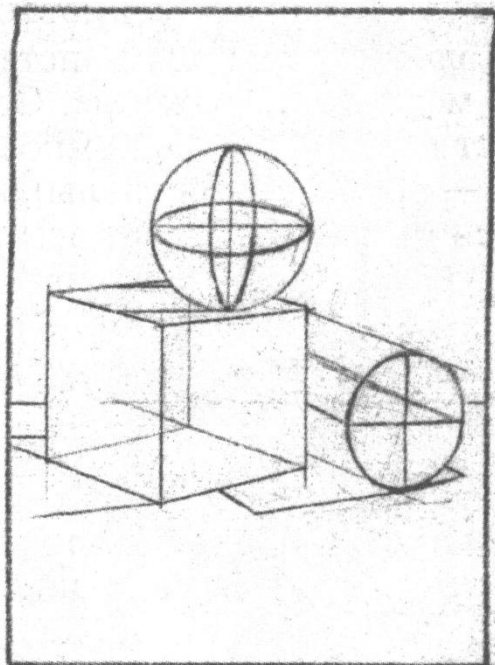
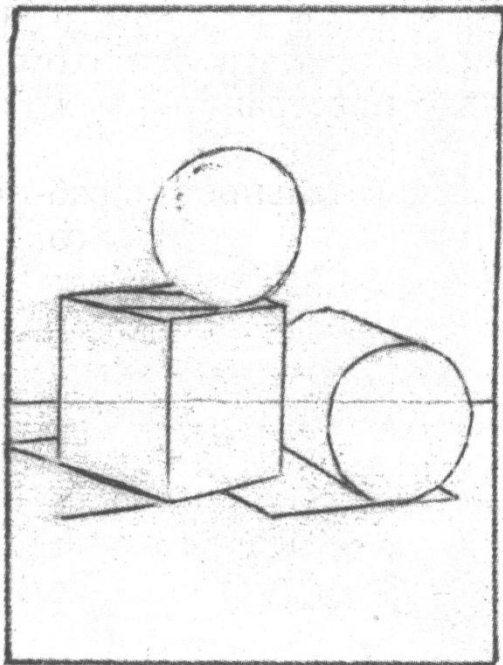

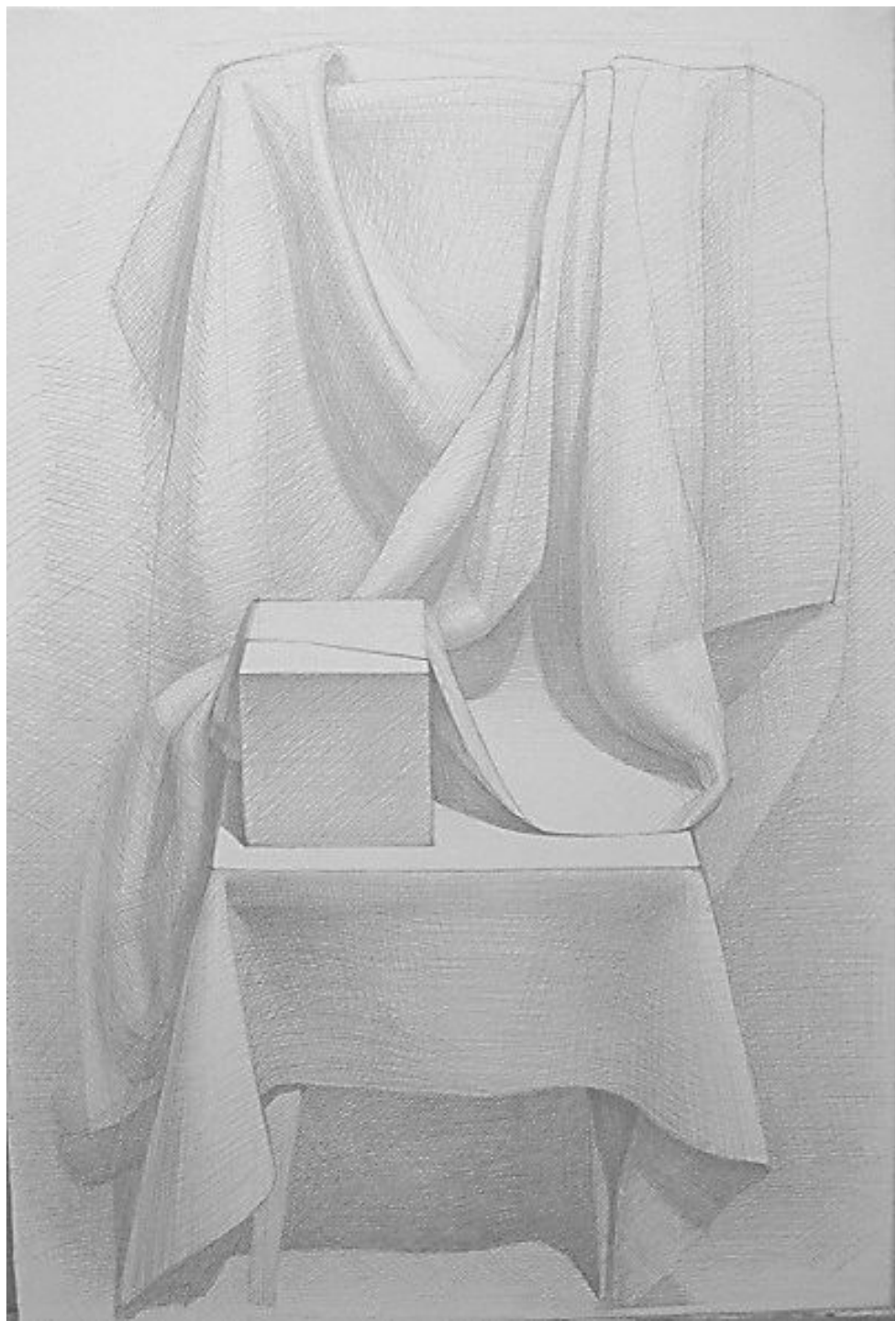

Задание :

Выполните зарисовку натюрморта из геометрических тел с драпировкой.

Этапы работы:

1) Композиция геометрических фигур на листе

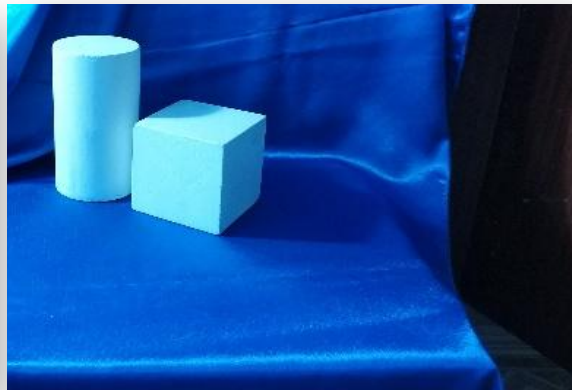
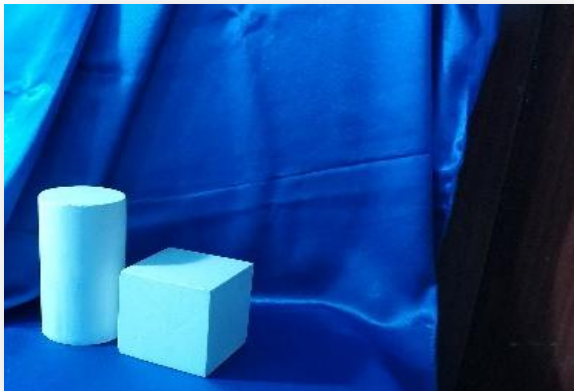

а) Определите положение фигур на листе бумаги формата А4.

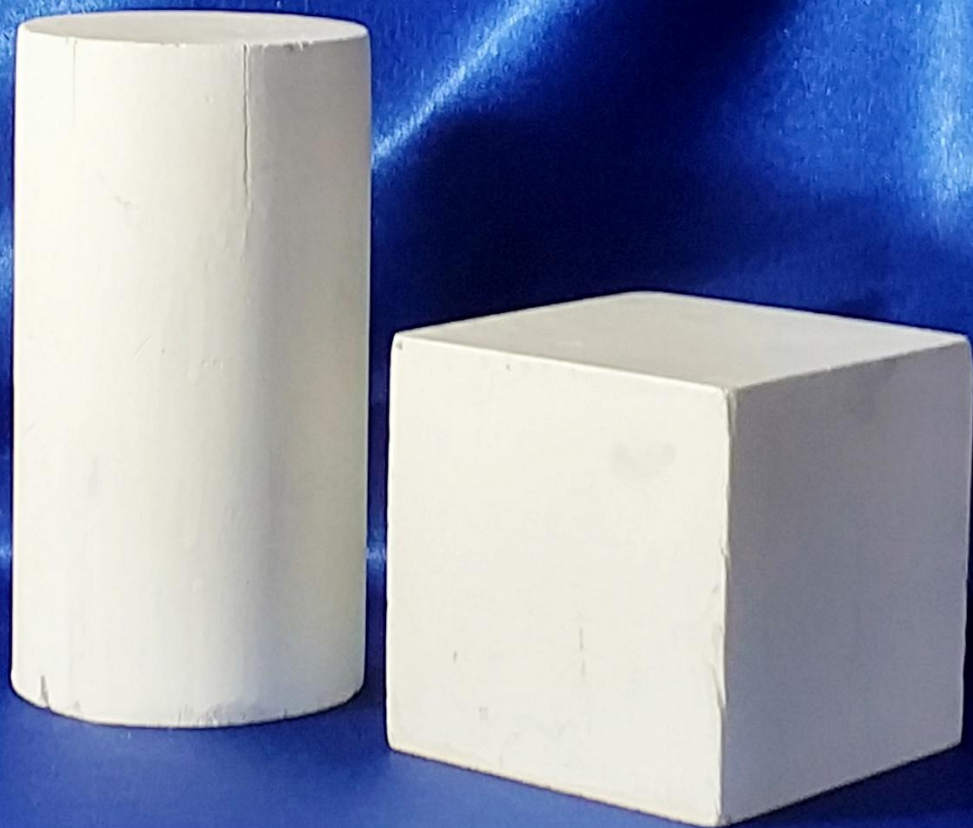

2019/10/28 12:52



2019/10/28 12:52

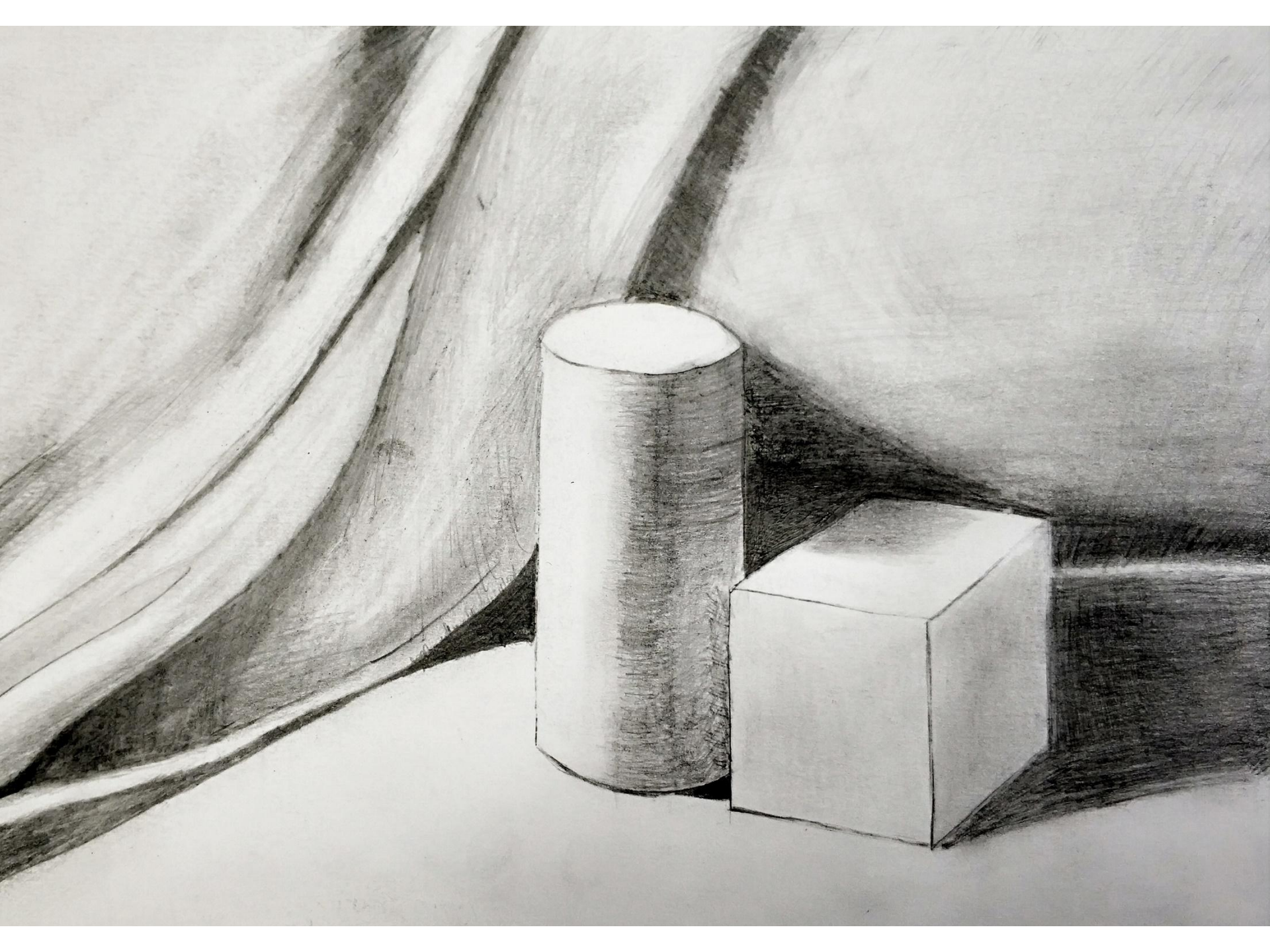

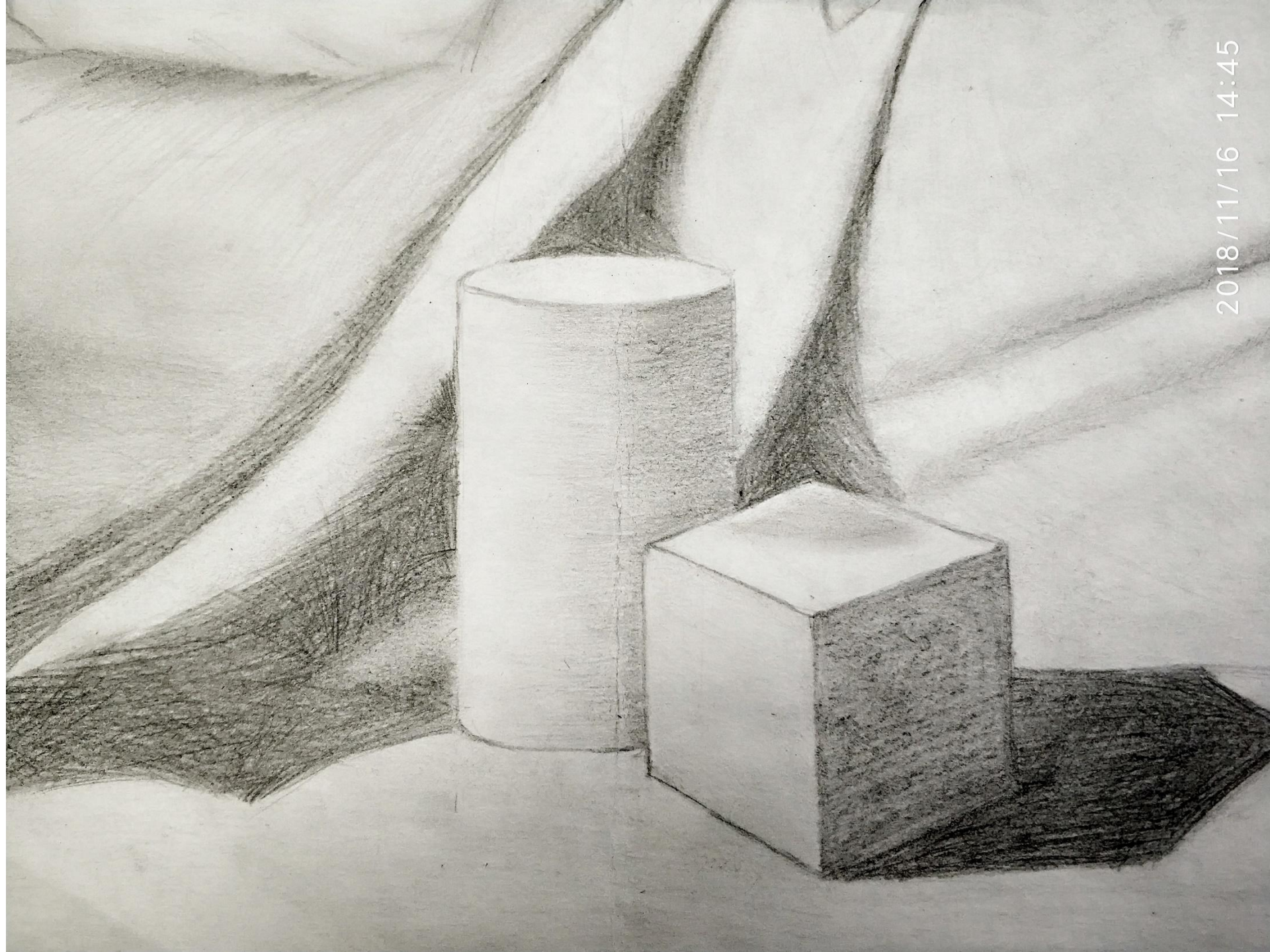

2018/11/16 14:45

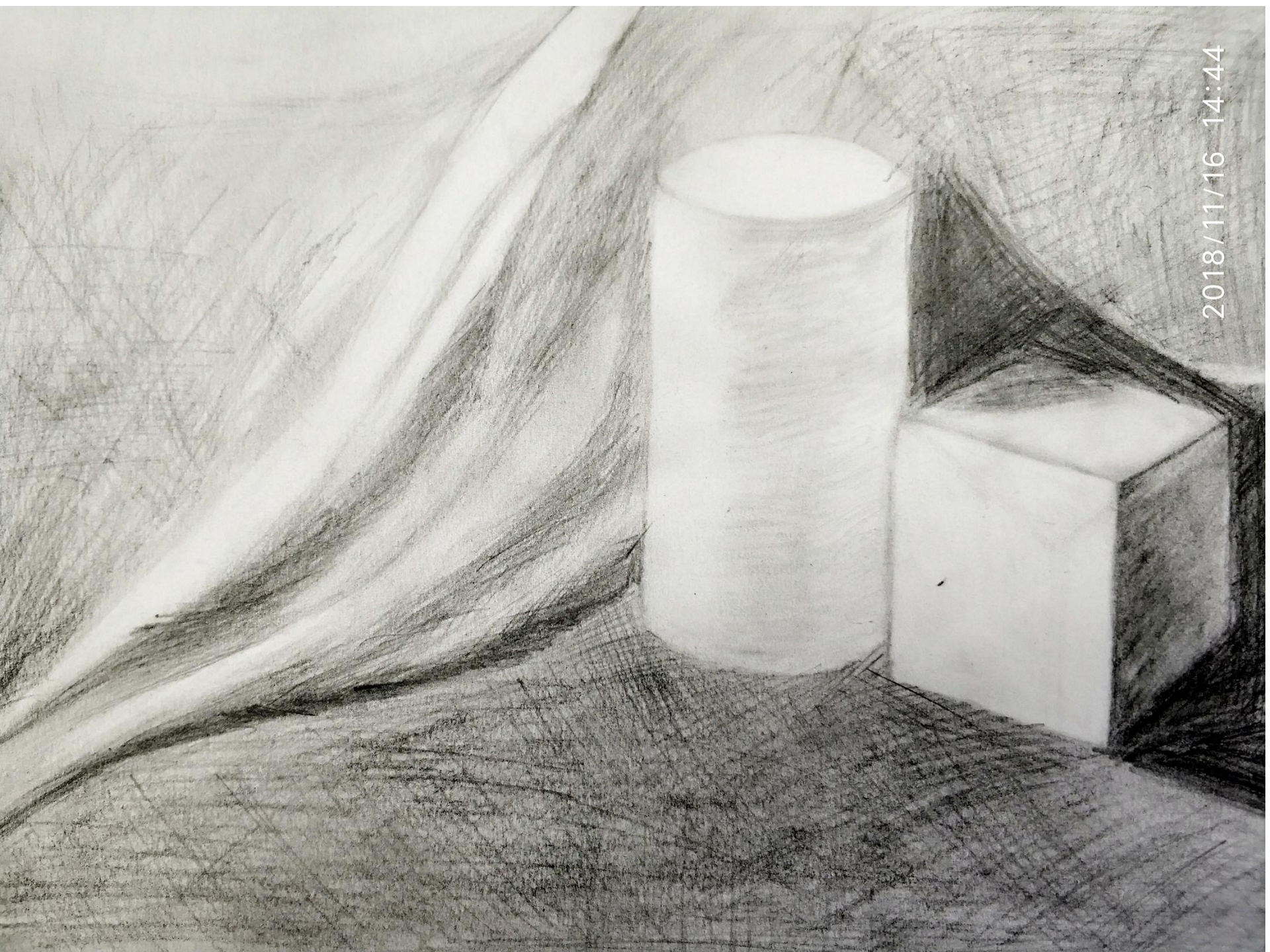

2018/11/16 14:44