

**НАЗНАЧЕНИЕ,  
КЛАССИФИКАЦИЯ И  
КОНСТРУКЦИЯ КОЛЕСНЫХ  
ПАР**

**ВОРОБЬЕВ Н.В. ЖУРО В.А.**

# НАЗНАЧЕНИЕ

Колесная пара предназначена для передачи веса локомотива на рельсы, восприятия статических и динамических нагрузок, возникающих между рельсами и колесами, преобразования вращающего момента тяговых электродвигателей в поступательное движение ЭПС, а также для направления движения локомотива по рельсовому пути.



# КЛАССИФИКАЦИЯ

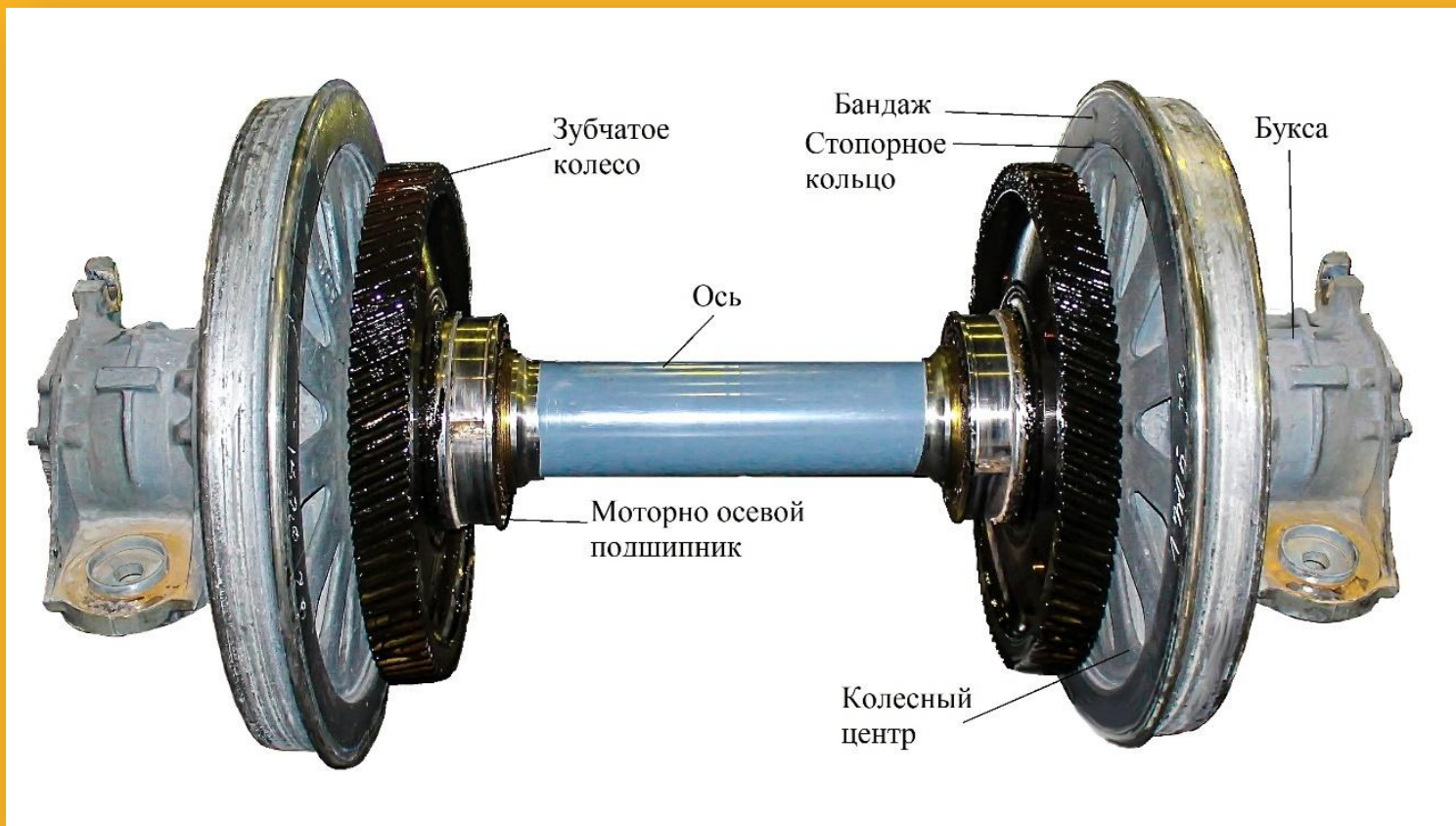

# КОНСТРУКЦИЯ

## КОЛЕСНАЯ ПАРА ЭЛЕКТРОВОЗА ВЛ80С

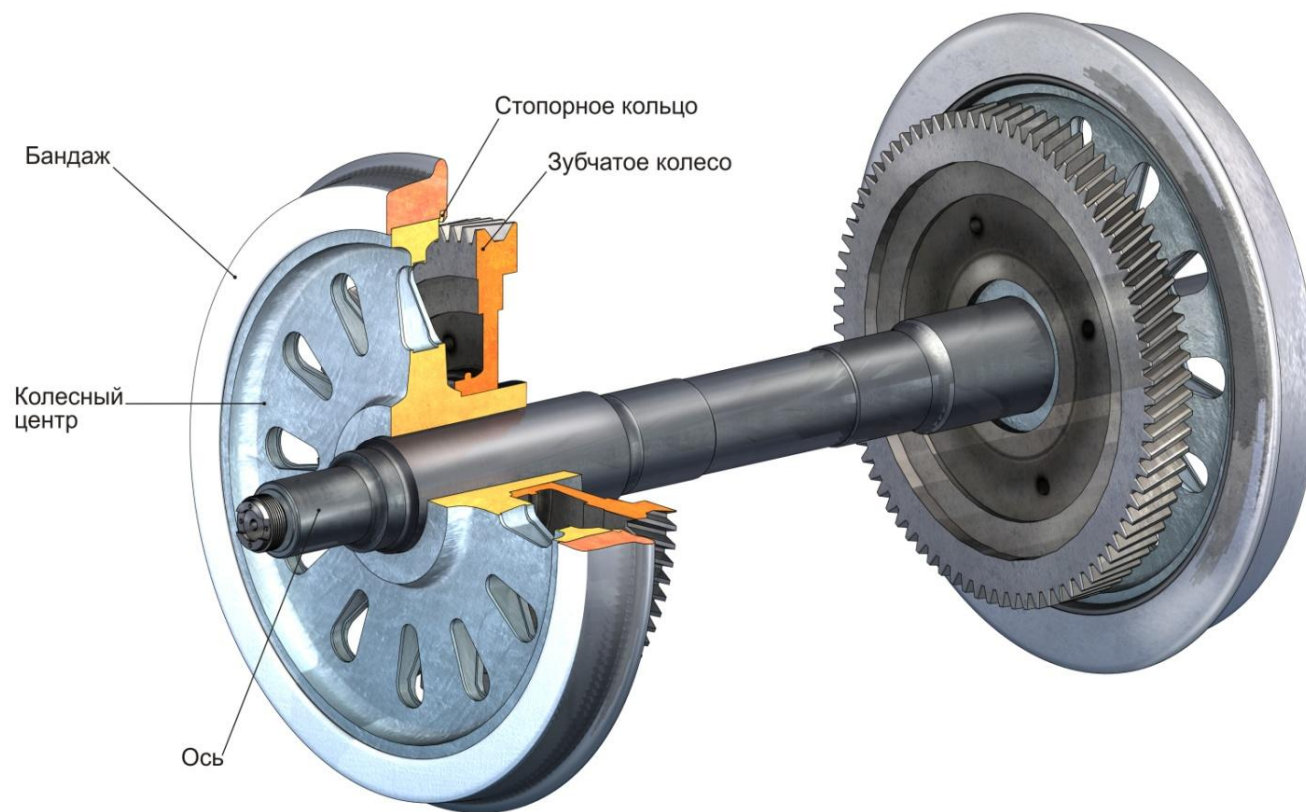

# ось

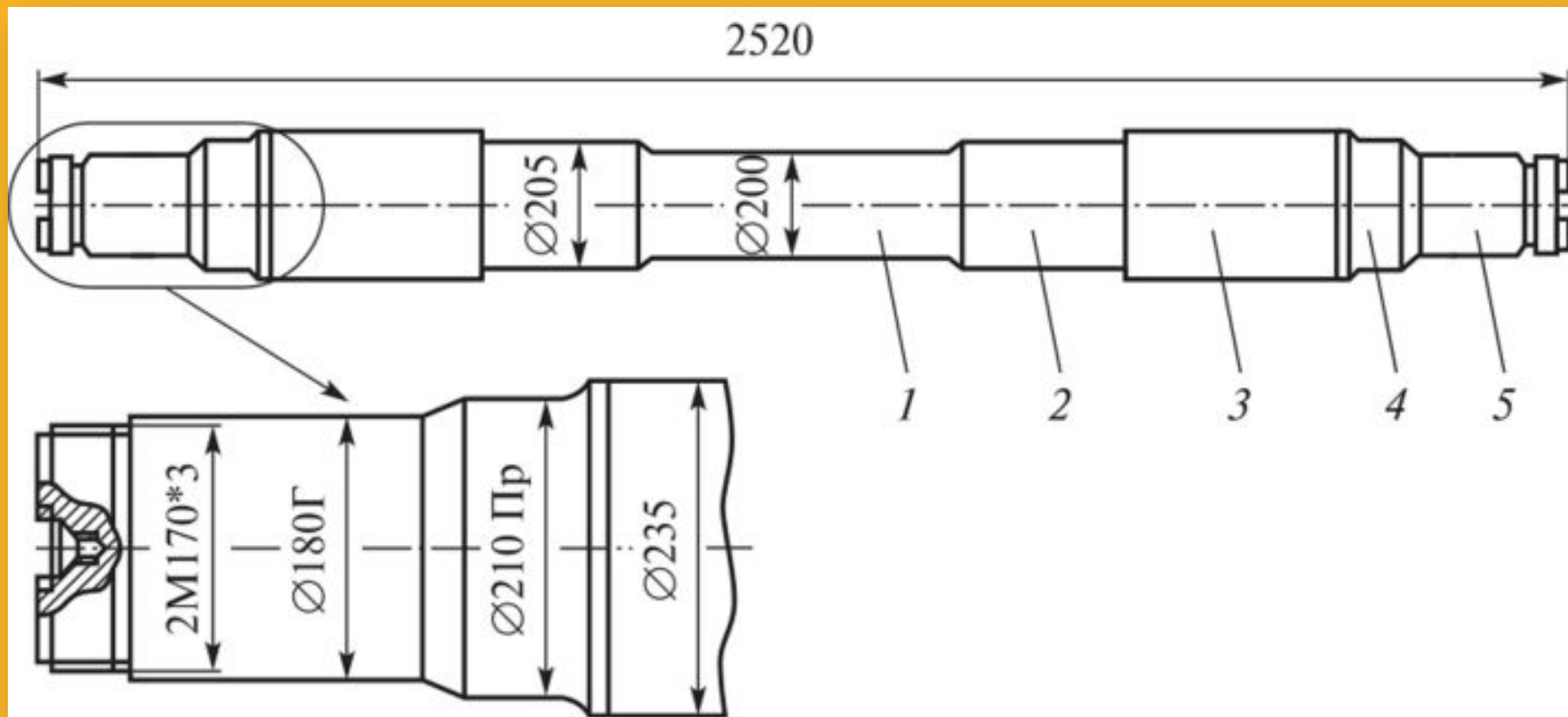

# КОЛЕСНЫЕ ЦЕНТРЫ



# ЗУБЧАТОЕ КОЛЕСО



Life-list.ru

# БАНДАЖ

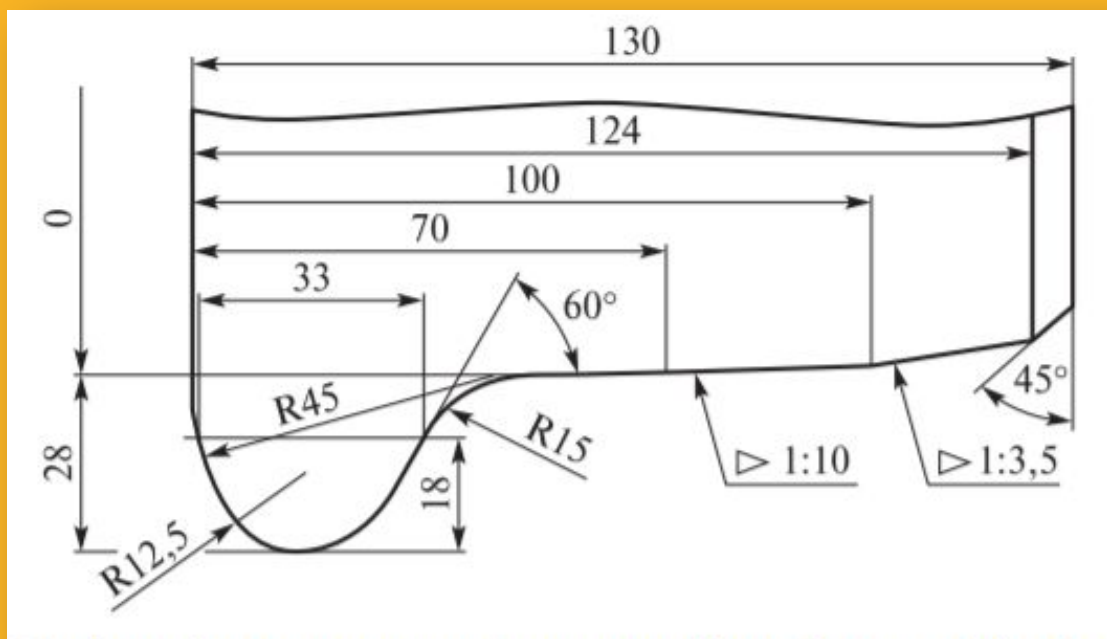



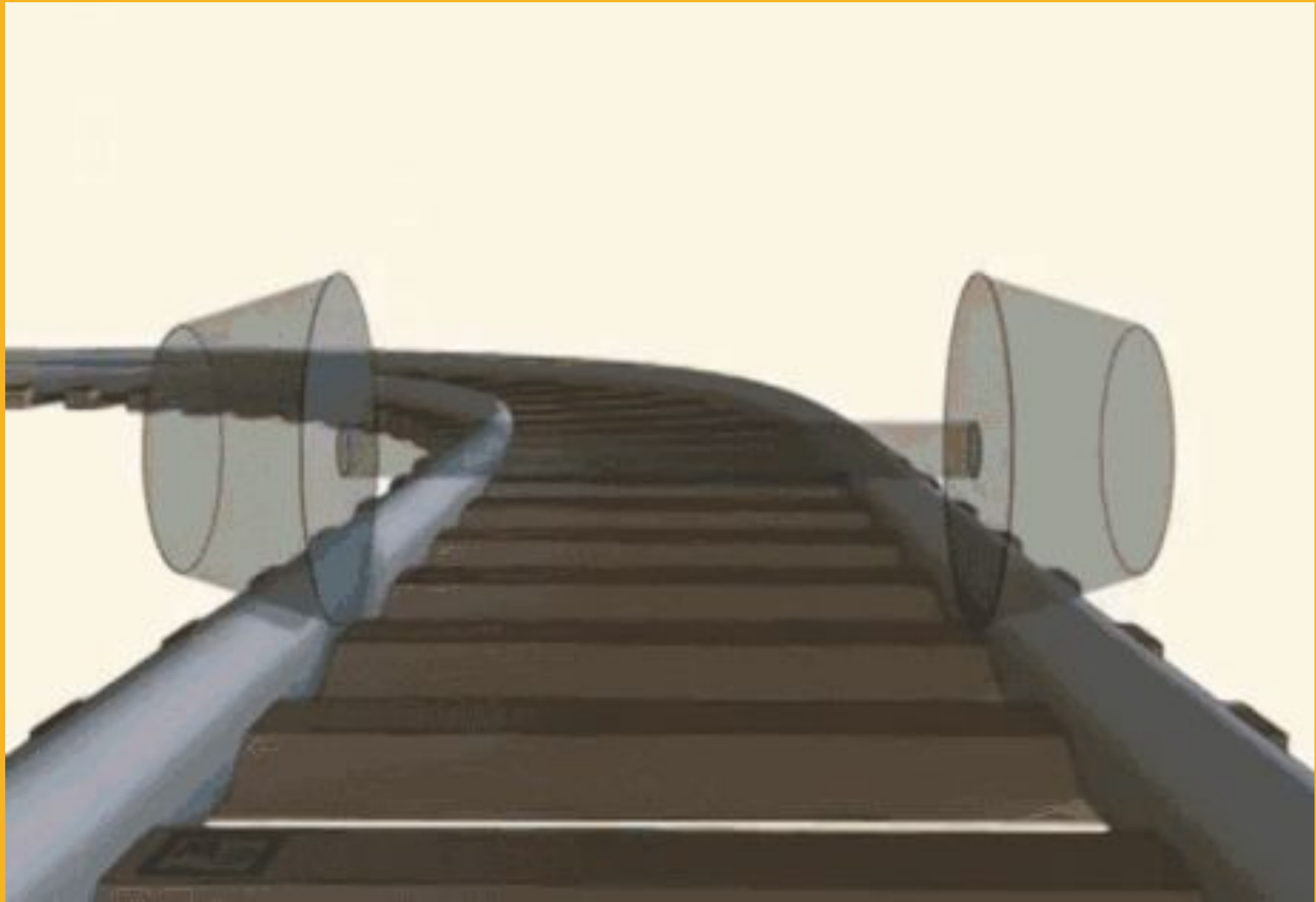

# ОСНОВНЫЕ НЕИСПРАВНОСТИ КОЛЕСНЫХ ПАР

Выщербина



## Местное уширение бандажа и отколы

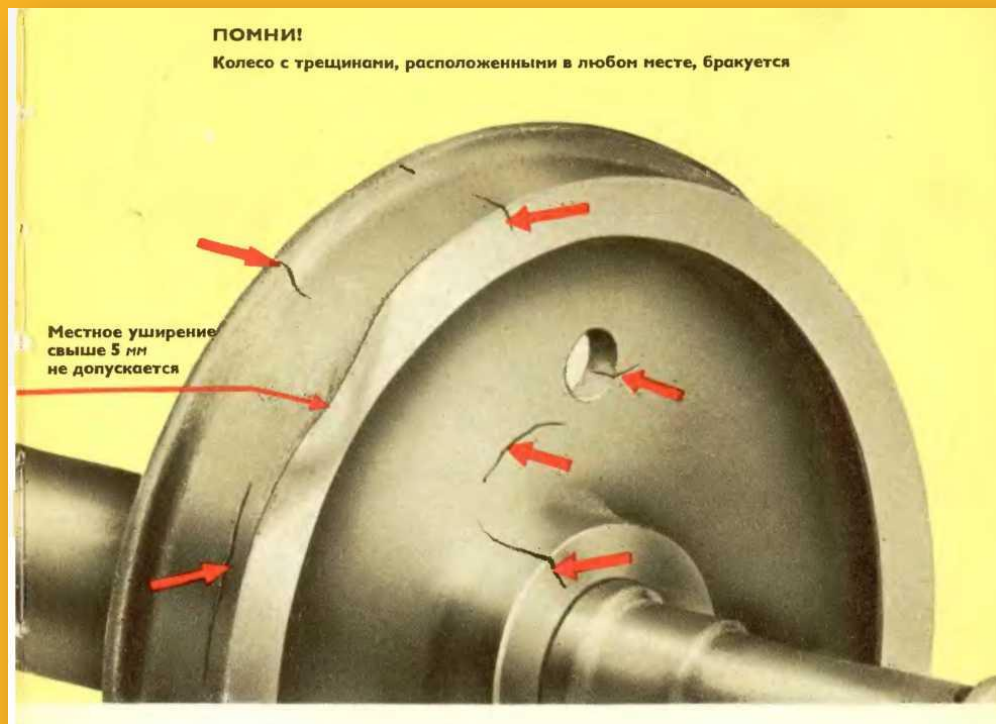

## Трещины и изломы



## Дефекты поверхности катания



Ползун



Навар

## Остроконечный накат гребня





**СПАСИБО ЗА ВНИМАНИЕ**