

Презентация о себе

Жуков Денис

Содержание

3. Данные

4. О себе

5. Учусь

6. Аппликация

7. Афиша

8. Машины

9. Arduino

10. Схемы

11. Социальные сети

Данные

<i>Фамилия</i>	Жуков
<i>Имя</i>	Денис
<i>Отчество</i>	Алексеевич
<i>Дата рождения</i>	15 декабря 2002
<i>Пол</i>	мужской
<i>Рост</i>	176см
<i>Вес</i>	64кг

О себе

- Если кратко, то я учусь, делаю различные мемы, аппликации и афиши, увлекаюсь автомобилями, мототехникой и их доработками.
- Также я немного [виджей](#) и 0,001% разработчик на Arduino.

Учусь



Я закончил ЦДО СГУПС с отличием и поступил в СГУПС на факультет УТТК

Аппликация



Логотип созданный для нашей группы

Афиша



Это единственная афиша которую я сделал, так как нынешняя обстановка не позволяет проводить мероприятия и афиши пока не нужны.

Машины

Интерес к машинам у меня еще с детства...



Arduino

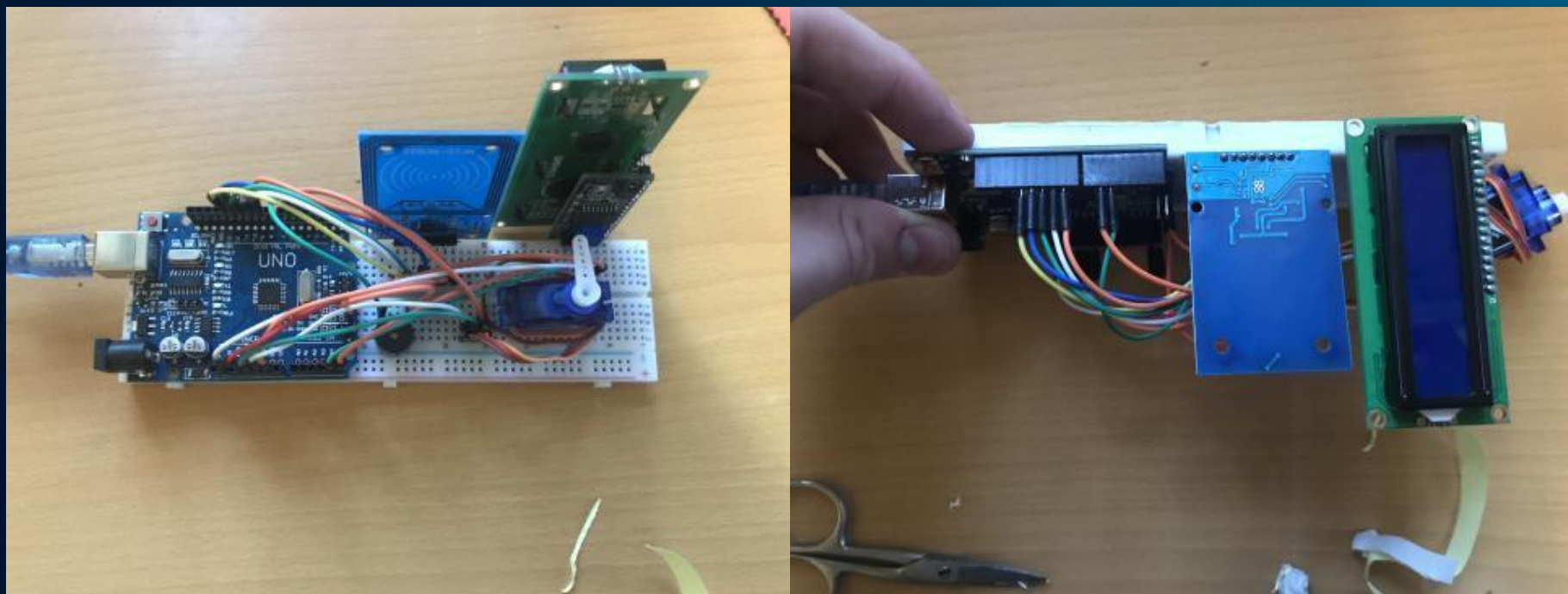

Одно из устройств, которое я сделал на базе Arduino.

Прототип RFID замка.

Схемы



Схема замка с предыдущего слайда



Схема модуля умного дома на базе ESP-01
Электронный выключатель с термометром

Социальные сети

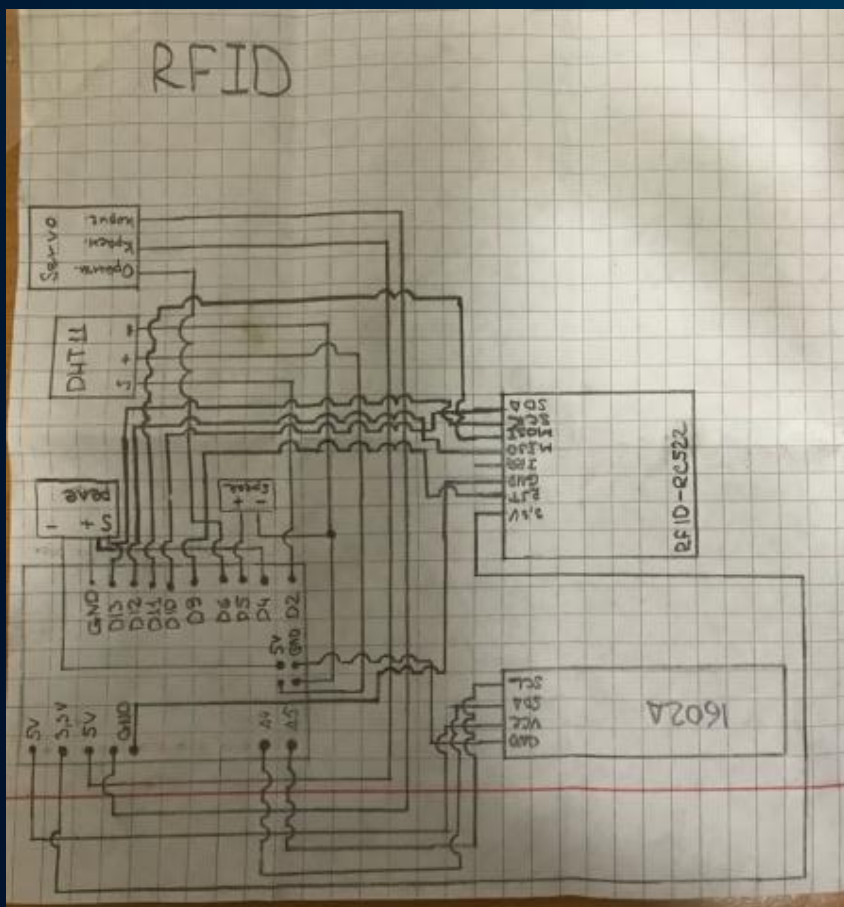

VK: @zhukden
Telegram: @zhukden

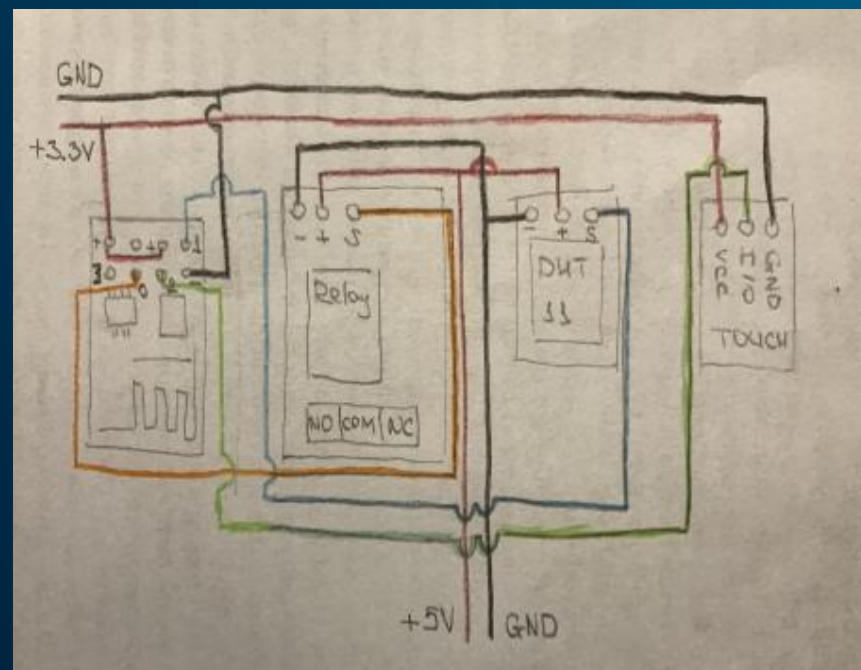
The background is a dark blue field with a fine grid of dots. It is decorated with various geometric elements: yellow 3D-style shapes at the top and bottom, blue and white diagonal stripes in the corners, and scattered white and blue symbols including circles, triangles, and a cross.

The End