



Технология

8 класс

Вспомним!

Линии чертежа:

 (сплошная толстая, 1 мм.) – основная линия:
контуры детали.

 (сплошная тонкая, в 2 раза тоньше основной) –
размерные и выносные линии.

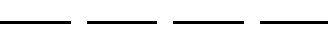
 (штриховая линия, 2-8 мм. длинна штриха и
1-2 мм. расстояние между штрихами) – линии невидимого
(отверстия) контура.

 (штрихпунктирная линия, 5-30 мм. длинна
штрихов и 3-5 мм. расстояние между штрихами) – ось
отверстий и ось симметрии.

5 мм.
 толщина стрелки 1-2 мм.

Вспомним!

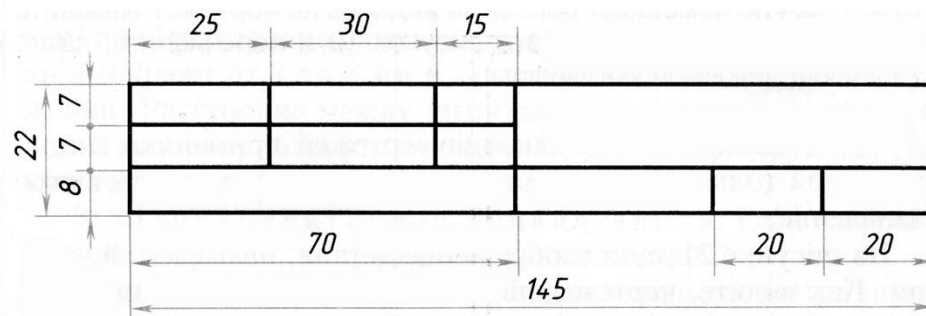
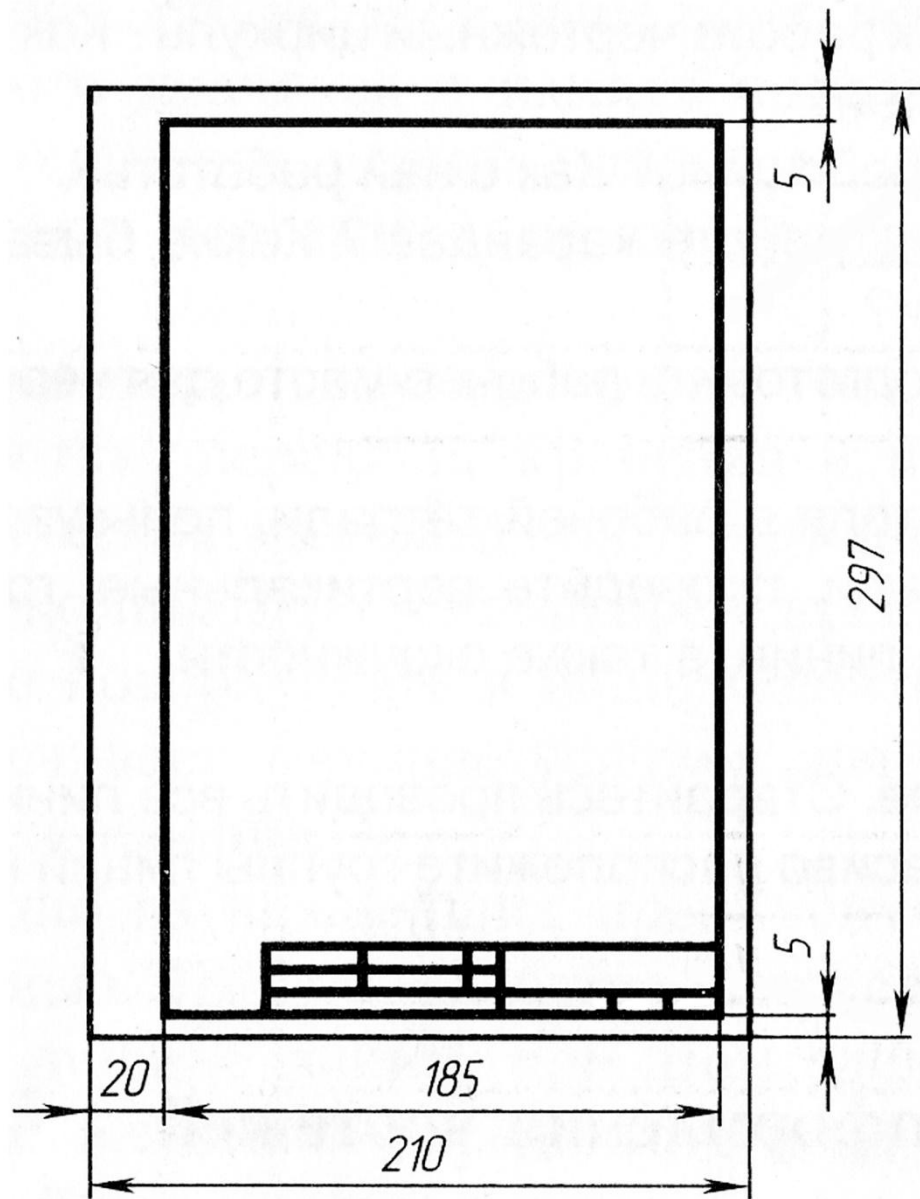

Чертил	Иванов	10.11.06	Прокладка		
Проверил	Заварихин	14.11.06			
Школа 52	кл. 8Б	Резина	1:1	№ 3	

Тема урока: «Графическая работа №2»

Домашнее задание:

Выполнить (закончить) графическую работу 2
(рис36а), принести на проверку.

Повторить конспект.

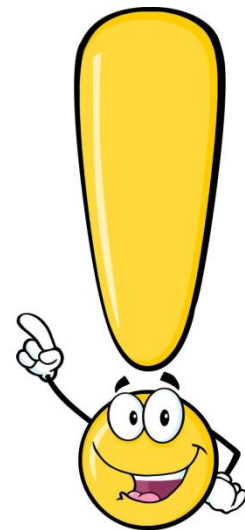

1. Графическая работа

Задание: выполнить графическую работу №2 учебника «Черчение» (рис 36а).

Время работы 40 минут.

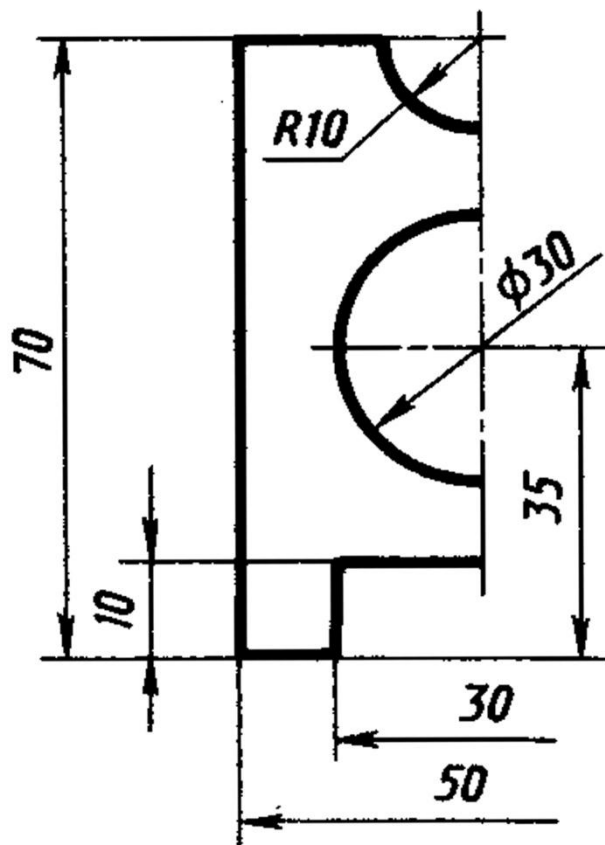

Рекомендуемая последовательность:

- 1) прочитать указания к работе;
- 2) сделать эскиз на отдельном листе в масштабе 2:1;
- 3) начертить рамку;
- 4) перенести эскиз с черновика на лист А4;
- 5) Нанести размеры;
- 6) нанести и заполнить основную надпись;
- 7) проверить работу.

