

МКОУ Горнобалыклейская СШ

Название работы: «Ласточка надежды»

**Автор: Дергачев Андрей Сергеевич ученик 10
класса МКОУ Горнобалыклейской СШ**

Руководитель: Дергачева Юлия Викторовна

С. Горный Балыклей 2021 год

Автомобиль ГАЗ – ММ-В

(полупортка)

Горьковский
автомобильный завод



ГАЗ-ММ-В

В 1938 году на Горьковском автомобильном заводе стал выпускаться модернизированная версия ГАЗ-АА, с такой же грузоподъемностью (1,5 тонны), но с более мощным двигателем, с усиленной подвеской и карданным валом автомобиль ГАЗ-ММ

Во время войны выпускают упрощенный вариант ГАЗ-ММ-В



В военное время нужно было экономить сырье, металл, сталь, поэтому машины выпускали и конструировали с учетом экономии.

Из-за экономии стали у этого автомобиля сделали плоские передние крылья. Для изготовления этих крыльев сталь гнули на гибочном станке, а потом сваривали. Таким образом сэкономили не только сталь, но и время.

Кабина до войны, была металлической, потом ее сделали деревянной, а вместо дверей были тентовые скатки, а крыша стала брезентовой.

В кабине ощущалась вибрация от мотора

В самой кабине было тесно.

Под большое рулевое колесо водителю приходилось протискиваться. Водитель сидел в кабине как на табуретке, естественно дермантинового сиденья не было.

На приборной панели был спидометр; амперметр; индикатор уровня топлива и ключ зажигания.

Фару водитель мог включить с помощью рычага на руле.

Кроме этого у автомобиля исчезла правая фара. Также из-за экономии отказались от передних тормозов и глушителя и боковых откидных бортов. (Груз можно было грузить только сзади).



Водители, которые везли продукты по дороге Жизни в Ленинград, предпочитали именно этот автомобиль, из него было проще выпрыгнуть, если он загорелся от взрыва или если машина стала тонуть

Вторую фару, боковые откидные борта вернули в 1944 году, кабина у автомобиля стала деревянной-металлической.

В 1948 году ГАЗ-ММ перестали собирать на Горьковском Автомобильном заводе, но уже с 1947 году ГАЗ-ММ выпускался на Ульяновском Автомобильном заводе до 1956 года. Есть легенды, что на УАЗе с 1950 года не выпускали новые автомобили, а очень хорошо ремонтировали старые.

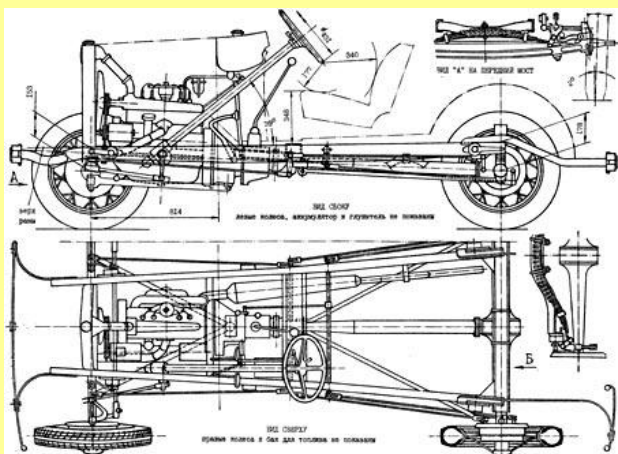

Ходовая часть

Создание макета



ГАЗ – ММ-В
(«полупторка»)
Материал: пластилин



**Ученик 10
класса
Дергачев
Андрей**

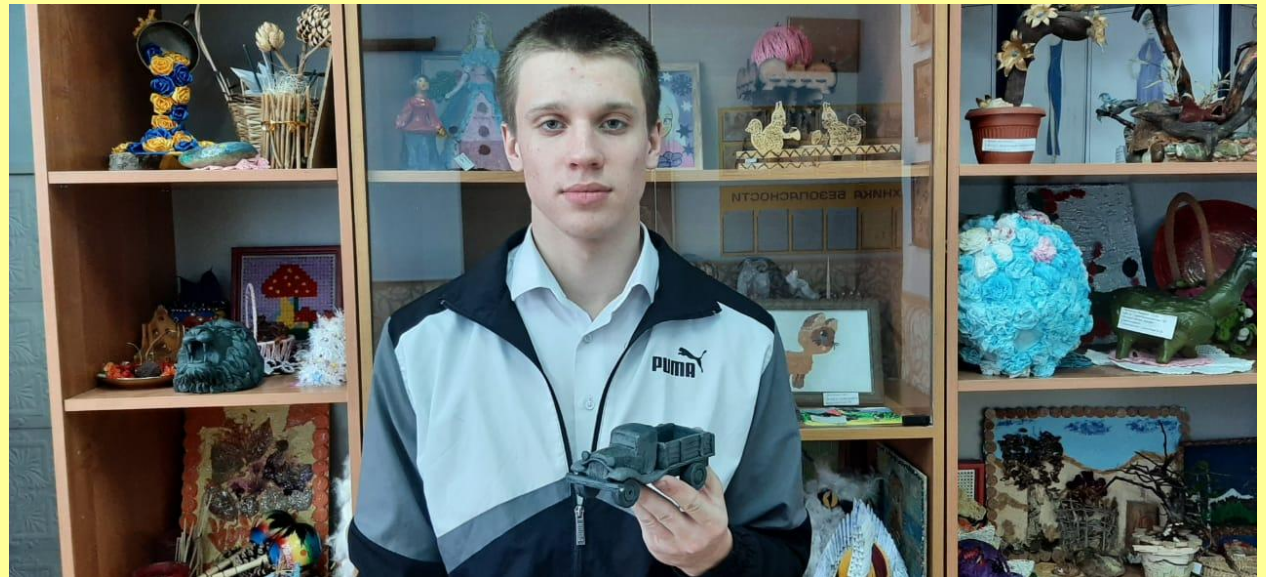

Интернет-ресурсы

<https://zen.yandex.ru/media/id/5bc2e737b7a6b100ac906d25/gazmmv-5dd6cd0c4b1a762d7ecba701>

<https://ru.wikipedia.org/wiki/%D0%93%D0%90%D0%97-%D0%9C%D0%9C>

https://www.zr.ru/content/articles/17170-zhivyje_klassiki_gaz-mm_mashina_zhizni/