

У всех изделий

Текстура европейского дуба,
цельноламельный щит.

<https://yandex.ru/images/search?from=tabbar&text=%D0%B4%D1%83%D0%B1%20%D1%86%D0%B5%D0%BB%D1%8C%D0%BD%D0%BE%D0%BB%D0%B0%D0%BC%D0%B5%D0%BB%D1%8C%D0%BD%D1%8B%D0%B9%20%D1%89%D0%B8%D1%82>

Реальный цвет под маслом/лаком ближе к этому

https://yandex.ru/images/search?pos=28&from=tabbar&text=%D1%81%D1%82%D0%BE%D0%BB%D0%B5%D1%88%D0%BD%D0%B8%D1%86%D0%B0%20%D0%B4%D1%83%D0%B1%20%D1%86%D0%B5%D0%BB%D1%8C%D0%BD%D0%BE%D0%BB%D0%B0%D0%BC%D0%B5%D0%BB%D1%8C%D0%BD%D1%8B%D0%B9%20%D1%89%D0%B8%D1%82&img_url=https%3A%2F%2Fimages.by.prom.st%2F149151851_w640_h640_mebelnyj-schit-vs.jpg&rpt=simage&lr=213

Стол №1



Подстолье V-образное, все размеры в макете.
Цвет черный муар, порошковая покраска.
Профиль 80x80мм, фаски радиусом 3 мм.
Лист толщиной 8 мм со скошенными фасками
под 45гр.

Столешница прямоугольная размером
1600x800 мм, толщина 35 мм. Фаска у
столешницы радиусом 3 мм.

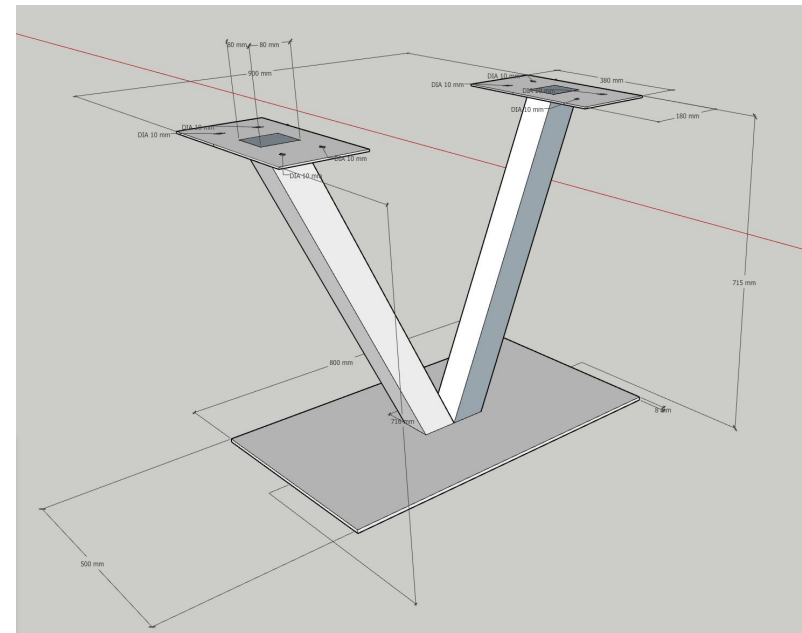

Стол №2

Подстолье, размеры на макете.
Цвет черный муар, порошковая
покраска.

Профиль 60x60мм.

Фаски радиусом 3 мм.

Столешница прямоугольная
размером 1600x800 мм, толщина 35
мм. Фаска у столешницы радиусом 3
мм.

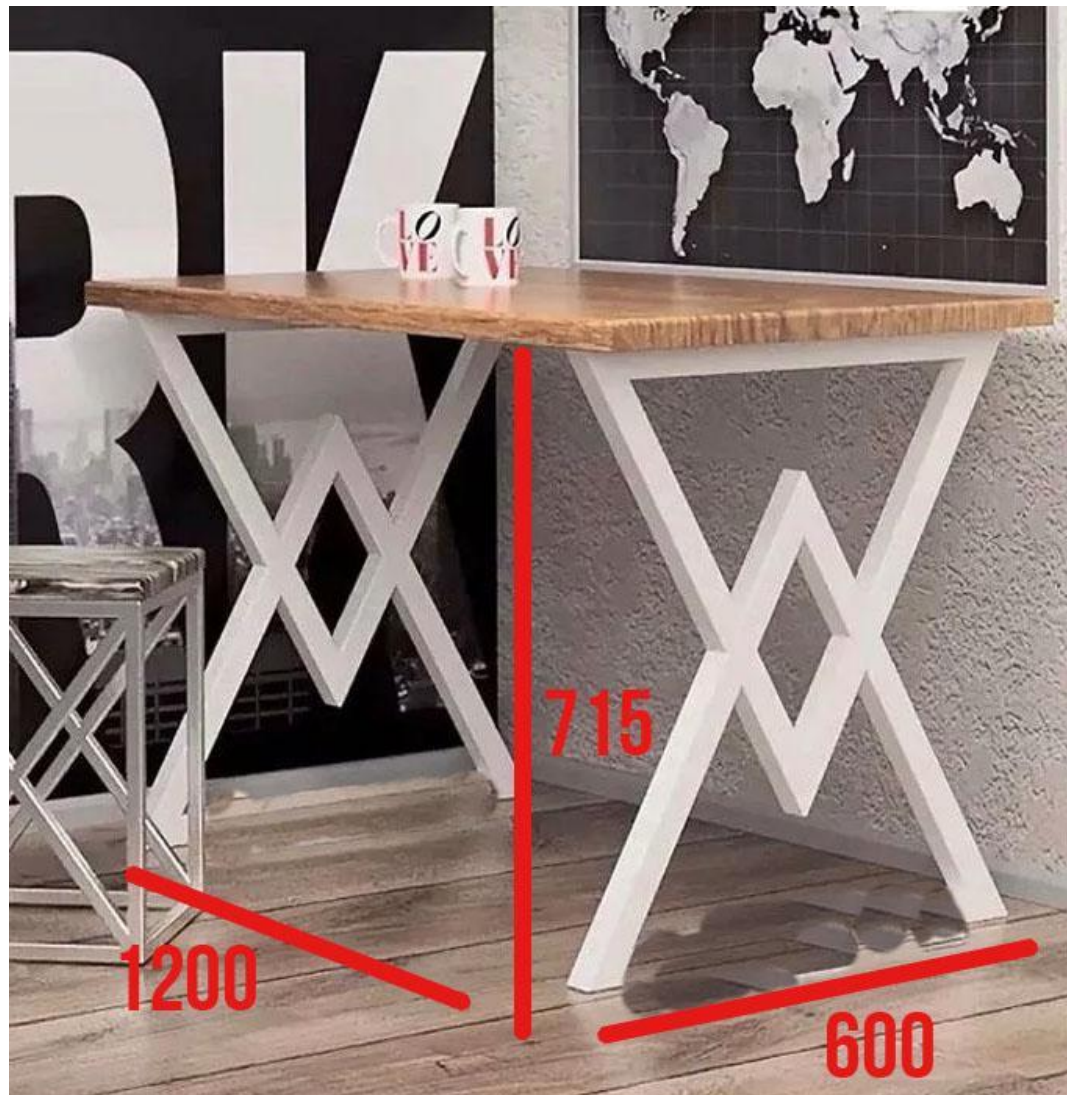

Стол №3

Подстолье, размеры на макете.
Цвет черный муар, порошковая
покраска.

Профиль 60x30мм.

Фаски радиусом 2 мм.



Столешница прямоугольная
размером 1600x800 мм, толщина 35
мм. Фаска у столешницы радиусом 3
мм.

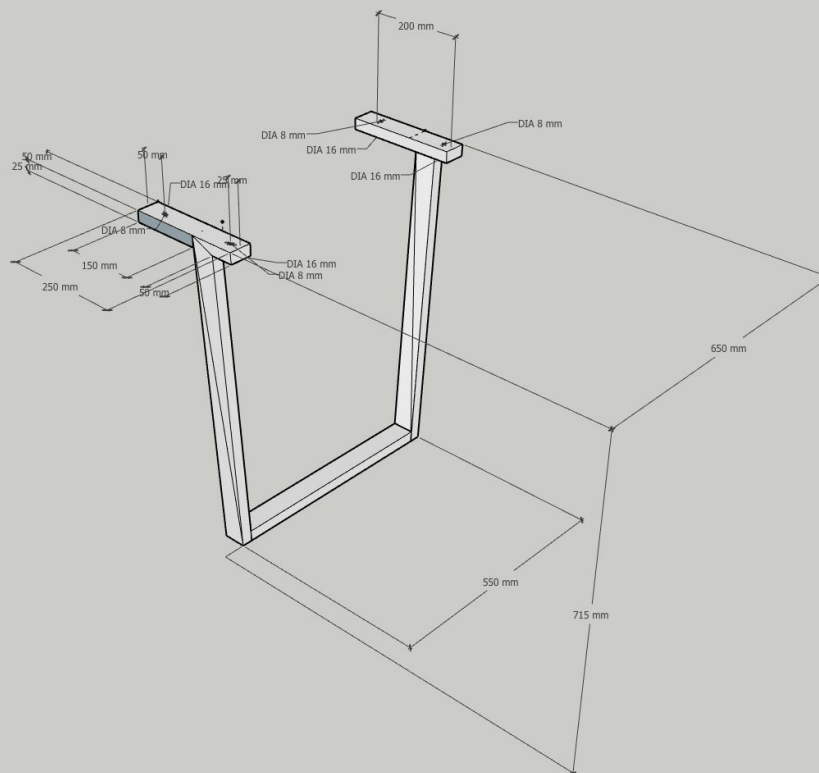

Стол №4

Подстолье, размеры на макете.
Цвет черный муар, порошковая
покраска.
Профиль 50x25мм.
Фаски радиусом 2 мм.



Столешница овальная размером
1600x800 мм, толщина 35 мм. Фаска у
столешницы радиусом 3 мм.

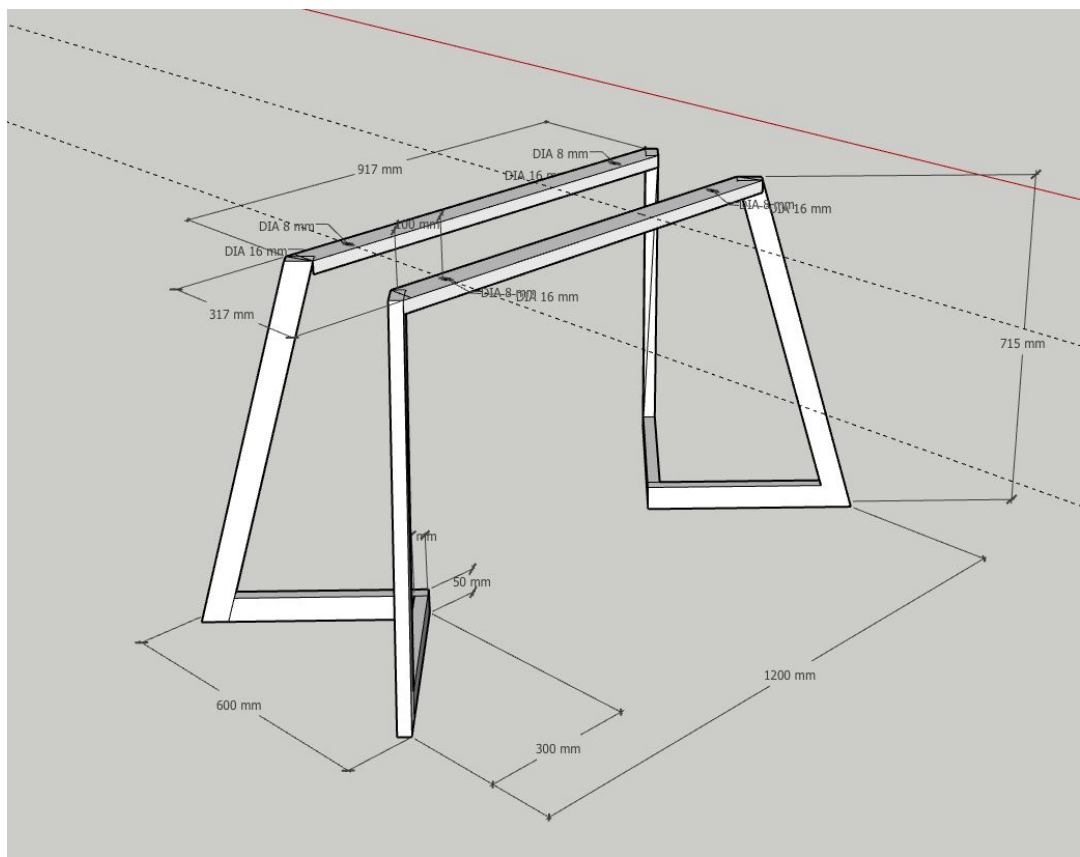

Стол №5

Подстолье, размеры на макете.
Цвет черный муар, порошковая
покраска.

Профиль 60x30 мм.

Фаски радиусом 2 мм.

Столешница прямоугольная
размером 1600x800 мм, толщина 35
мм. Фаска у столешницы радиусом 3
мм.

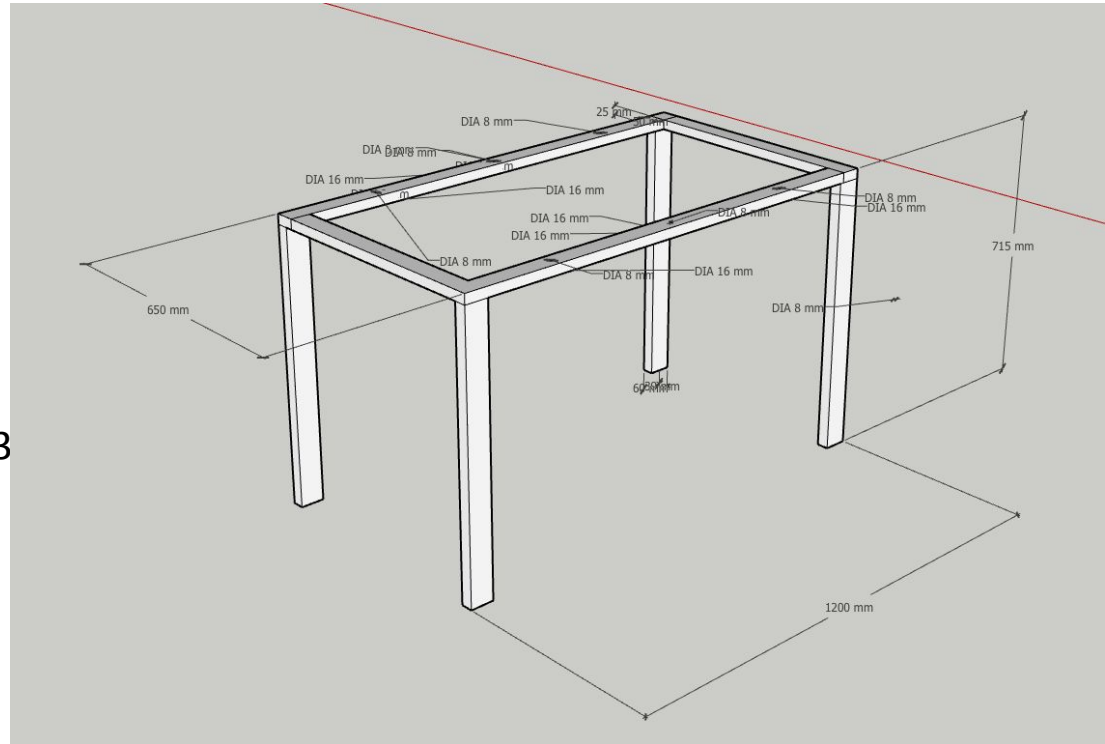

Стол №6

Подстолье, размеры на макете.
Цвет черный муар, порошковая
покраска.
Профиль 60x30 мм.
Фаски радиусом 2 мм.



Столешница овал размером 1600x800
мм, толщина 35 мм. Фаска у
столешницы радиусом 3 мм.

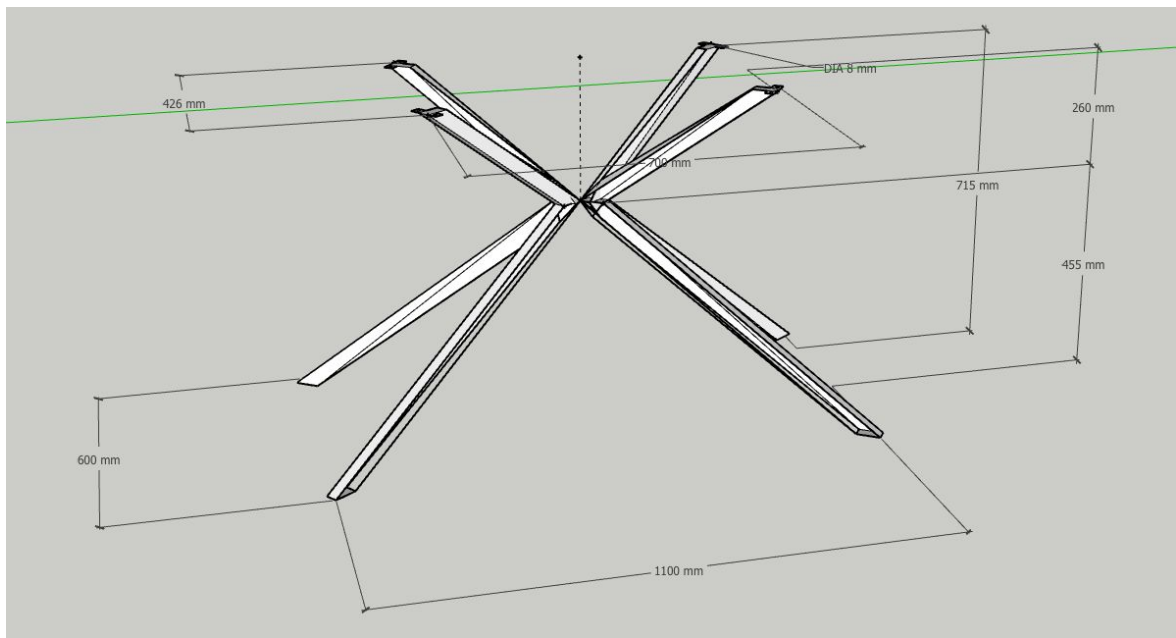

Стол №8

Подстолье, размеры на макете.
Цвет черный муар, порошковая
покраска.

Профиль 60x30 мм.

Фаски радиусом 2 мм.

Столешница круг диаметром 1200 мм,
толщина 35 мм. Фаска у столешницы
радиусом 3 мм.

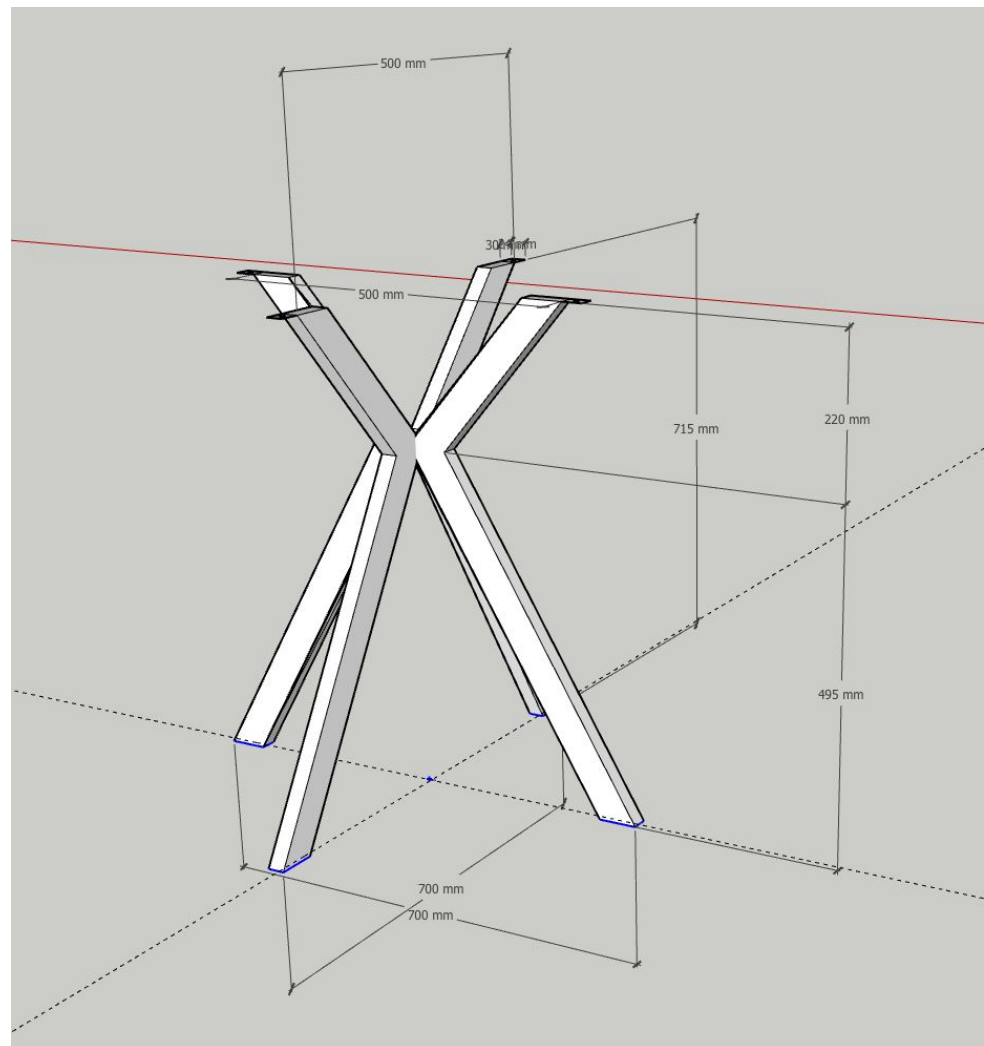

Стол №9

Подстолье, размеры на макете.
Цвет черный муар, порошковая
покраска.

Профиль 60x30 мм.

Фаски радиусом 2 мм.

Столешница круг диаметром 1200 мм
толщина 35 мм. Фаска у столешницы
радиусом 3 мм.

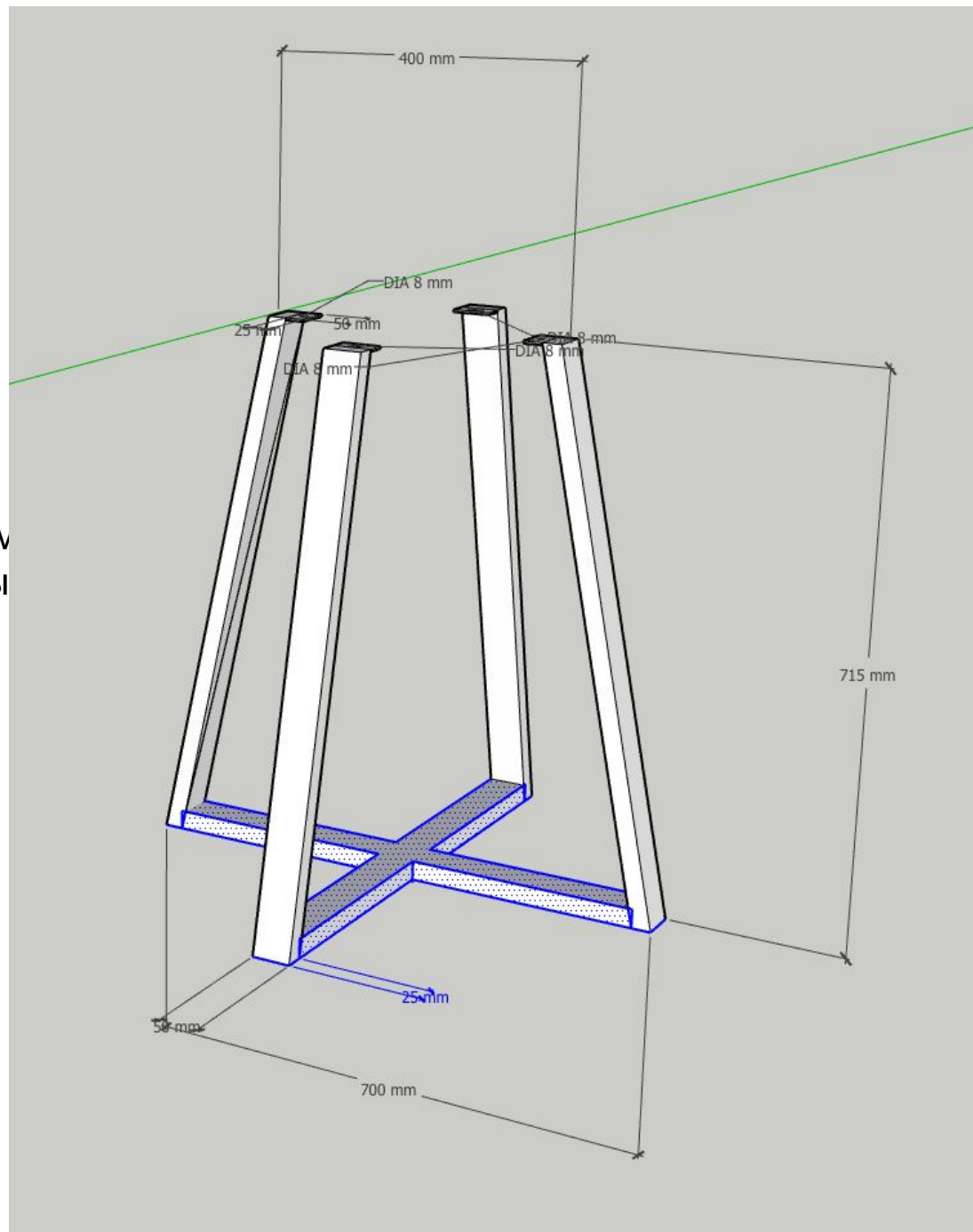

Стол №10

Подстолье, размеры на макете.
Цвет черный муар, порошковая
покраска.

Профиль 50x50мм и 50x25мм.
Фаски радиусом 2 мм.

Столешница прямоугольная
размером 1600x800 мм,
толщина 35 мм. Фаска у
столешницы радиусом 3 мм.

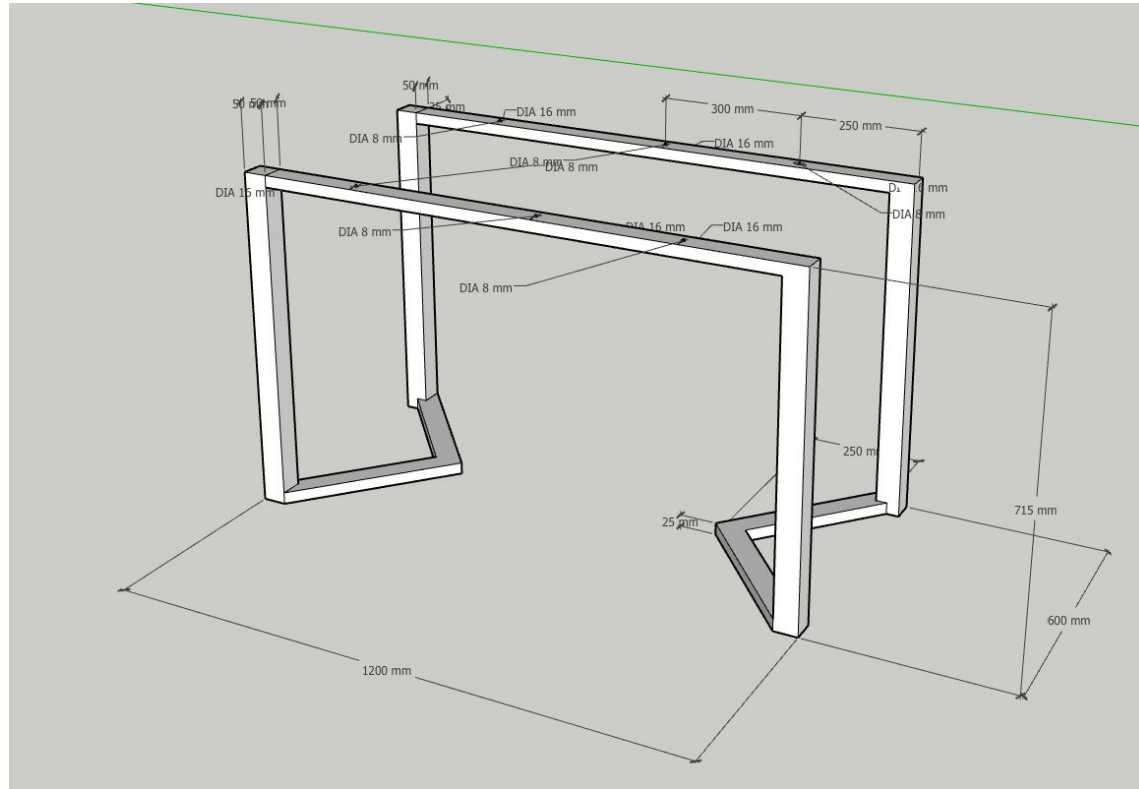

Стеллаж №17

Основание, размеры на макете.
Цвет черный муар, порошковая
покраска.

Профиль 50x25 мм и 20x20 мм
Фаски радиусом 2 мм.

Полки толщина 20 мм. Остальные
размеры в макете. Фаска у полок
радиусом 2 мм.

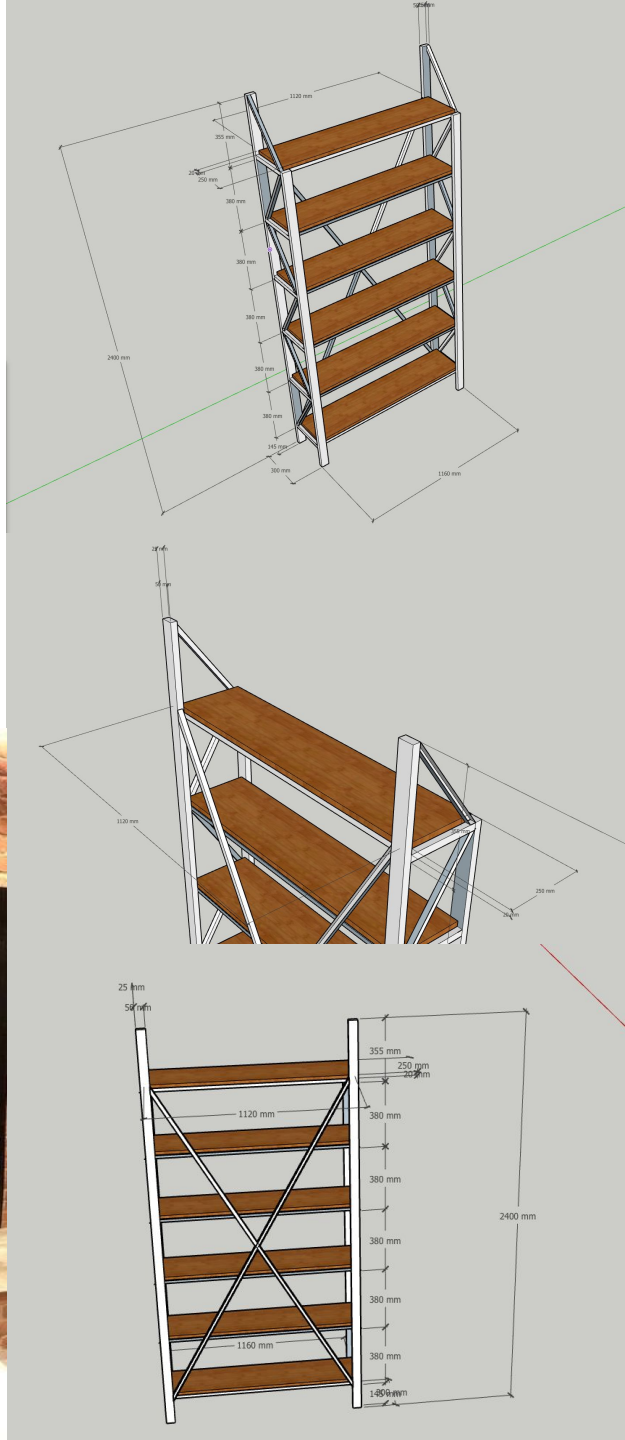

Стеллаж №18

Основание, размеры на макете.
Цвет черный муар, порошковая
покраска.
Профиль 30x30 мм. Фаски радиусом 2
мм.

Полки толщина 30 мм, размер
1500x300. Фаска у полок радиусом 2
мм.



Стеллаж №19

Основание, размеры на макете.
Цвет черный муар, порошковая покраска.
Профиль 50x25 мм. Фаски радиусом 2 мм.

Полки толщина 30 мм, размер верхняя
столешница 40 мм. Фасады 20 мм толщиной.
Фаска у радиусом 2 мм.

