



Развертка

Создание объёмных фигур из
плоскости

Развертка



- совокупность многоугольников, соответственно равных граням многогранника, с указанием того, какие стороны и вершины многоугольников соответствуют одним и тем же рёбрам и вершинам многогранника



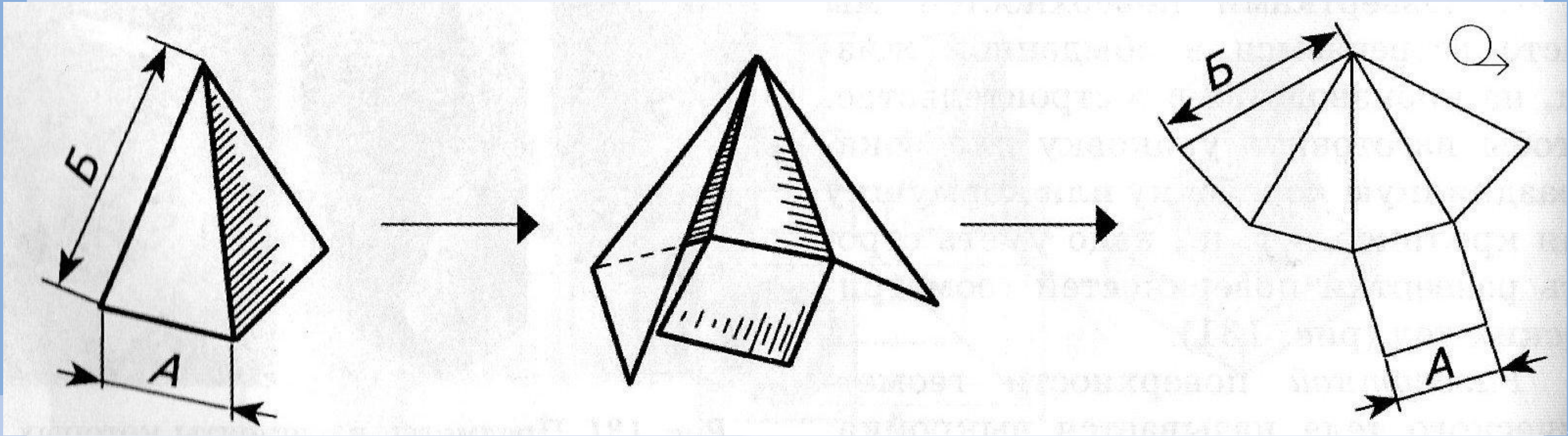

Развертка

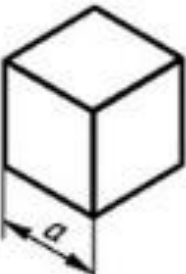
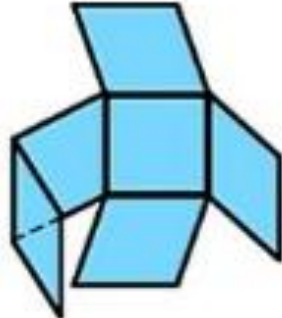

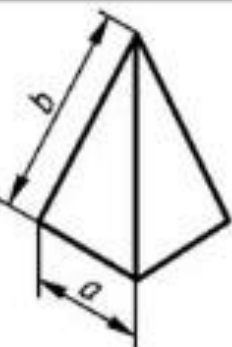
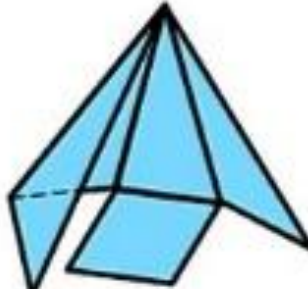
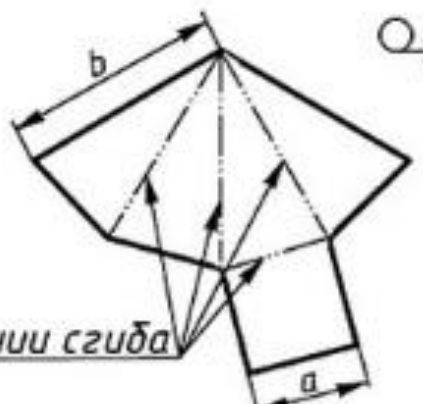
Развертка

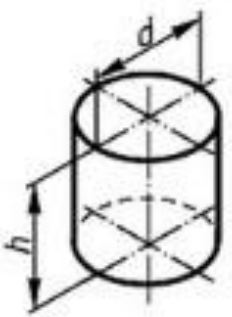
Поверхность	Начало развертывания	Развертка поверхности
 <p>Куб</p>		 <p>Линии сгиба</p>
 <p>Пирамида</p>		 <p>Линии сгиба</p>

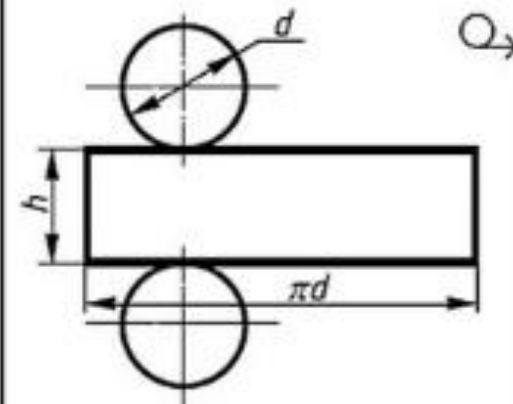
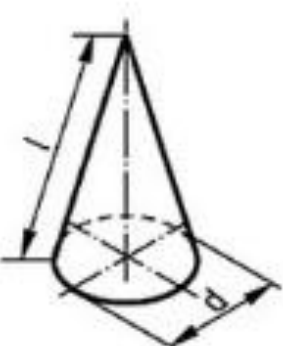
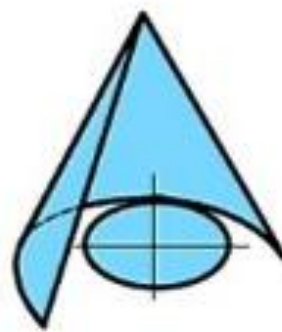
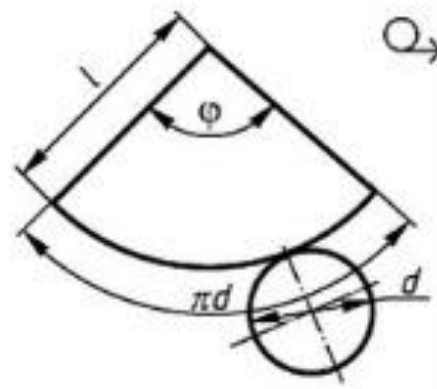
 <p>Цилиндр</p>		
 <p>Конус</p>		

Развертка чертежа

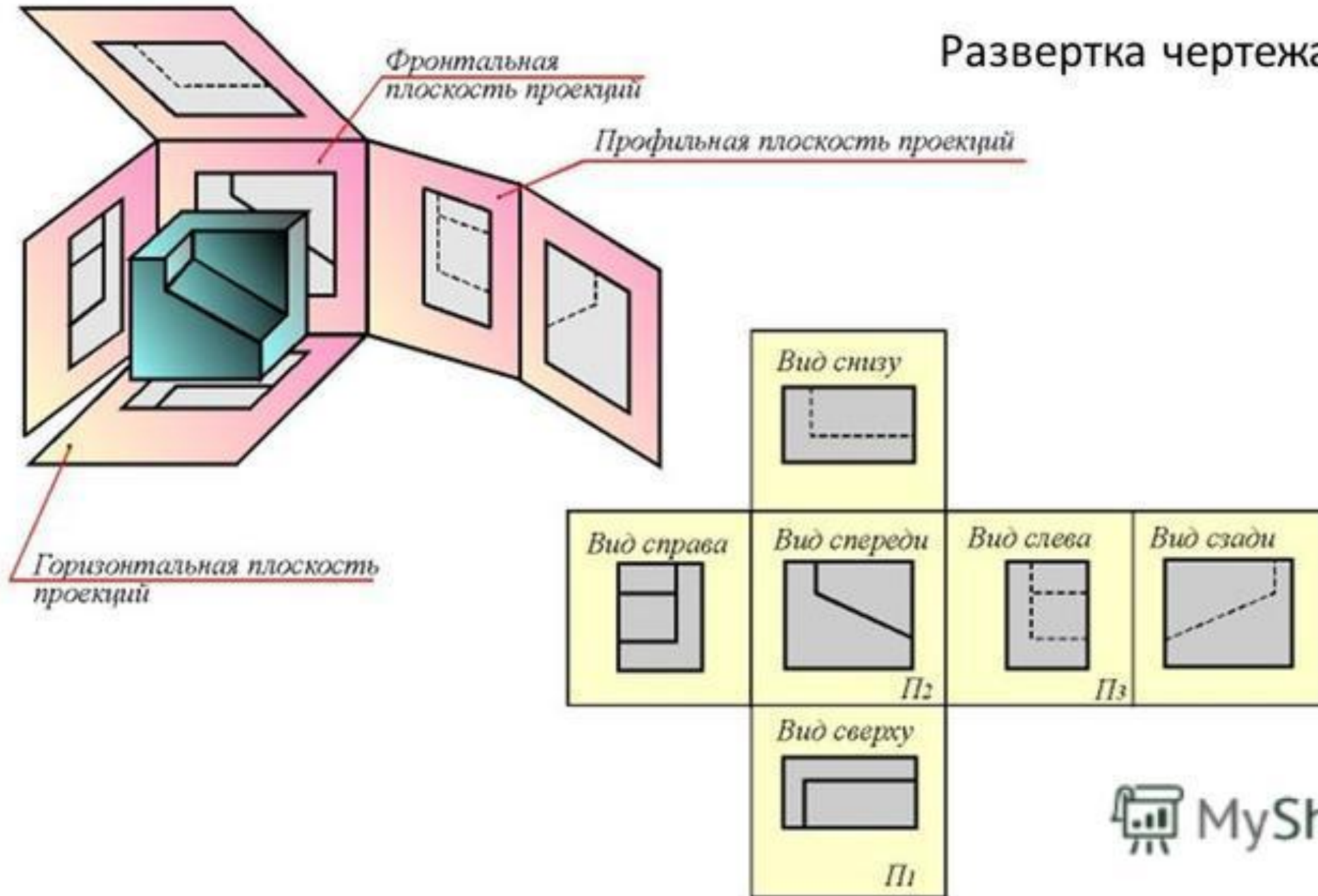

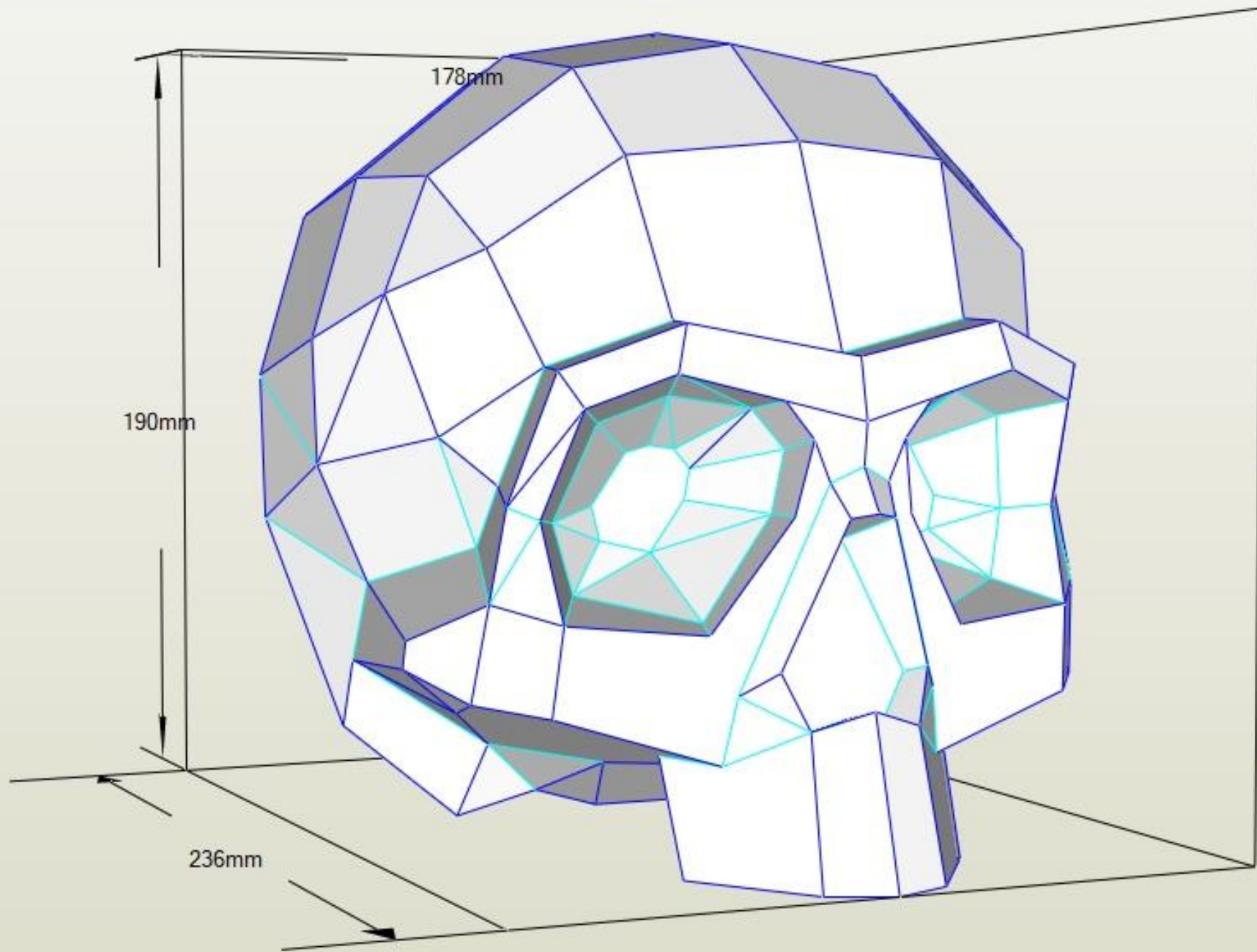

Спасибо, за внимание