

ПРЕЗЕНТАЦИЯ
ВИДЫ ТЕХНОЛОГИЧЕСКИХ
ОПЕРАЦИЙ
МЕХАНИЧЕСКАЯ
ОБРАБОТКА.

Урок « Технология 5 класс »

»

Преподаватель Шмигельская
Виктория Викторовна

Цель урока -

- ▣ Изучить с учащимися основные технологические операции и инструменты.
- ▣ Учащиеся должны научиться пользоваться этим инструментом .

Основные операции.

ИЗМЕРЕНИЕ



РАЗМЕТКА



операции

ПИЛЕНИЕ



СТРОГАНИЕ



операции

СВЕРЛЕНИЕ



ДОЛБЛЕНИЕ



операции

ТОЧЕНИЕ



ШЛИФОВАНИЕ



сборка

НА ШУРУПАХ



ГВОЗДЯХ



операции

ЛАКИРОВАНИЕ



СБОРКА НА ШИПАХ



Схемы механической обработки древесины



Схема механической обработки на станках

ШЛИФОВАЛЬНОМ

ЦЕПНО - ДОЛБЕЖНОМ

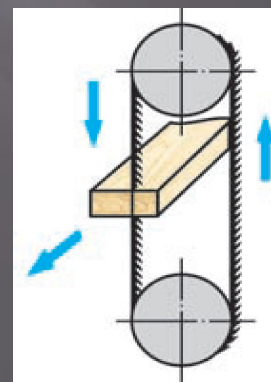
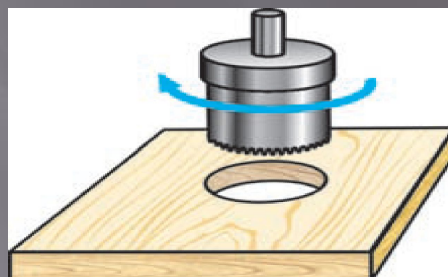
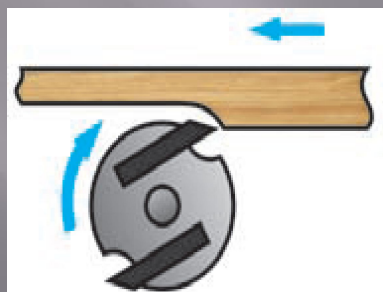
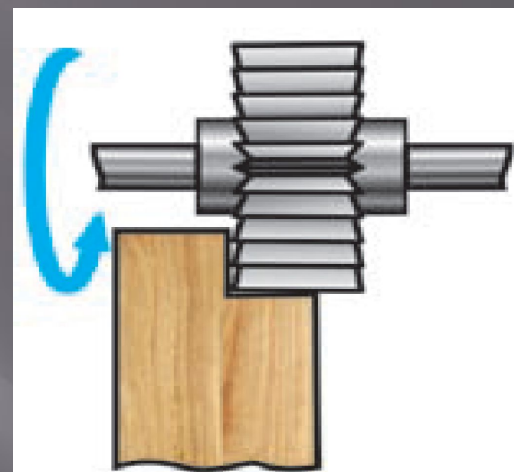
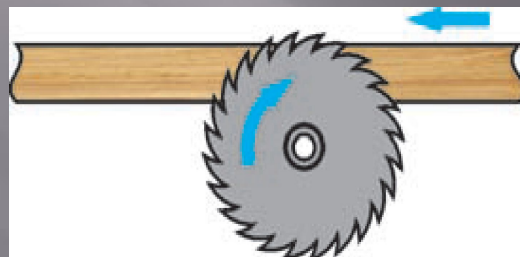
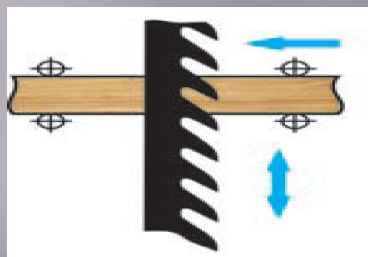
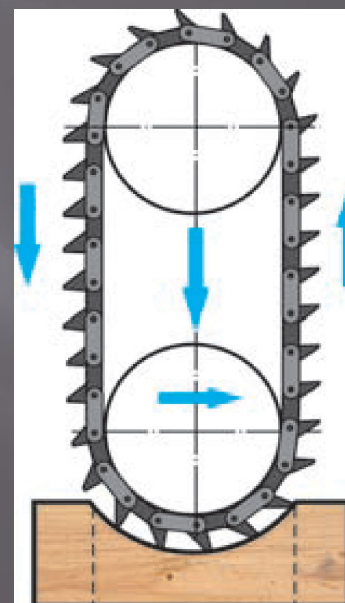
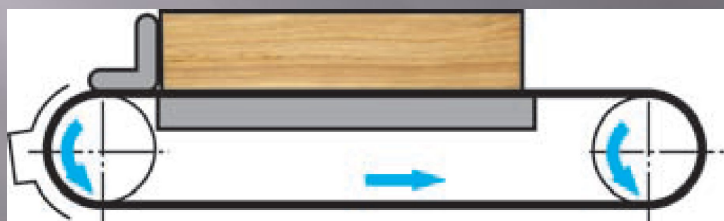

Схемы резки древесины

ШТАМПОМ

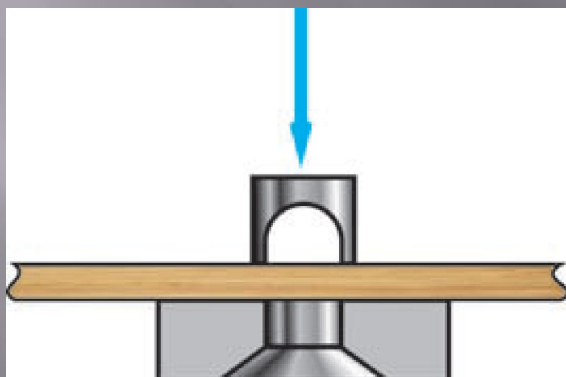

МЕХАНИЧЕСКИМИ
НОЖНИЦАМИ

