



Hevi – Метал Индустриал

Гибкий подход. Железное качество

ПРОИЗВОДСТВО ИЗДЕЛИЙ ИЗ МЕТАЛЛА

УСЛУГИ ПРОИЗВОДСТВЕННОГО
ХАРАКТЕРА –

НЕОБХОДИМОСТЬ
ПРОДИКТОВАННАЯ
ВРЕМЕНЕМ

- лазерный раскрой металла
- гибка листового металла
- резка профильного металла ленточной пилой

- порошковое окрашивание

КРОНШТЕЙНЫ

КОРБАСЫ

ЭКРАНЫ ЗАЩИТНЫЕ ДЛЯ СПЛИТ-
СИСТЕМ

ЭЛЕМЕНТЫ БЛАГОУСТРОЙСТВА

г.Краснодар

ул. им. Космонавта Гагарина

д. 250 оф. 3

E-mail: info-hm-industrial@mail.ru

Тел. 8(861)226-01-16; 8-918-197-87-87;

8-918-098-81-88; 8-918-098-83-88

Heavy-Metal Industrial

Гибкий подход. Железное качество



Heavy-Metal Industrial

Гибкий подход Железное качество



г.Краснодар

ул. им. Космонавта Гагарина

д. 250 оф. 3

E-mail: info-hm-industrial@mail.ru

Тел. 8(861)226-01-16; 8-918-197-87-87;

8-918-098-81-88; 8-918-098-83-88

ХевИ-Металл Индастриал

Гибкий подход. Железное качество

УСЛУГИ
ПРОИЗВОДСТВЕННОГО
О ХАРАКТЕРА



Лазерный
раскрой листового
металла

Гибка листового
металла

Сварка металла

Порошковое
окрашивание

г.Краснодар
ул. им. Космонавта Гагарина
д. 250 оф. 3

E-mail: info-hm-industrial@mail.ru
Тел. 8(861)226-01-16; 8-918-197-87-87;
8-918-098-81-88; 8-918-098-83-88

Лазерный раскрой листового металла

Преимущества при обращении к нам с целью размещения заказов по лазерному раскрою:

- Оперативность выполнения заказов (возможно изготовление деталей на следующий день после обращения).
- Любая сложность вырезаемого контура (наличие собственного конструкторского отдела позволяет нам резать детали даже по вашим эскизам, нарисованным от руки).



Две установки лазерной резки
LaserCut FO 3015-1,0 STD с
лазерной головкой UNIMACH
LN-103

г.Краснодар
ул. им. Космонавта Гагарина
д. 250 оф. 3

E-mail: info-hm-industrial@mail.ru

Тел. 8(861)226-01-16; 8-918-197-87-87;
8-918-098-81-88; 8-918-098-83-88



Примеры работ производимых с применением технологии лазерной резки металла:

- Детали для машиностроительных производств;
- Комплектующие для стеллажей, подставок, торгового оборудования;
- Детали для изготовления корпусов приборов и производственной мебели;
- Шаблоны, буквы, трафареты, вывески;
- Элементы для декоративных кованых изделий;
- Элементы современного интерьера и многое другое.

К своим преимуществам мы так же относим гибкую ценовую политику и оперативность расчетов стоимости лазерной резки изделий.

г.Краснодар

ул. им. Космонавта Гагарина

д. 250 оф. 3

E-mail: info-hm-industrial@mail.ru

Тел. 8(861)226-01-16; 8-918-197-87-87;

8-918-098-81-88; 8-918-098-83-88

Гибка листового металла

В спектр продукции, изготавливаемой при помощи листовой гибки с использованием нашего оборудования, входят:

- разнообразные швеллера и металлические уголки
- гнутый металлический профиль и лотки, включая кабельные лотки
- конструктивные элементы металлических корпусов, корпуса РЭА, корпуса
- металлические стеллажи, кронштейны, нестандартные

Используемые на нашем производстве листогибочные станки имеют широкий ассортимент приспособлений и пуансонов, которые позволяют нам выполнять самые сложные заказы.

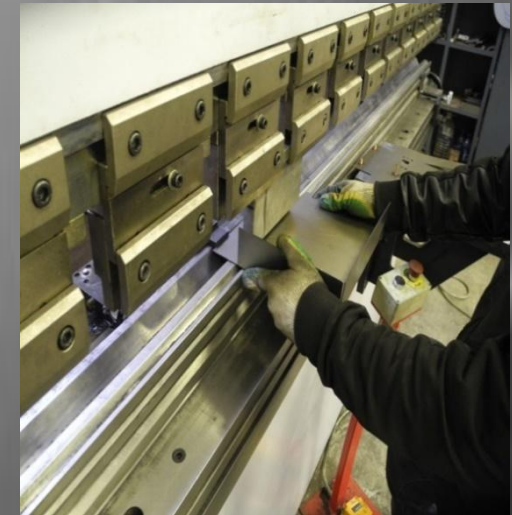

Пресс
листогибочный
INGRO XS-2060

г.Краснодар
ул. им. Космонавта Гагарина
д. 250 оф. 3

E-mail: info-hm-industrial@mail.ru

Тел. 8(861)226-01-16; 8-918-197-87-87;
8-918-098-81-88; 8-918-098-83-88

ХевИ-Метал Индастриал

Гибкий подход. Железное качество

УСЛУГИ
ПРОИЗВОДСТВЕННОГО
О ХАРАКТЕРА

Резка
профильного
металла
ленточной пилой



г.Краснодар

ул. им. Космонавта Гагарина

д. 250 оф. 3

E-mail: info-hm-industrial@mail.ru

Тел. 8(861)226-01-16; 8-918-197-87-87;

8-918-098-81-88; 8-918-098-83-88

ХевИ-Металл Индастриал

Гибкий подход. Железное качество

УСЛУГИ
ПРОИЗВОДСТВЕННОГО
О ХАРАКТЕРА

Порошковое
окрашивание изделий из
металла



г.Краснодар
ул. им. Космонавта Гагарина
д. 250 оф. 3

E-mail: info-hm-industrial@mail.ru
Тел. 8(861)226-01-16; 8-918-197-87-87;
8-918-098-81-88; 8-918-098-83-88



Hevi-Metal Industrial

Гибкий подход. Железное качество

УСЛУГИ
ПРОИЗВОДСТВЕННОГО
О ХАРАКТЕРА

Обрамление лифтов



г.Краснодар
ул. им. Космонавта Гагарина
д. 250 оф. 3

E-mail: info-hm-industrial@mail.ru

Тел. 8(861)226-01-16; 8-918-197-87-87;
8-918-098-81-88; 8-918-098-83-88



Хеви-Метал Индастриал

Гибкий подход. Железное качество

УСЛУГИ ПРОИЗВОДСТВЕННОГО О ХАРАКТЕРА



Изделия из нержавеющей металла



г.Краснодар
ул. им. Космонавта Гагарина
д. 250 оф. 3

E-mail: info-hm-industrial@mail.ru
Тел. 8(861)226-01-16; 8-918-197-87-87;
8-918-098-81-88; 8-918-098-83-88



Hevi-Metal Industrial

Гибкий подход. Железное качество

КРОНШТЕЙНЫ
КОРБАСЫ
ЭКРАНЫ ЗАЩИТНЫЕ
ДЛЯ СПЛИТ-СИСТЕМ

ПРОИЗВОДСТВО ИЗДЕЛИЙ ИЗ



г.Краснодар

ул. им. Космонавта Гагарина

д. 250 оф. 3

E-mail: info-hm-industrial@mail.ru

Тел. 8(861)226-01-16; 8-918-197-87-87;

8-918-098-81-88; 8-918-098-83-88

- это собственное высокотехнологичное производство изделий из металла

Крепления для наружного блока сплит-системы

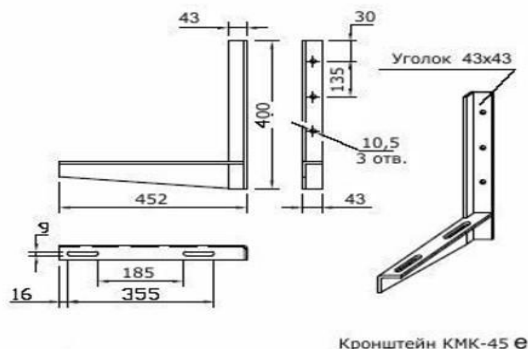

Кронштейн предназначен для крепления наружного блока сплит-системы на фасад здания.

При изготовлении используем конструкционную, оцинкованную, нержавеющую стали толщиной от **1,5** до **3,0** мм.

Наши преимущества для клиента:

- Изготовим любой размер , из любой толщины металла по желанию заказчика (*раскрой металла осуществляется на установке лазерной резки, конструктор рассчитает оптимальные размеры под решение конкретных задач заказчика*)
- Кронштейны защищены специальным антикоррозийным полимерным составом (*окрас кронштейнов производится порошковой краской с использованием камер полимеризации*)
- Вся продукция имеет сертификат качества

Звоните нам для быстрого оформления заказа!

Квалифицированный менеджер ответит на все вопросы относительно выбора, вида и типа крепления вашей модели сплит-системы

КОРБАСЫ - КОНСТРУКЦИОННАЯ ЗАЩИТА ДЛЯ ВНЕШНЕГО БЛОКА СПЛИТ-СИСТЕМЫ



Преимущества данного решения Для застройщиков:

- Единство и привлекательность фасада дома
- Многообразие вариантов крепления
- Многообразие цветовых решений
- Различные формы перфорации
- Возможность комбинации нескольких корзин в одну конструкцию

Для жильцов:

- Выделенное место на фасаде под внешний блок кондиционера
- Установка техники в любой момент времени после заселения
- Установка кондиционера на специально отведенные места не требует дополнительное согласование с управляющей компанией
- Удобство монтажа и обслуживания за счет съемных боковых панелей

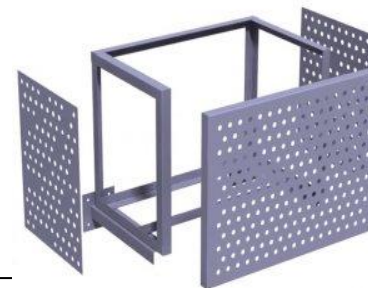

Защита для внешнего блока сплит-системы



Решетка антивандальная для защиты наружного блока сплит-системы

Антивандальная решетка для кондиционера предназначена для защиты наружного блока, установленного на фасаде здания (на уровне 1-ого этажа) от посягательств, граффити, повреждений и других актов вандализма.

Антивандальная решетка защищает наружный блок со всех сторон, предохраняя его от боковых проникновений и возможных механических повреждений, вызванных падением льда и сосулек зимой, выполняя тем самым функцию защитного козырька.

Подставки для крепления наружного блока сплит-системы – как один из вариантов крепления для кондиционеров большой мощности





Жеви-Метал Индустриал

Гибкий подход. Железное качество

БЛАГОУСТРОЙСТВО





г.Краснодар

ул. им. Космонавта Гагарина

д. 250 оф. 3

E-mail: info-hm-industrial@mail.ru

Тел. 8(861)226-01-16; 8-918-197-87-87;

8-918-098-81-88; 8-918-098-83-88